

187379

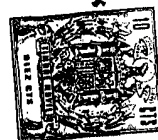

201174

SECCION TECNICA
CLASIFICACION I. P. C
CLASE G 10
SUBCLASE F

MODELO DE UTILIDAD
por 20 años

Por REPRODUCIBLE MUSICAL a favor de MARIANO CABALLERO SANCHEZ,
de nacionalidad ESPAÑOLA, domiciliado en MADRID, Avda. Badajoz, 7o.

MEMORIA DESCRIPTIVA

EL REPRODUCIBLE MUSICAL que ahora se Registra tiene novedad, y es de gran utilidad, pues permite, mediante el aparato adecuado, la reproducción de piezas musicales, mediante la ejecución directa de las mismas.

1. La Fig.1 representa una perspectiva del reproducible en que se ve el cuerpo-1- de material plástico y las variaciones de espesor-2- y 3- y de cotas-4- en varias superficies del mismo. Igualmente podría ser en una sola superficie.

- La Fig.2 representa una sección longitudinal del reproducible
2. pudiendose apreciar las distintas formaciones de las variaciones de espesor y cotas. La -2- está formada por variaciones del espesor del cuerpo, la -3- por añadido al cuerpo-1- de otro cuerpo-5-. La -4- por variaciones de cota del propio cuerpo conservando un espesor prácticamente constante.

3. La Fig.3 es una sección transversal del reproducible. Entre los bordes y las líneas de variaciones quedan zonas que sirven para aplicar los medios de arrastre. Para guiarse sirven sus propios bordes de forma que segun se emplee uno u otro las líneas de variaciones queden desplazadas, al estar a distinta distancia de uno y de otro,
4. y utilizar unos recorridos u otros dando lugar a reproducir unas piezas u otras. Tambien pueden utilizarse distintas superficies para distintas piezas musicales.



La Fig.4 es un detalle del la Fig.1, en que se aprecia que las variaciones de una superficie se corresponden con las de otra superficie enfrentada, dando lugar prácticamente a la formación de una ranura.

La Fig.5 representa un reproducible con medios para unirse a otros: Son los ganchos-6- fijos por un extremo-7- a la lámina y las ranuras-8- donde enganchan los ganchos de otro reproducible. También pueden enganchar los propios ganchos, dando lugar entonces a una lámina de recorrido sin-fin.

La Fig.6 representa un reproducible de recorrido sin-fin, en que la lámina es continua.

La Fig.7 representa un reproducible en que la lámina se enrolla en un carrete-9- disponiendo de otro-11- en que se va arrollando al desenrollarse del primero. Estos carretes pueden ir sueltos entre sí o convenientemente ligados formando una unidad receptora de la lámina

NOTA.- SE reivindican como objeto del presente Registro por Modelo de Utilidad:

8. 1ª.- REPRODUCIBLE MUSICAL que, disponiendo de zonas que faciliten su guiado y/o arrastre en una o varias posiciones, se caracteriza esencialmente porque, por lo menos en una de las superficies que definen su volumen, dispone, situadas según al menos un cierto recorrido lineal sobre la misma, preferentemente recto y longitudinal, de unas variaciones de su espesor -espesor formado por variaciones de el del propio reproducible o suma de otro u otros más con aquel- y/o de unas variaciones de cota de algunos puntos de aquella superficie, tomando la misma como plano de comparación; cotas que pueden ser positivas, nulas o negativas respecto al citado plano comparativo.

2ª.- REPRODUCIBLE MUSICAL, según la reivindicación anterior, caracterizado porque dispone de medios para unirse a otro u otros reproducibles, pudiendose utilizar como si todos fuesen uno solo.

3ª.- REPRODUCIBLE MUSICAL, según la reivindicación primera y/o segunda, caracterizado porque al menos un recorrido lineal puede efectuarse de forma continua, sin-fin.

187379

4ª.- REPRODUCIBLE MUSICAL, según alguna de la reivindicaciones anteriores, caracterizado porque puede arrollarse por lo menos en un carrete o bobina, pudiendo tener el carrete los medios de guiado y/o arrastre y en el reproducible solamente los necesarios para su fijación al carrete. Pudiendo tener un segundo carrete relacionado con el primero de forma que al desenrollarse de uno, el reproducible vaya quedando arrollado en el otro.

5ª.- REPRODUCIBLE MUSICAL, según algunas de las reivindicaciones anteriores, caracterizado porque solamente reproduce una composición musical.

6ª.- REPRODUCIBLE MUSICAL, según algunas de las reivindicaciones primera a cuarta, caracterizado porque sirve para reproducir dos o más composiciones musicales.

14. 7ª.- REPRODUCIBLE MUSICAL.

Consta la presente Memoria de tres hojas foliadas, mecanografiadas por una cara y del dibujo unido a la misma.

Madrid, Enero de 1973.

W. Kubler



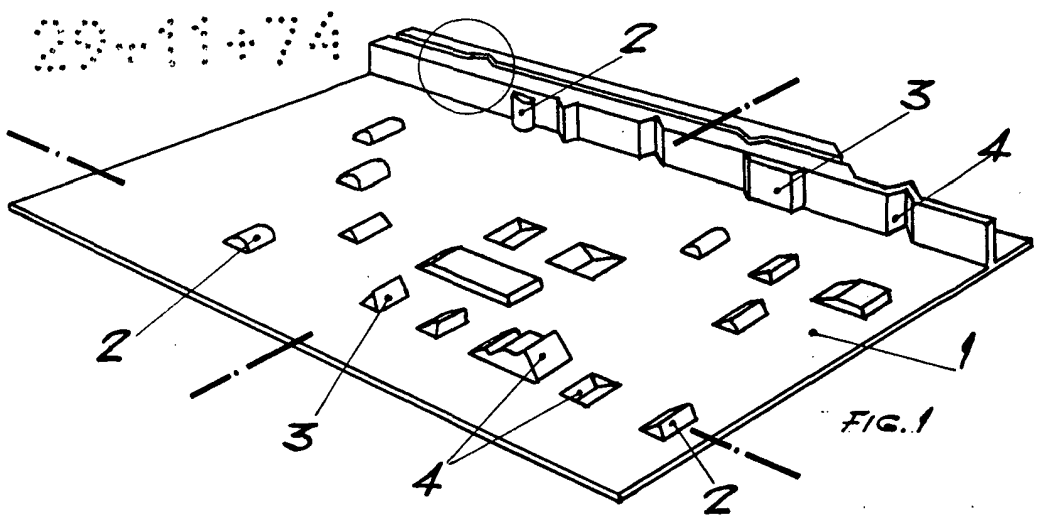

FIG. 1

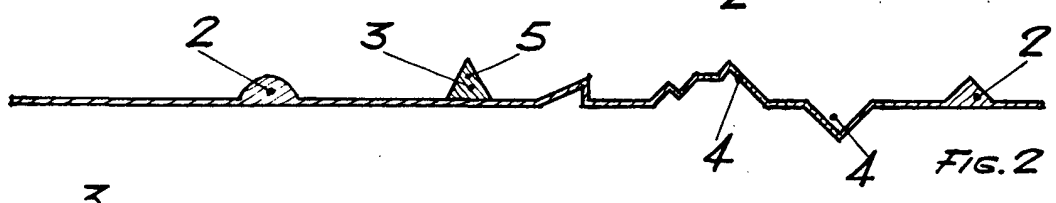

FIG. 2

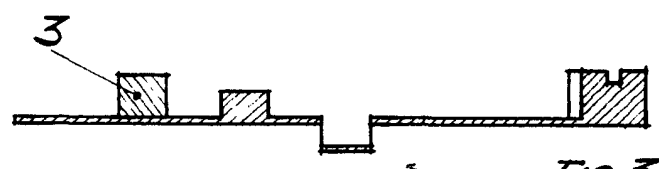

FIG. 3

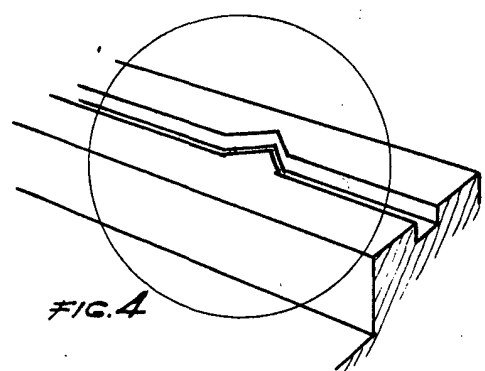

FIG. 4

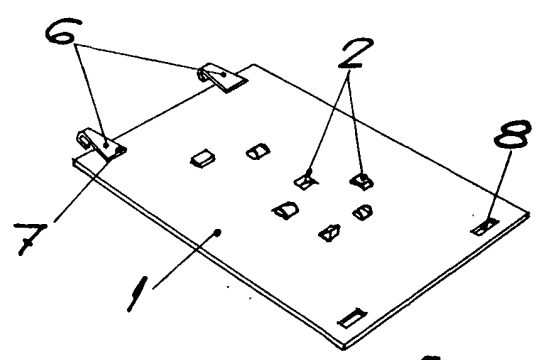

FIG. 5

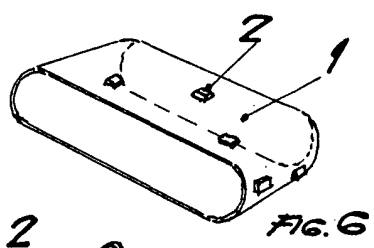

FIG. 6

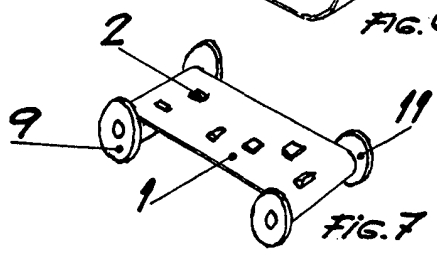

FIG. 7

M. Caballero

ESCALA VARIABLE.