

16-10-74

187343

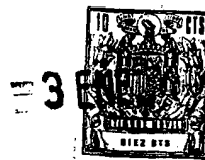

SECCION TECNICA
CLASIFICACION I. P. C.
CLASE B65
SUBCLASE D

MEMORIA DESCRIPTIVA
para solicitar
PATENTE DE MODELO DE UTILIDAD
e n
E S P A Ñ A

Por VEINTE años

Por: "ENVASE PARA CARRETES FOTOGRAFICOS"

A nombre de:

DON ANTONIO PEÑARROYA TRENCH, de nacionalidad
española.

domiciliado en:

SABADELL (Barcelona).- Pinos, 94

El objeto de la presente solicitud de modelo de utilidad, se refiere a un envase para carretes, o sea, chasis, fotograficos, especialmente chasis de 35 mm. cuyas características de novedad le confieren la cualidad de aportar, a la función a que se destina las ventajas derivadas -



187343

de que es realizable en materiales inalterables, cuales son plasticos, por ejemplo, poliester no o politeno, y de que - asegura un cierre hermetico y un facil montaje.

10 En la adjunta hoja de planos se ha representado una forma preferida de realización del envase que se preconiza, la cual se da unicamente a titulo de ejemplo, para facilidad de la descripción y sin caracter limitativo alguno, por lo tanto.

15 La figura representa un envase, en vista en alzado, con un seccionado parcial para que se aprecie la forma de la tapa y su manera de encajar en el rebaje interno del cuerpo del recipiente.

20 Puede apreciarse, que este envase consta de un cuerpo capsular cilindrico circular (1) cerca de cuya boca posee un rebaje en media caña (2) y un escalonado (3) posibilitador de una tolerancia elástica. Este cuerpo es realizable por termomoldeo de materiales termoplasticos.

25 En combinación con el cuerpo descrito, se dispone la tapa, asimismo termomoldeada en plasticos, la cual posee forma discoidal, con canto externo grafilado (4) y porción entrante (5) determinativa de una superficie troncocónica en la que va un relieve saliente (6) que se corresponde con el rebaje (2) del cuerpo del envase.

30 De esta forma la tapa, queda aplicada perfectamente sin más que presentarla y apretar ligeramente, con lo que el relieve (6) engatilla en el entrante (2), quedando retenida, pero susceptible de fácil y cómodo destaponado.

35 Este modelo es realizable de cualesquiera tamaños y materiales adecuados, siendo susceptible de toda clase de modificaciones de detalle, en tanto que estas no alteraren -

187343

3 EN



su fundamento.

-:- N O T A -:-

Los puntos de invención propios y nuevos que se presentan para que sean objeto de este registro de modelo de utilidad, en España, por veinte años, son los siguientes:

1º.- Envase para carretes fotograficos, caracterizado porque comprende un cuerpo capsular cilindrico circular, moldeado, el cual posee, cerca de su boca e interiormente, un rebaje semitorico y, además un pequeño escalonado interno en la mencionada boca, en combinación con la tapa susceptible de engatillado en este cuerpo:

2º.- Envase para carretes fotograficos, según reivindicaciones anteriores, caracterizado porque la tapa moldeada, es discoidal, con canal de encaje interno inferior, con grafilado contornel y con entrante, que luego se vuelve hacia arriba, determinando una superficie troncocónica en la que va un saliente, asimismo semitórico, en correspondencia con el entrante interno del cuerpo:

3º.- Envase para carretes fotograficos.

Tal y como se ha descrito en la memoria que antecede y para los fines que se han especificado, representado en el dibujo que se acompaña.

Consta la presente memoria descriptiva de ~~Tres~~ tres hojas escritas a máquina por una sola cara.

Madrid 3 de Enero de 1.973
DOMINGO DIAZ UNGRIA
P.P.

197343

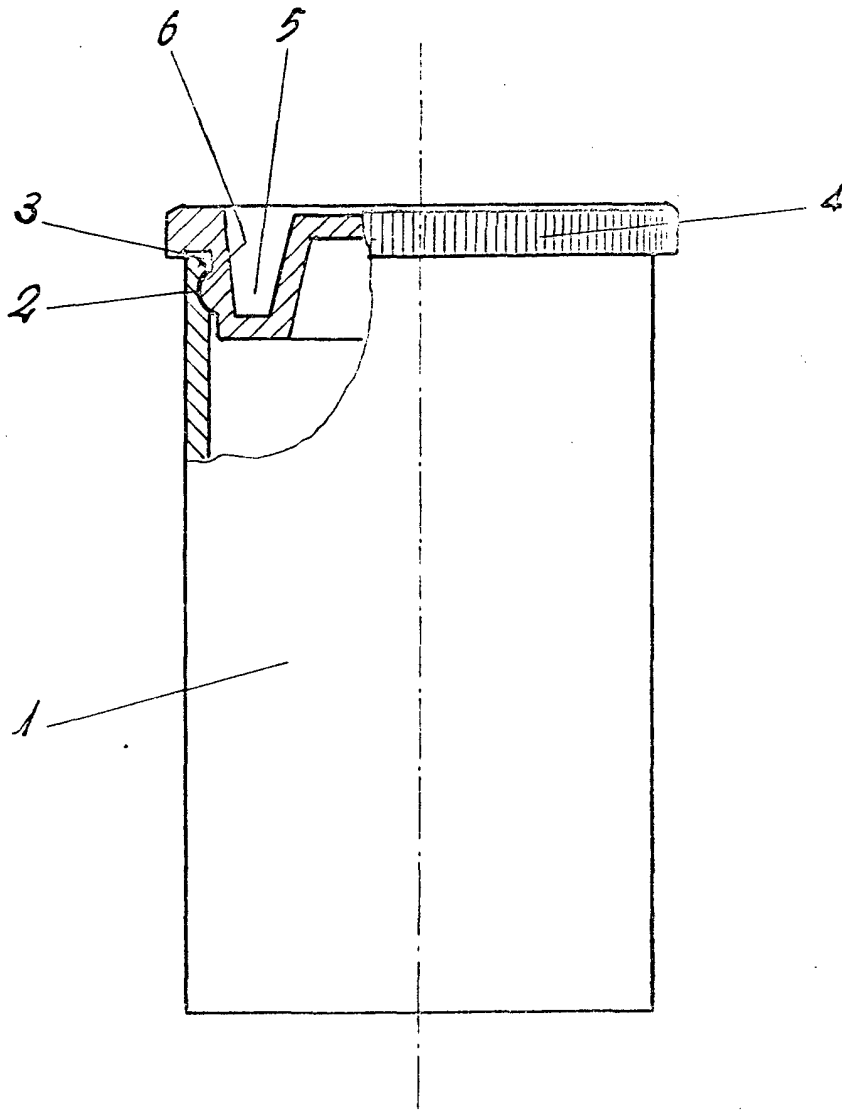

3 ENE 1973
DOMINGO DIAZ UNGRIA
P.P.