

187331

2 E



4 1 1 7 4

SECCION TECNICA
CLASIFICACION I. P. C.
CLASE A 47
SUBCLASE J

MODELO DE UTILIDAD

por 20 años

A favor de MANUFACTURAS TERMOS, S.A., sociedad mercantil española, domiciliada en BARCELONA, Pedro IV, 327-333. -  
por: "TERMO PERFECCIONADO". - - - - -

MEMORIA DESCRIPTIVA

El presente modelo de utilidad se refiere a un  
termo perfeccionado que aporta sensibles mejoras de  
orden constructivo y práctico sobre las diversas reali-  
5 zaciones de termos conocidas hasta el momento.

En efecto, uno de los problemas que se  
presentan en los actuales termos, es la realización de  
la rosca en la embocadura de la envolvente exterior de  
la botella de que consta el mismo, cuya rosca va  
10 practicada generalmente sobre la propia envolvente



con los subsiguientes inconvenientes de ejecución y mecanizado. Se resuelve tal problema en el actual modelo a base de que dicha envolvente incorpore interiormente en su embocadura un casquillo de naturaleza plástica portador de la referida rosca, que se sujeta a aquélla a través de un reborde hacia adentro de la misma envolvente.

Otra ventaja del actual modelo consiste en que la rosca del cierre superior de dicha envolvente es amplia y de tipo sin fin lo que permite un ajuste perfecto de la botella en el interior de la envolvente, por cuanto permite salvar sus ligeras diferencias o imperfecciones de altura, sin precisar variar el dimensionado del soporte interior de base de la botella.

Con el fin de facilitar la explicación, se acompaña a la presente memoria descriptiva una hoja con un único dibujo en la que se ha representado un caso práctico de realización, el cual se cita sólo a título de ejemplo no limitativo del alcance del presente modelo.

En dicho dibujo:

La figura única representa una vista exterior en alzado del cuerpo del termo en cuestión, con sección parcial de la zona de acoplamiento entre los dos cuerpos formativos de su envolvente.

Según tal figura, el termo perfeccionado objeto del presente modelo de utilidad comprende una envolvente cilíndrica -1- metálica que rodea a la botella interior -2- que va descansando sobre el soporte -3- alojado en aquella envolvente, acoplándose con dicha envolvente -1- un casquillo de cierre -4- a través de un faldón



5 -5- rosca del mismo. A esta pieza -4- de cierre se  
acoplará el correspondiente tapón de la botella y  
la tapa general.

5 Es fundamental en este modelo el hecho de  
que la rosca -6- de acoplamiento del cierre -4-  
forme parte de un casquillo -7- de naturaleza plástica  
adaptado interiormente en la embocadura de la envolvente  
-1- y fijado a la misma a través de un reborde perifé-  
rico -8- hacia dentro practicado en ella.

10 Asimismo es fundamental que la rosca -9-  
del faldón -5- sea de bastante altura y sin tope  
limitador de carrera, para adaptarse a distintas  
alturas de botella -2- sin variar el dimensionado  
del soporte -3- consiguiendo en todos los casos un  
15 perfecto ajuste interior de tal botella.-2-.

El modelo, dentro de su esencialidad, puede  
ser llevado a la práctica en otras formas de realización,  
que difieran sólo en detalle de la indicada únicamente a  
título de ejemplo, a las cuales alcanzará igualmente la  
20 protección que se recaba. Podrá, pues, fabricarse el  
termo perfeccionado de referencia en cualquier forma y  
tamaño, con los medios y materiales más adecuados, por  
quedar todo ello comprendido en el espíritu de las  
siguientes reivindicaciones.



0 1 2 3 4 5 6 7 8 9

N O T A

Se reivindica como objeto del presente modelo de utilidad:

1.- Termo perfeccionado, caracterizado esencialmente porque su envolvente exterior comprende un reborde hacia dentro en su embocadura, por el cual se fija un casquillo plástico con rosca incorporada, con el que acopla la rosca asociada al cierre adaptable con dicha envolvente, la cual no tiene tope fin de carrera para permitir adaptarse a diversas alturas de botella interior, logrando su ajuste inmovilizado junto con el soporte interior de base alojado en aquella envolvente.

2.- TERMO PERFECCIONADO.

Consta la presente memoria descriptiva de cuatro hojas mecanografiadas, foliadas, numeradas y escritas por una sola cara, acompañada de una lámina de dibujos.

Madrid, a 12 ENE. 1973

MANUFACTURAS TERMOS, S.A.

P. A.

MANUEL DE RAFAEL  
P. P.

4-11-74

187331

2 EN

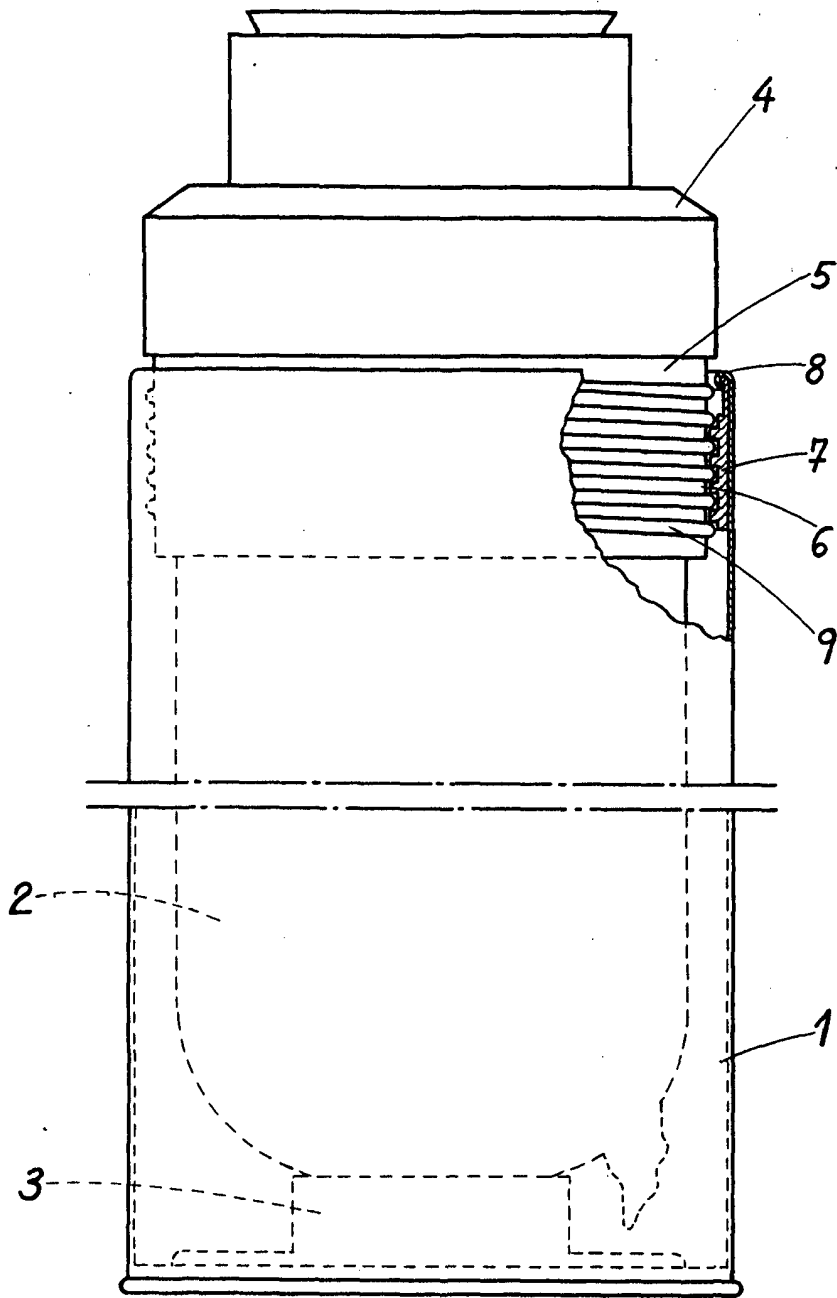

Madrid y de Enero de 1973

MANUEL DE RAFAEL

*[Handwritten signature]*