

13-11-74

187315



|                        |
|------------------------|
| SECCION TECNICA        |
| CLASIFICACION I. P. C. |
| CLASE <u>A62</u>       |
| SUBCLASE <u>C</u>      |

MEMORIA DESCRIPTIVA

-----

DE

-----

MODELO DE UTILIDAD

-----

EN

-----

ESPAÑA

-----

por veinte años

a favor de DON ADOLFO BERNAL GALLEGO

de nacionalidad - Española

domiciliado en EL PALMAR (Murcia), Av. de José Antonio nº 83.

por: "EXTINTOR DE INCENDIOS PERFECCIONADO"

-----

13-11-74



La presente Memoria se refiere, como indica su enunciado, a un nuevo cuerpo de extintor de incendios dividido interiormente en dos cámaras, la superior destinada a contener un gas inerte y la inferior destinada a contener la carga extintora constituida por polvo químico seco, pudiéndose acoplar indistintamente a este cuerpo de extintor válvulas de acción manual o del tipo pistola accionadas por palanca.

En esencia este nuevo cuerpo para extintor de incendios, reúne una serie de características que le convierten en un elemento totalmente idóneo para desempeñar a la perfección el fin previsto ya que además de un detenido estudio para garantizar su perfecto funcionamiento, mediante un sistema de variación de presiones producido por el accionamiento de una válvula adecuada, adosada a este cuerpo del aparato extintor, se han tenido en cuenta en su creación toda una serie de particularidades que facilitan el buen funcionamiento de este aparato, evitando los inconvenientes que de otro modo pudiesen producirse.

Entre otros perfeccionamientos, este cuerpo de extintor está dotado de dos cámaras obtenidas mediante la división del recipiente por un tronco de cono hueco y perforado que separa la carga extintora de la carga reguladora, dotándose asimismo el recipiente de una carga de protección interna consistente en el recubrimiento total del interior del mismo mediante materia antioxidante, así como de una car-



ga depuradora constituida por sales antihumedad,  
previéndose un sistema de seguridad consistente  
en una válvula de membrana. Asimismo, este extin-  
tor dispone en el tubo de absorción de un siste-  
5 ma que permite la salida de gas para poder limpiar  
la zona de cierre de la válvula, lográndose en cual-  
quier circunstancia que el polvo de la carga extin-  
tora, que normalmente queda acumulado en su salida,  
no impida el cierre perfecto de la válvula de ac-  
10 cionamiento del extintor.

Por el aludido objeto, se solicita el corres-  
pondiente privilegio de MODELO DE UTILIDAD, confor-  
me y al amparo del vigente Estatuto sobre Propiedad  
Industrial, a fin de garantizar a favor del que re-  
15 currente el derecho a la explotación exclusiva del  
mismo en toda España.

A continuación se hará una detallada descrip-  
ción del extintor de incendios perfeccionado que se  
cita, con referencia a los planos que se acompañan,  
20 en los que se representa a simple título de ejemplo,  
no limitativo, una forma preferente de realización  
susceptible de todas aquellas variaciones de deta-  
lle que no supongan una alteración fundamental de  
las características esenciales del mismo.

25 En dichos planos se ilustra;

En la figura 1.- Vista en sección longitudinal  
del cuerpo de extintor, dotado de válvula de acción  
manual, conforme a los perfeccionamientos.

Según el ejemplo de ejecución representado, es-  
30 te nuevo cuerpo para extintor de incendios está cons-

10-11-74

187315



tituído por un cuerpo cilíndrico -1-, cuyas bases superior e inferior están constituidas por sendos casquetes esféricos a fin de eliminar ángulos y facilitar el funcionamiento, el cual está dividido interiormente en dos cámaras, una superior -2- destinada a contener un gas inerte y otra inferior -3-, destinada a contener el polvo extintor, adosándose a este cuerpo -1- de manera adecuada, una válvula de accionamiento -4- bien de acción manual o de tipo pistola accionada por palanca, indistintamente y de características adecuadas a su fin.

La división interior del cuerpo cilíndrico en las cámaras -2- y -3- está conseguida por medio de un tronco de cono hueco -5-, situado en posición invertida, el cual posee una serie de orificios -6- en su superficie cuya misión consiste en comunicar las cámaras superior -2- e inferior -3- entre sí a fin de permitir el paso del gas contenido en la cámara superior -2-, equilibrando así las presiones de ambas cámaras. Dicho tronco de cono -5- se une por su base mayor superior a la tapa -7- que cierra la parte superior del cuerpo cilíndrico -1-, mientras que su base menor está unida a un tubo -8- que atraviesa el tronco de cono -5- en toda su longitud y paralelo a su eje de simetría. A su vez dicho tubo -8- está atravesado en su interior y a todo lo largo por otro tubo -9- de menor diámetro y longitud algo menor que la altura total del cuerpo cilíndrico -1-, estando unido por su base superior a la válvula -4- de apertura y cierre del aparato extintor, quedando

187315

34 DIC



su extremo opuesto libre abierto y en la proximidad de la base inferior del recipiente o cuerpo -1-.

La finalidad de este tubo -9- consiste en efectuar la absorción del polvo extintor contenido en el interior de la cámara inferior -3-, para lanzarlo a su vez, y a través de los conductos de salida al exterior mediante un difusor -10- o bien mediante un tubo de goma con protección metálica exterior que lleve acoplado dicho difusor en su extremo, efectuándose la unión entre dicho tubo de goma y el cuerpo de la válvula -4- mediante un racord de unión.

El mencionado tubo -9- posee un orificio o taldro -11- en la zona comprendida en la cámara superior -2-, el cual, permite la salida del gas mediante una suave apertura de la válvula -4-, lográndose mediante este procedimiento la salida única y exclusivamente de parte de la carga de gas a fin de poder limpiar la zona de cierre del posible polvo de carga extintora que hubiera quedado acumulado en su salida.

El extintor está provisto de una válvula de seguridad -12- por membrana -13-, encontrándose esta válvula alojada, mediante elemento roscado, en el interior del recipiente -1- y en pleno contacto con la cámara -2- que contiene el gas. En casos de excesos de presión en el interior del recipiente -1-, motivados bien por sobrecalentamientos a causa de temperaturas elevadas, bien por cualquier otro agente que pueda influir en que aumente la presión interior, estos efectos llegan a la membrana -13- a través



del orificio -14- del elemento de la válvula -12- que le hace estar en su alojamiento en posición correcta de instalación, produciéndose a consecuencia de estas posibles sobrepresiones la rotura de dicha membrana -13-, dejando en este caso salida libre al exterior al gas contenido en el recipiente -1-.

La citada válvula de seguridad -12- lleva acoplada, en el extremo que da al interior del recipiente -1-, un tubo de plástico -15- dotado de una pluralidad de orificios -16-. Este tubo -15- contiene una sales que acumulan la humedad del interior del recipiente -1-, haciendo ejercer su influencia en el interior a través de los ya citados orificios -16-, eliminando asimismo la humedad que pueda proporcionar el medio ambiente a todo el contenido del recipiente.

Todas las paredes interiores del recipiente -1-, así como todos los elementos contenidos en su interior, están protegidos por una capa de materia antioxidante -17- para evitar en todo momento los efectos de la corrosión y actuar como elemento colaborador de las ya citadas sales. De esta forma se elimina la posibilidad de desprendimiento de cascarrillas que pueden ser ocasionadas por los efectos de la soldadura o por cualquier otro agente, impidiendo a su vez que puedan mezclarse con el polvo extintor, cosa que ocasionaría la obstrucción de los conductos de salida de la válvula -4-.

La forma, materiales y dimensiones, podrán ser



7315

variables y en general cuanto sea accesorio y secundario, siempre que no altere, cambie o modifique la esencialidad del objeto que se describe.

5 Los términos en que queda redactada esta Memoria son ciertos y fiel reflejo del objeto descrito, debiéndose tomar con carácter amplio y nunca en forma limitativa,

N O T A

10 El Modelo de Utilidad que se solicita, recaerá sobre las particularidades características de las siguientes reivindicaciones:

15 1.- Extintor de incendios perfeccionado, caracterizado por estar constituido por un recipiente esencialmente cilíndrico, dividido interiormente en dos cámaras, superior e inferior, mediante un tronco de cono hueco con una pluralidad de orificios en su superficie que permite la comunicación de la carga de gas inerte contenida en la cámara superior a la cámara inferior que contiene la carga extintora en forma de polvo químico seco, equilibrándose por tanto 20 las presiones en ambas cámaras, encontrándose dicho tronco de cono en posición invertida y dotado desde su base menor, situada inferiormente, de un elemento tubular cerrado.

25 2.- Extintor de incendios perfeccionado, según reivindicación 1, caracterizado porque a lo largo del eje de simetría del recipiente y contenido en el elemento tubular del tronco de cono de separación de cámaras, existe un elemento tubular con su extremo 30 inferior abierto y comunicado superiormente con la

287319



válvula de accionamiento del extintor, estando do-  
tado este elemento tubular en su zona comprendida  
en la cámara superior de un taladro u orificio que  
permite mediante la suave apertura de la válvula del  
5 extintor, manual o del tipo pistola accionada por pa-  
lanca y dotadas de difusor o manguera, poder limpiar  
la zona de cierre del polvo o carga extintora que  
quede acumulada en su salida.

3.- Extintor de incendios perfeccionado, según  
10 reivindicaciones 1 y 2, caracterizados por estar pro-  
visto de una válvula de seguridad por membrana aloja-  
da mediante elemento roscado en el interior del re-  
cipiente y en pleno contacto con la cámara superior  
que contiene el gas, produciéndose la rotura de la  
15 membrana si por cualquier causa o circunstancia se  
produjese una sobrepresión en el interior del reci-  
piente o extintor, expulsándose de esta forma y por  
dicha válvula la carga de gas, estando dotada dicha  
válvula de un depósito perforado que contiene una  
20 carga depuradora en forma de sales antihumedad.

4.- Extintor de incendios perfeccionado, según  
reivindicaciones 1, 2 y 3, caracterizado por estar  
provisto de una carga de protección interna en for-  
ma de materia antioxidante que recubre totalmente el  
25 interior del recipiente así como todos los elementos  
contenidos en el mismo.

#### 5.- EXTINTOR DE INCENDIOS PERFECCIONADO.

Todo conforme se describe en la Memoria que an-  
tecede, se ilustra como ejemplo de ejecución en los  
30 planos unidos a ella y se reivindica en su NOTA.



Esta Memoria consta de nueve hojas foliadas  
y escritas a máquina por una sólo cara y planos que  
la acompañan.

Madrid, 30 de Diciembre de 1.972

ADOLFO BERNAL GALLEGO

P. A.  
*[Handwritten signature]*

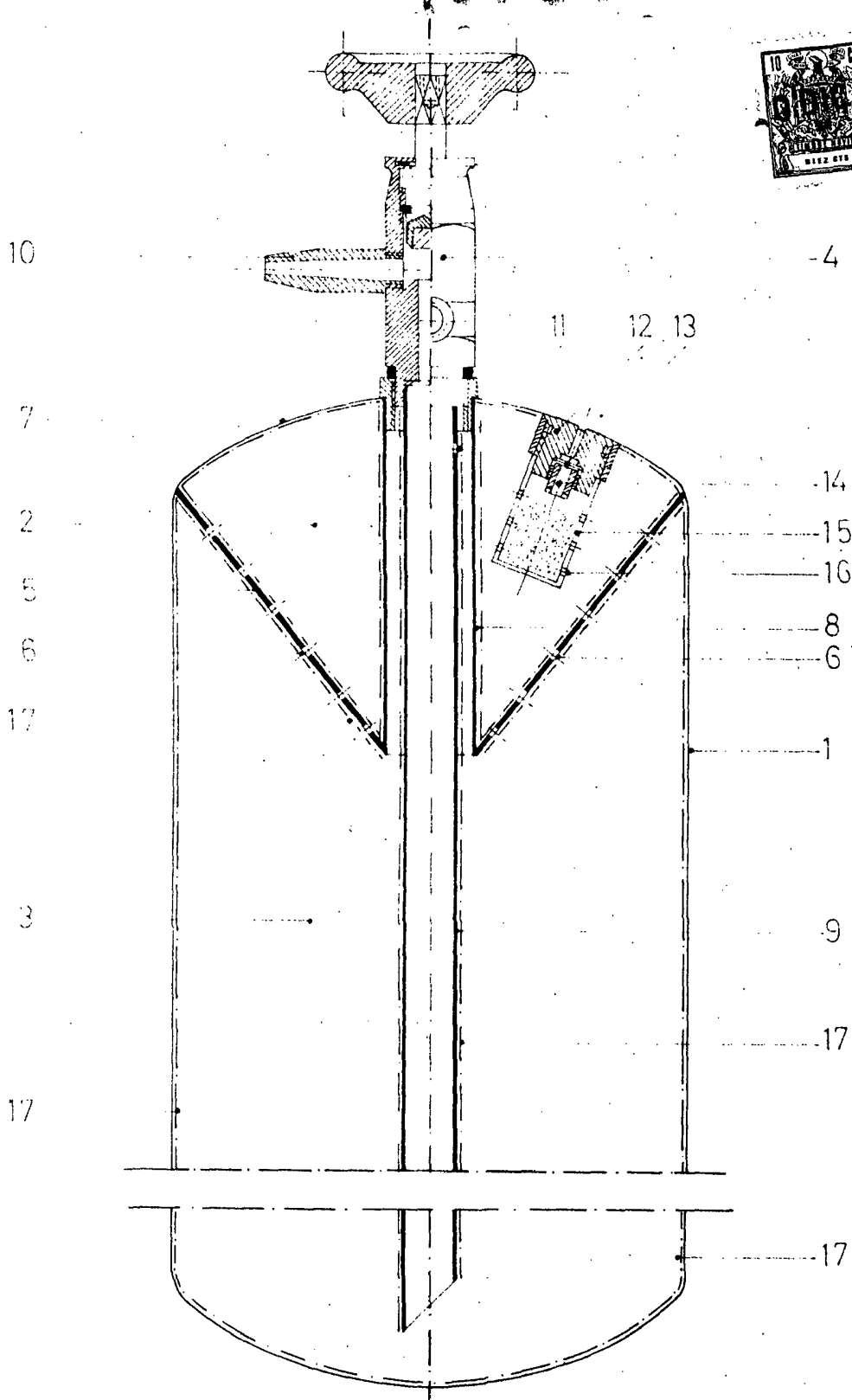

FIG. 1

ESCALA VARIABLE  
Madrid 30 DIC. 1972  
P. A.