

7774

187307

30 DIC.



H63H

MEMORIA DESCRIPTIVA

Correspondiente a la solicitud de registro de un Modelo de Utilidad que por veinte años se reivindica para España a favor de Don Francisco BARRAU VIDALLER, de nacionalidad española, domiciliado en Zaragoza, calle de Lourdes, número 1 - - - - -

p o r

"MECANISMO PARA TELEFONO DE JUGUETE"

=====

Se reivindica en la presente descripción una nueva idea constructiva, de gran simplicidad y eficacia, aplicada a la fabricación de teléfonos de juguete según queda anticipado en el enunciado de la misma.

Se parte de la utilización de una reproducción del

7774

18737



-2-

tipo convencional de disco telefónico, cuyo eje al girar -
produce la revolución de un sistema de engranajes, cuyo re-
sultado final es la percusión de un timbre que determina el
efecto sonoro buscado en el juguete.

10 Dicho disco verifica su recuperación, una vez ha -
sido accionado por el pequeño usuario, en virtud de la pre-
visión de un muelle helicoidal que va situado abrazando al
citado eje del disco telefónico, produciéndose igualmente
el antes mencionado efecto sonoro.

15 Con el fin de aclarar en lo posible el contenido des-
criptivo de la presente memoria, se acompaña esta última -
de una hoja de diseños correspondientes a un simple caso -
de ejecución real, que se cita como ejemplo, a título de -
enunciación y sin limitación de clase alguna.

20 En dichos dibujos, la Figura 1 es una sección ver-
tical del mecanismo construido con arreglo a lo reivindica-
do.

La Figura 2 corresponde a una vista frontal del -
disco telefónico.

25 Por último, en la Figura 3 se puede observar una
vista en planta del mecanismo visto por su cara inferior.

Haciendo referencia a la numeración dada a los di-
versos elementos y piezas que componen el objeto de la pre-
sente protección, seguidamente se expone su construcción -
detallada y características del mismo.

- 30
- 1 - disco telefónico
 - 2 - tope
 - 3 - soporte numerado del disco
 - 4 - soporte del timbre
 - 35 5 - timbre

774

187307



-3-

- 6 - eje
- 7 - muelle
- 8 - rueda dentada
- 9 - piñón
- 80 10 - anillas
- 11 - brazo giratorio

El mecanismo comprende el disco -1- montado en el eje -6- que va apoyado en los soportes -3- y -4- solidarios entre sí.

45 En el extremo del citado eje -6- va montada la rueda dentada -8-, la cual engrana con el piñón -9- fijo en el eje de giro del brazo giratorio -11- que comporta las anillas -10- que, al girar, golpean el timbre -5- sujeto en el soporte -4-.

50 El citado eje -6- queda abrazado por el muelle helicoidal -7- sujeto por un extremo al soporte -3- y por el otro a la rueda dentada -8-.

55 De este modo, al marcar en el disco -1- se hace girar el engranaje descrito venciendo la resistencia del muelle y haciéndose sonar el timbre hasta llegar al final de carrera impuesto por el tope -2-. Una vez se suelta el disco, éste vuelve a su primitiva posición por efecto de la recuperación del muelle al propio tiempo que sigue sonando el timbre, el cual, de este modo, suena en ambos sentidos de giro del disco.

60

65 Descrito y representado el objeto de este modelo de utilidad, se declara como nuevo en el mercado nacional, haciéndose la expresa salvedad de que los detalles accidentales de forma, tamaño y materiales utilizados en su construcción, podrán ser objeto de alteración sin que tal modi-

774

187307



ficación desvirtúe la esencialidad que queda resumida en -
la siguiente:

N O T A

70 EN RESUMEN: El presente modelo de utilidad que por
veinte años se solicita para España, ha de recaer sobre -
las siguientes reivindicaciones:

75 1a.- "MECANISMO PARA TELEFONO DE JUGUETE", caracterizado -
esencialmente por estar constituido por un disco telefóni-
co montado en un eje en cuyo extremo va fija una rueda den-
tada que engrana con un piñón perteneciente al eje de un -
brazo giratorio que comporta unas anillas destinadas a gol-
pear un timbre sujeto al soporte en que va apoyado el con-
junto; yendo abrazando al eje del disco un muelle helicoi-
dal sujeto a dicho soporte y a la mencionada rueda denta-
80 da.

2a.- Se reivindica como objeto sobre el que ha de recaer -
la protección que por veinte años se solicita para España,

p o r

"MECANISMO PARA TELEFONO DE JUGUETE"

85 Todo conforme queda expresado en la presente memo-
ria descriptiva que consta de cuatro hojas mecanografiadas -
por una sola cara y una hoja de planos que se acompaña,

Madrid, 30 DIC. 1972

P.A. ,

PEDRO BELLA MANA
P. A.

30 DIC 1972
MILLER 472

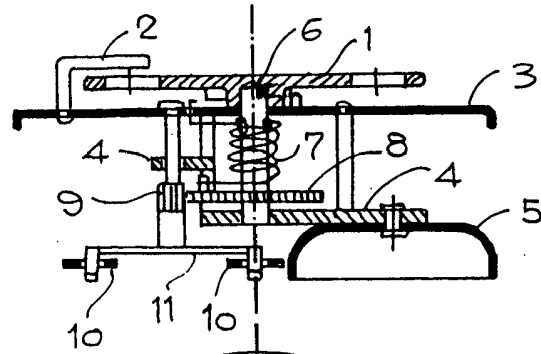

FIG. 1.

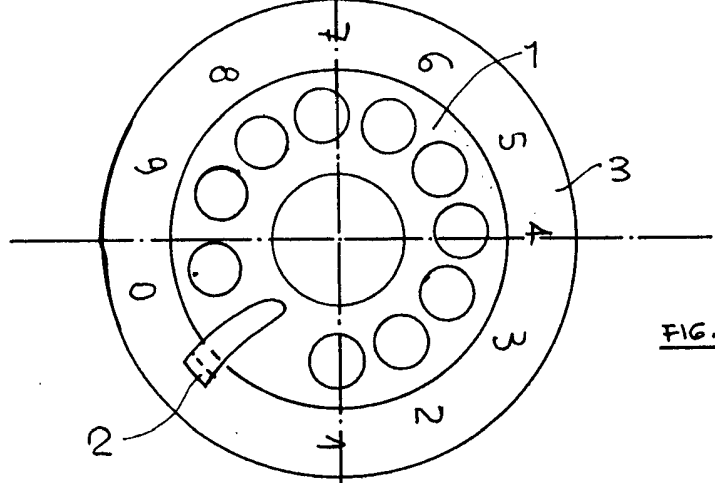

FIG. 2.

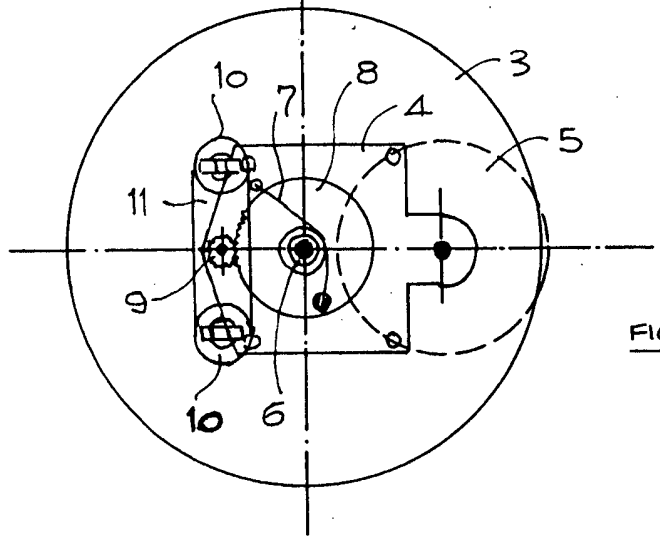

FIG. 3.

ESCALA VARIABLE.
MADRID, 30 DIC. 1972
P. A.
PEDRO FELIX MANA
E. F.