



187197

B 432

MEMORIA DESCRIPTIVA

correspondiente a la solicitud de concesión de un.....

MODELO DE UTILIDAD

SOLICITANTE: ETS. MIGNOT - FARAMAZ S.A.R.L., de nacionalidad francesa.

RESIDENCIA: Avenue de Pont-de-Tasset 74000 MEYTHET (Francia).

ENUNCIADO: "POSTAL DE CONSERVACION CONTINUA".

francesa 71.47884 28-12-71
Prioridad: Patente francesa n.º 72.03017 del 21-1-72

187 197



1

La presente memoria descriptiva tiene como fin la de claración del objeto sobre el que ha de recaer el privilegio de explotación industrial y comercial, exclusivo en el territorio nacional, de un Modelo de Utilidad de acuerdo con la vigente Legislación sobre Propiedad Industrial, que como el enunciado indica se trata de "POSTAL DE CONSERVACION CONTINUADA".

5

10

El invento se refiere a una postal de conservación continuada de una reproducción de un dibujo, imagen, fotografía, cuadro, etc., sobre papel, cartón o sobre tela, encuadrado o montado sobre un marco utilizable para la correspondencia y la decoración.

15

Son conocidas ya las tarjetas postales clásicas, ilustrando vistas de pueblos, paisajes o reproducciones de cuadros o grabados sobre cartón o papel, reproducciones utilizadas ya sea como tales, ya sea con sobre para la correspondencia.

20

Estas tarjetas y reproducciones, obtenidas por diversos procedimientos, presentan a menudo imperfecciones. Pero sin embargo, si se desea conservar algunas de ellas consideradas como interesantes, éstas se encuentran, a menudo, destruidas o deterioradas de manera que se confunden con otras tarjetas corrientes; además, en caso de que no sea muy decorativo fijarlas tal como están en soportes, pared, etc., su encuadramiento es molesto y a veces difícil de realizar según el material del cual están hechas.

25

El invento se propone remediar estos inconvenientes de una manera sencilla y eficaz realizando un objeto artístico, utilizable para la correspondencia, de fabricación simple y ligera, de un precio poco elevado y susceptible de ser utilizado después de su paso eventual por los servicios postales como objetos de decoración.

30

Según un modo de realización del invento, el objeto de un formato postal en vigor, presenta, por ejemplo, una carta clásica teniendo el anverso ilustrado y decorado y un reverso destinado al fran-



1 queamiento y a la redacción de una dirección y de un texto.

En el anverso de dicha tarjeta está fijado con cola un marco de madera, material plástico o similar teniendo dimensiones exteriores, por lo menos iguales a aquellas de la carta, presentando preferi-
5 blemente un adorno en relieve y cuyas dimensiones interiores son suficientes para que la ilustración sea vista en casi toda su totalidad.

Según una variante de realización del invento, la ilustración se introduce en las deslizaderas de las que está provisto el marco, lo que permite el cambio de dicha ilustración.

10 Según otra variante de realización, la ilustración es una reproducción reducida a un formato postal en vigor, que está montado sobre un elemento formando cuadro a la manera de una tela o lienzo de pintura sobre un marco; el reverso del conjunto es susceptible de ser utilizado para la franquicia y la redacción de una dirección y de un texto.

15 Para comprender mejor la naturaleza del invento, en el plano adjunto representamos (a título de ejemplo meramente ilustrativo y no limitativo) una forma preferente de realización industrial a la que nos remitimos en nuestra descripción; sobre dicho plano:

20 La figura 1 es una vista en perspectiva del lado anverso de un objeto artístico de correspondencia, según el invento.

La figura 2 es una vista en perspectiva del lado reverso del objeto de la figura 1.

La figura 3 es una vista del corte siguiendo la línea (15-15) de la figura 1.

25 La figura 4 es una vista en perspectiva despiezada, que muestra los elementos constitutivos del objeto de la figura 1.

La figura 5 es una vista en perspectiva del lado anverso de otro modo de realización del invento.

30 La figura 6 es una vista en perspectiva del lado reverso del objeto según el modo de realización mostrado en la figura 5.

187197



1

La figura 7 es una vista en perspectiva despiezada, mostrando los elementos constituyentes del objeto según el modo de realización mostrado en la figura 5.

5

Según la figura 1, objeto artístico de correspondencia (1) está constituido por una tarjeta postal clásica (2) cuyo reverso (3) (figura 2) lleva de manera conocida las indicaciones para la correspondencia, la dirección y el franqueo, y de un elemento de madera formando el marco (4), cuyas dimensiones exteriores son ligeramente más grandes que la carta (2).

10

La figura 1 muestra el ligero desbordamiento del elemento que forma el marco (4) encolado sobre el anverso de la carta (2), no obstante, en la figura 4 se puede ver esta carta (2) y el elemento que forma el marco (4) separados antes del encolado.

15

Según otro modo de realización del objeto, se muestra terminado el lado anverso en la figura 5 y en la figura 8, en corte según la línea (16-16) de la figura 5. La ilustración (10) tiene dimensiones superiores a aquellas del elemento formando el marco (11) sobre el cual está montado como un lienzo de pintura sobre un marco, de manera que los bordes de dicha ilustración (10) pueden ser doblados y encolados sobre los cantos del elemento que forme el marco (11). Los cantos y recubrimientos de la ilustración (10), necesarios para este tipo de montaje, quedan ocultos por una cinta adhesiva de tela enrasada al anverso del conjunto y recubriendo por lo menos parcialmente la cara inferior del elemento que forma el marco (11).

20

25

La figura 6 muestra el anverso de esta forma de ejecución en donde una hoja de papel (13), pre-imprimida, destinada a la correspondencia y encolada en el anverso de la ilustración (10) de manera que deja aparecer permitiéndolo el formato de dicha hoja, entre el interior del elemento que forme el marco (11) y la hoja (13), una zona de tela (14).

30



1 La figura 7 muestra los elementos que constituyen el conjunto antes del montaje: ilustración (10), elemento del marco (11), tela o cinta adhesiva (12) y hoja de papel (13) destinada a la correspondencia.

5 Descrita suficientemente la naturaleza del presente invento así como su realización industrial, sólo cabe añadir que en su conjunto y partes constitutivas es posible introducir cambios de forma, materia y disposición, sin salirse del cuadro del invento, en cuanto tales alteraciones no supongan variación sustancial del mismo.

10 El solicitante, al amparo de los Convenios Internacionales sobre Propiedad Industrial, se reserva el derecho de extender la presente demanda a los países extranjeros, si fuera posible, reivindicando la misma prioridad de la presente solicitud.

N O T A

15 El Modelo de Utilidad que se solicita por veinte años para España, de acuerdo con la vigente Legislación sobre Propiedad Industrial, deberá recaer sobre "POSTAL DE CONSERVACION CONTINUADA", en todo de acuerdo con las siguientes

R E I V I N D I C A C I O N E S

20 1ª) Postal de conservación continuada, caracterizada en que está constituida de una ilustración y de un elemento que forma el marco.

25 2ª) Postal de conservación continuada, en todo de acuerdo con la primera reivindicación, caracterizada en que la ilustración es una tarjeta postal clásica.

3ª) Postal de conservación continuada, en todo de acuerdo con la primera reivindicación, caracterizada en que la realización está efectuada sobre tela.

30 4ª) Postal de conservación continuada, en todo de acuerdo con la primera reivindicación, caracterizada en que la ilustración



1 está realizada sobre papel reforzado en su anverso por una tela.

5 5ª) Postal de conservación continuada, en todo de acuerdo con la primera reivindicación, caracterizada en que la ilustración es la reproducción de un lienzo cuya superficie presenta aspectos y relieves idénticos a la textura y a los sobreespesores de una pintura.

6ª) Postal de conservación continuada, en todo de acuerdo con la primera reivindicación, caracterizada en que el elemento que forma el marco está montado por medio de cola sobre el anverso de la ilustración.

10 7ª) Postal de conservación continuada, en todo de acuerdo con la sexta reivindicación, caracterizada en que el elemento que forma el marco presenta motivos decorativos en relieve revestidos de un depósito.

15 8ª) Postal de conservación continuada, en todo de acuerdo con la primera reivindicación, caracterizada en que el elemento que forma el marco está montado como armazón en el anverso de la ilustración, los cantos de dicho elemento recubiertos de una cinta adhesiva.

20 9ª) Postal de conservación continuada, en todo de acuerdo con la octava reivindicación, caracterizada en que el anverso de la ilustración está provisto de una hoja de papel de dimensiones inferiores a aquellas interiores del elemento que forma el marco.

25 10ª) Postal de conservación continuada, en todo de acuerdo con la primera reivindicación, caracterizada en que el elemento que forma el marco está provisto de deslizadoras para permitir el cambio de postal.

11ª) POSTAL DE CONSERVACION CONTINUADA.

30 Según queda sustancialmente descrito en la presente memoria descriptiva que consta de siete hojas mecanografiadas por una sola cara y acompañadas de sus dibujos.

Madrid, a 28 DIC. 1972

El Agente Oficial

MIGUEL FERNANDEZ LOAYSA PINZON
P. P.

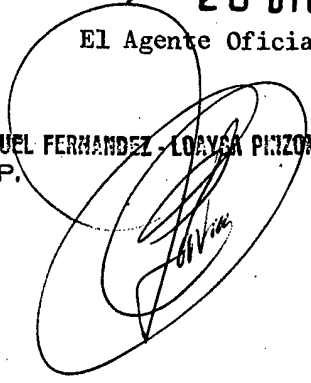

1

5

10

15

20

25

30



FIG. 1

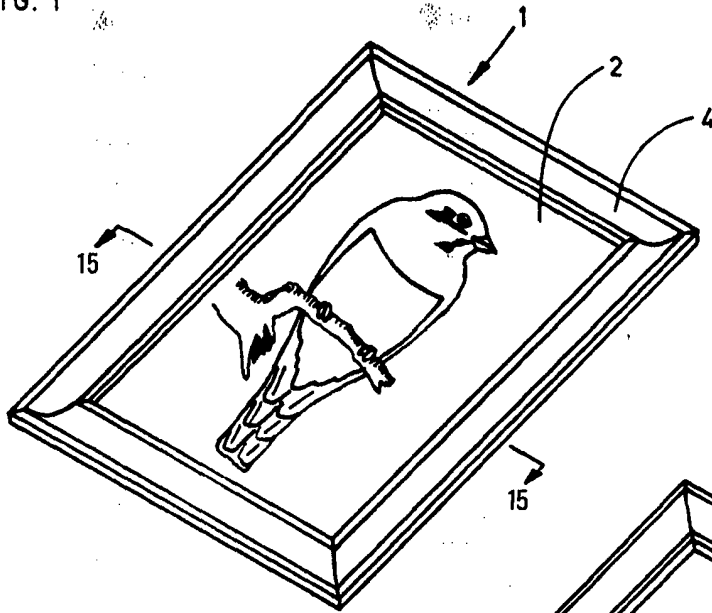

FIG. 3

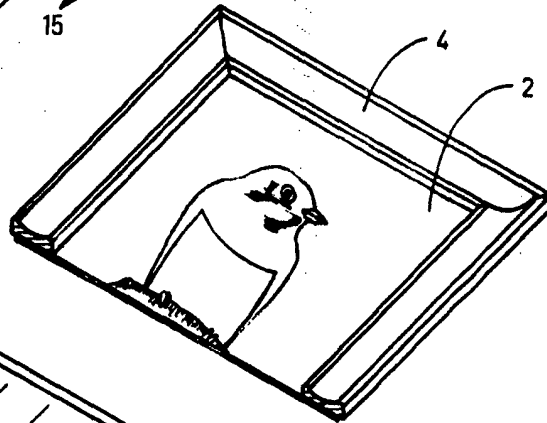

FIG. 2

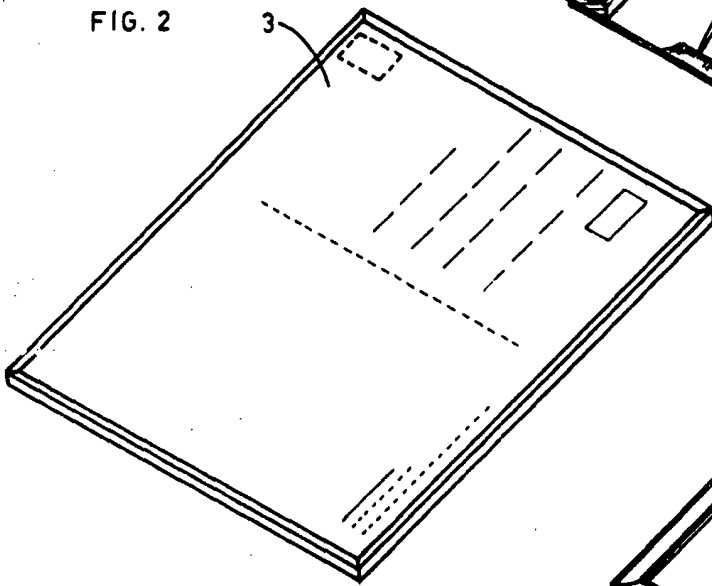
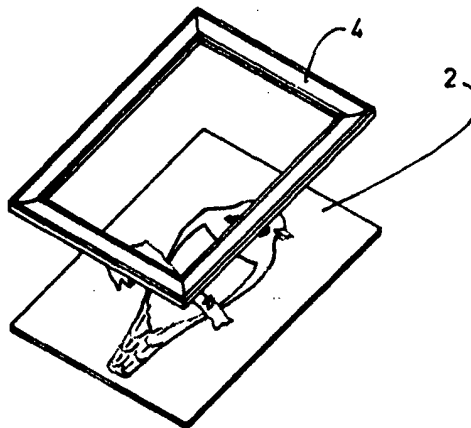

FIG. 4



Escala variable

Madrid 28 DIC. 1972

El Agente Oficial

EL AGENTE OFICIAL - LONJCA PINZON
P. P.



FIG. 5

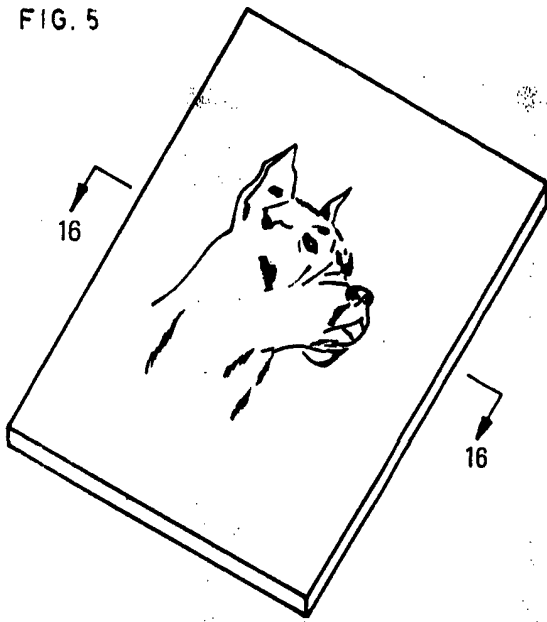

FIG. 8

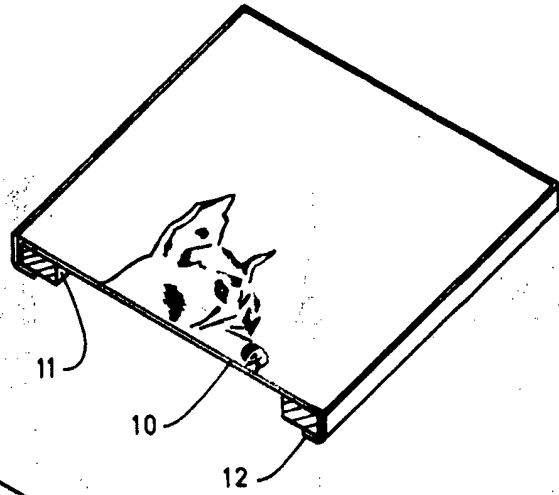

FIG. 6

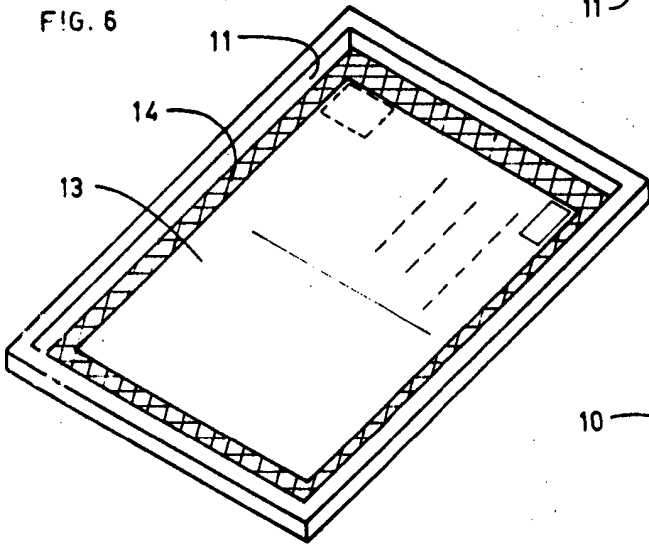
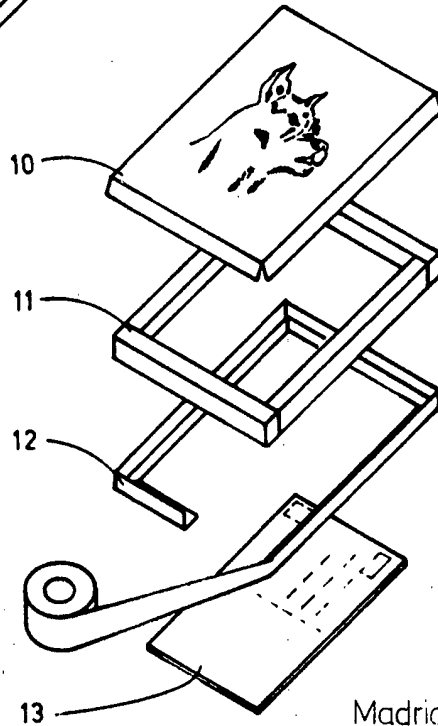

FIG. 7



Escala variable

Madrid 28 D. C. 1911

El Agente Oficial

MIGUEL FERNANDEZ - LOAYSA PINZON
P. P.

Handwritten signature