

187164

P.- 7304.-



187164

22 FEB. 1949

MEMORIA DESCRIPTIVA

para solicitar

P A T E N T E     D E     I N V E N C I O N

• n

E S P A Ñ A

por VEINTE años

a nombre de JOHN RAYMOND CUTHBERT QUILTER, de nacionalidad británica, residente en Stadium Works, Portugal Road, Woking, Surrey, Inglaterra, por:

"UN CORREAJE DE PARACAÍDAS"

---

Este invento se refiere a corrajes de paracaídas y, más particularmente, a corrajes provistos de medios para la sujeción de dos paquetes de paracaídas.

El objeto principal del invento es el de crear un equipo de corraje adecuado, por ejemplo, para fines militares, mediante el cual un segundo paquete de paracaídas o



187164

5 paquete de reserva puede emplearse como medida de seguridad para el caso de que el primer paracaídas deje de abrirse cuando se precise, sin embargo, sin que el segundo paquete no utilizado forme un impedimento en el momento de saltar por medio del primer paracaídas en la forma normal.

10 El correaje puede comprender un dispositivo de liberación rápida, tal como el normal empleado en correajes provistos de un sólo paquete de paracaídas, y que incluye un botón de control que es girado inicialmente para desbloquear el mecanismo y oprimido luego o golpeado para libertar las extremidades conectadas de las tiras del correaje, o puede carecer de dispositivo de liberación rápida, estando las extremidades de las correas en la parte delantera del usuario conectadas entre sí por ganchos y anillos D o eslabones convencionales, como en 15 ciertos tipos de correaje usados en aeroplanos de aprendizaje.

20 De acuerdo con el presente invento, un correaje desconectable, provisto de medios para la sujeción de dos paquetes de paracaídas, comprende uno o más ganchos que pueden zafarse, para la sujeción del segundo paquete o paquete de reserva, siendo el gancho capaz de zafarse manejado desde el dispositivo de liberación rápida para el correaje, o bien, trabajando independientemente del mismo cuando se usa con un correaje con ganchos y anillos D convencionales.

25 Con preferencia, el segundo paquete de paracaídas, o paquete de reserva, va sujeto al correaje mediante dos ganchos, uno de los cuales puede zafarse bien desde un dispositivo de liberación rápida dispuesto en el correaje, bien a mano e independientemente de cualquiera de tales dispositivos de



187164

liberación rápida, sirviendo el otro gancho para la suspensión del paquete de reserva cuando su primer gancho ha sido liberado.

5 El invento incluye también correajes de paracaídas provistos de medios para la sujeción de dos paquetes de paracaídas, y que comprenden un dispositivo de liberación rápida dispuesto en el correaje, en combinación con uno o más ganchos capaces de zafarse para la sujeción del segundo paquete o paquete de reserva, siendo el gancho capaz de zafarse, o uno de estos ganchos, libertado automáticamente por la operación, o por una fase inicial de la operación, del dispositivo de liberación rápida. Así, el invento comprende en una forma un dispositivo de liberación rápida de la clase conocida para liberar un correaje de paracaídas, pero provisto además de medios para libertar también un paquete de paracaídas de reserva dispuesto normalmente sobre el pecho del usuario, siendo dichos medios operados por un movimiento inicial del dispositivo de liberación rápida.

20 El gancho capaz de zafarse, que en el caso de un paquete de paracaídas del tipo pectoral se asegurará a una de las correas elevadoras delanteras y estará engrapado en forma separable a un punto conveniente del correaje, comprende un carro controlado por resorte, guiado longitudinalmente en relación con el cuerpo del gancho, con una barra oblicua que se extiende en una dirección hacia delante y hacia abajo desde este carro hasta cerca de la extremidad delantera de un gatillo pivotado dentro del cuerpo, estando el gatillo conformado sobre su cara inferior de modo que agarre sobre un eslabón o



187164

miembro equivalente mediante el cual el paquete de reserva es conectado al gancho cuando dicho miembro es forzado dentro de las mordazas del gancho.

5 para la liberación automática o mecánica del gancho, el carro controlado por resorte puede ser elevado por conexión de barra y manivela accionada por la rotación inicial u otro movimiento del dispositivo de liberación rápida dispuesto sobre el correaje; para la liberación independiente o manual del gancho, el carro puede levantarse por manipulación directa, por ejemplo, por inserción del pulgar dentro de una cara rebajada sobre un saliente externo del carro.

10 En una realización del invento, que permite la liberación del paquete de paracaídas de reserva, ya automáticamente por una fase inicial en la operación del dispositivo de liberación rápida, ya manual e independientemente de tal dispositivo, el gancho capaz de zafarse va montado sobre un soporte asegurado a la base del dispositivo de liberación rápida; un cerrojo corredizo, que se mueve a lo largo del soporte bajo el efecto de la rotación parcial del botón de control del dispositivo de liberación rápida, acciona un miembro de manivela que eleva el carro controlado por resorte, pero independientemente de tal acción elevadora, y sin afectar a la posición del cerrojo corredizo en relación con el soporte, el carro puede ser levantado directamente por presión del pulgar sobre un saliente externo del mismo a un lado del gancho.

25 El invento se describe en lo que sigue con referencia a los dibujos anejos, en los cuales:



B. 1949

187164

La figura 1 representa un tipo normal de correaje con un dispositivo de liberación rápida, y provisto también de ganchos para la sujeción de un paquete de reserva del tipo pectoral, indicándose este último con líneas de puntos y trazos.

5

La figura 2 es una vista frontal del dispositivo de liberación rápida y del gancho de sujeción de la derecha, visto en la figura 1, representado a una escala mayor y parcialmente arrancado.

10

La figura 3 es una vista en planta de la figura 2, parcialmente arrancada, y parcialmente en sección dada por la línea III-III de la figura 2.

La figura 4 es un corte dado por la línea IV-IV de la figura 3.

15

La figura 5 es un alzado lateral del gancho de sujeción representada en la figura 3, y la figura 6 es una vista similar, en sección central, con el gatillo levantado.

20

La figura 7 representa un correaje del tipo de aprendizaje con una conexión convencional de gancho y anillo D, provista asimismo de ganchos para la sujeción de un paquete de reserva indicado en líneas de trazos y puntos.

25

Con referencia a la figura 1, el correaje representado es del tipo bien conocido, que comprende un bulto 10, correas de pierna 11, cinturón 12 y correas de hombros 13, estando las extremidades del bulto aseguradas a las correas elevadoras 14 del paquete de paracaídas principal 15, y estando las extremidades de las correas de pierna, del cinturón y de las correas de hombro, provistas de asas 16 cogidas por el dispositivo de liberación rápida 17; el funcionamiento de este último

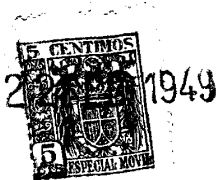

187164

es controlado por un botón 18, que ha de ser girado para des-  
bloquear el mecanismo antes de que pueda ser oprimido para li-  
bertar el correaje.

5  
10  
Las correas delanteras elevadoras 19, aseguradas tam-  
bién al balso 10 y que pasan a través de hebillas ajustables  
20 de los hombros están provistas en sus extremidades libres  
de ganchos 21, 22 para la sujeción de un segundo paquete o  
paquete de reserva, indicado en 23, que normalmente descansa-  
rá sobre el pecho del usuario, estando los ganchos retenidos  
en forma separable en mosquetones 24 asegurados a placas de  
respaldo 25 remachadas o montadas de otro modo sobre la parte  
delantera del correaje.

15  
20  
El gancho 21 del lado de la derecha puede zafarse  
automáticamente haciendo girar el botón de control 18, como  
luego se explicará con más detalle; el otro gancho 22 puede  
ser capaz también de zafarse en la misma forma, pero no se ha  
representado así, estando su fiador 26 controlado por resorte  
para coger el eslabón u otra parte del paquete 23 y este gan-  
cho 22 puede desprenderse manualmente bajando el fiador elás-  
tico.

25  
El gancho 21 desprendible se representa montado  
sobre un soporte consistente en una lámina elástica 27 asegu-  
rada a la base 17 del dispositivo de liberación rápida; una  
barra corrediza o cerrojo 28 se mueve a lo largo de la lámina  
elástica 27 bajo el efecto de la rotación parcial del botón  
de control 18 y con ello liberta el paquete frontal o pectoral  
de paracaídas 23 de su gancho 21 levantando un gatillo 29 que  
normalmente cierra por encima del eslabón o miembro similar



de la sujeción cogido con el gancho. La barra corrediza o cerrojo 28 puede componerse de cualquier material adecuado flexible, representándose como una delgada lámina elástica, por ejemplo, como de unos tres cuartos de la anchura de la lámina de soporte 27, permitiendo la flexibilidad de las dos partes que se ajusten por sí mismas sobre el cuerpo del usuario, de modo que se le evite cualquier incomodidad.

Como se representa en detalle en las figuras 2, 3 y 4, la base hueca 30 del dispositivo de liberación rápida va asegurada, por ejemplo, por tornillos 31, a un extremo del resorte laminar 27; puede tener una porción lateralmente saliente 32 ranurada transversalmente para su conexión con el cinturón 12 en un lado. El dispositivo de liberación rápida puede tener también un miembro de unión 33 lateralmente saliente para conexión con el cinturón al otro lado; este miembro de unión se representa en las figuras 2 y 3 como consistente en una tira metálica acodada con una espiga transversal 34 fijada cerca de una extremidad, estando la otra extremidad formada con dos ojete 35 que son cogidos en forma separable por dos de los espárragos de bloqueo 36 del dispositivo de liberación rápida, de modo que los dos lados del cinturón son desconectados cuando el correaje es libertado por presión sobre el botón 18.

La pared de la base 30 está ranurada en 37 hacia su porción derecha superior para admitir el resorte 27 y el cerrojo 28, estando las dos hojas separadas por el grueso de una placa de arandela o similar que oprime el resorte 27 contra la pared posterior de la base hueca. El husillo giratorio



187164

5  
10  
15  
20  
25

38 del botón de control 18 de liberación rápida está provisto en su extremidad interior de un miembro giratorio 39 que tiene una espiga de manivela o clavija 40 que sobresale paralelamente al husillo, aplicándose esta clavija en una ranura transversal 41 del cerrojo 28, de modo que el giro del botón de control en el movimiento usual de desbloqueo hará que la clavija corra este cerrojo longitudinalmente en relación con la lámina de soporte 27; la clavija puede disponerse para pasar por completo a través del cerrojo 28, pero sin aplicarse o rozar con el resorte 27.

La otra extremidad del resorte laminar 27 va dispuesta para soportar el gancho desprendible 21 por medio de su mosquetón 24, estando los dos ganchos 21, 22 soportados en forma separable de modo que pueden tirar apartándose de sus mosquetones 24 cuando el paracaídas del paquete de reserva 23 se pone en funcionamiento, como es habitual con paquetes de paracaídas del tipo pectoral o de observador montados sobre dos ganchos asegurados a correas elevadoras delanteras. Con preferencia cada gancho 21, 22 es aplicado en forma separable en un mosqueton elástico 24 que tiene una porción central plana 42 contra la cual descansa normalmente el cuerpo del gancho, como se ve en las figuras 3 y 5, un rebajo inferior 43 en el cual va asentada la mordaza principal o extremidad curvada inferior del gancho, y una porción superior curvada hacia delante y hacia arriba destinada a coger el eslabón ranurado 44 a través del cual se hace pasar la correa elevadora 19 en la parte superior del gancho. La porción plana central 42 del mosquetón y su rebajo inferior 43 pueden hacerse con nervios o estrías



5 paralelos 45 para aumentar su rigidez, pero la extremidad li-  
bre 46 (que puede estrecharse a menos anchura que la porción  
principal 42) proporciona flexibilidad suficiente para permi-  
tir que el gancho sea forzado a aplicarse en el rebajo 43 una  
10 vez que su extremidad superior o eslabón 44 ha sido colocado  
sobre la parte superior curvada hacia delante 46 del mosquetón;  
un nervio periférico 47 que se extiende parcialmente  
alrededor de la mordaza principal o extremidad inferior curva-  
da del gancho puede disponerse para coincidir con la ranura  
o depresión entre las estrias 45 sobre el rebajo inferior del  
15 mosquetón, de modo que guía el gancho durante su aplicación  
a salto.

En el caso del gancho desprendible 21, la porción  
plana central 42 del mosquetón está fijada por tornillos 48  
15 a dos placas esencialmente rectangulares 49, 50; estos torni-  
llos pasan a través de agujeros cerca de los bordes superior  
e inferior de las placas 49, 50 y otros agujeros cerca de los  
bordes laterales del mosquetón 24, disponiéndose tuercas in-  
fijables en las extremidades de los tornillos en frente del  
20 mosquetón. La caja o carter así reunido va asegurado a una  
porción de cabeza montada oblicuamente, 51, del resorte la-  
minar 27, por tornillos similares pasados a través de otros  
agujeros cerca de los bordes superior e inferior de las pla-  
cas 49, 50 y de la porción de cabeza 51, y a través de la  
25 placa de respaldo 25, disponiéndose tuercas inaflojables de-  
trás de la última. La placa más delantera 49, que es más  
gruesa que la placa siguiente 50, va rebajada en su cara pos-  
terior para crear un camino oblicuo 52 para el cerrojo 28 que



1949

187164

está así espaciado del soporte elástico 27 en esta extremidad por el grueso de la placa 50; el mismo rebajo acomoda también un disco 53 montado sobre cortos muñones 54 que pueden girar en agujeros alineados de las dos placas 49, 50. Este disco 53 lleva dos espigas de manivela 55, 56 sobre sus caras opuestas, montadas aproximadamente a 135° de separación, siendo una espiga 55 relativamente corta y trabajando en la rama lateral 57 de una ranura en T del cerrojo 28, teniendo la porción principal 58 de esta ranura juego para el muñón adyacente 54, y siendo la otra espiga 56 lo bastante larga para pasar a través de la placa más delantera 49 y la porción de mosquetón 42, por ejemplo por medio de ranuras arqueadas en la misma, y para sobresalir en una corta distancia (por ejemplo, en unos 6 mm.) de la parte delantera del mosquetón.

El dorso del gancho 21, cuando se coge en el mosquetón, descansa contra la porción plana central 42 del último, estando sus lados formados con dos caras paralelas 59 que encajan fuera de los nervios o estrías 45 de la parte 42 del mosquetón de modo que situén las partes en relación entre sí. La espiga de manivela saliente 56 del disco giratorio 53 se extiende dentro del cuerpo del gancho entre estas caras y coge por debajo de un carro 61 controlado por resorte guiado por espigas transversales 62 del mismo que trabajan en ranuras 63 cerca de los bordes traseros de los lados del cuerpo, es decir, en dirección esencialmente vertical; desde la espiga superior 62, una barra oblicua 64 se extiende en dirección hacia delante y hacia abajo hasta otra espiga 60 cerca de la extremidad delantera del gatillo 29 que está pivotado sobre una espiga



1949

187164

transversal 65 dentro del cuerpo del gancho, cerca de la extremidad interior de las ranuras 66 que forman la abertura del gancho o mordazas para el eslabón u otro miembro 67 de sujeción del paquete, estando el gatillo 29 conformado de tal modo sobre su cara inferior que crea una porción ganchuda 68 que coge por encima de dicho eslabón o miembro equivalente, como se representa en la figura 5. El resorte 69 que controla el carro 61 puede estar conectado entre la espiga superior 62 del último y la espiga transversal 65 sobre la cual va pivotado el gatillo 29.

Como quiera que el carro 61 controlado por resorte puede subir sin ser levantado por la espiga de manivela 56 cogida por debajo de él, el paquete de paracaídas 23 puede sujetarse al correaje en la forma normal forzando el eslabón o miembro equivalente 67 dentro de las ranuras o mordazas 66 del gancho desprendible, después de que el eslabón correspondiente del otro lado del paquete ha sido cogido con el gancho 22 de ese lado del correaje. En el caso de este gancho 22, que en la disposición representada en la figura 1 no es desprendible por el funcionamiento del dispositivo de desprendimiento rápido, puede proveerse de cualquier clase adecuada de liberación manual alternativa a la depresión de su fiador 26, estando el mosquetón de soporte fijo 24 sobre la placa de respaldo 25 que puede coserse o remacharse a la correa delantera 19 en ese lado del correaje. Una liberación manual del gancho 21 es proporcionada también por medio de una pieza de pulgar corrediza 71 unida al carro 61 controlado por resorte, por ejemplo, extendiendo las espigas 62 a través de la parte supe



187164

rior y de la inferior de la pieza de pulgar, que está rebaja-  
da en 72 a fin de facilitarse su aprehensión por el usuario;  
levantando la pieza de pulgar 71 y el carro con el pulgar de  
una mano que, al mismo tiempo, coge el eslabón o miembro equi-  
5 valente del paquete de paracaídas de reserva 23, este último  
puede desprenderse a mano del correaje, oscilando entonces el,  
paquete 23 hacia abajo sobre su otro eslabón todavía cogido  
por el gancho 22.

El desprendimiento automático del eslabón cogido en  
10 el gancho desprendible 21 tiene lugar cuando el botón de con-  
trol 18 del dispositivo de liberación rápida es girado para  
desbloquear el mecanismo como operación inicial al libertar  
al usuario de su correaje, determinando la rotación parcial  
del miembro 39 provisto de clavijas que el cerrojo 28 se des-  
15 lize longitudinalmente en relación al soporte elástico 27, y  
siendo este movimiento longitudinal convertido por las espi-  
gas de manivela 55, 56 del disco giratorio 53 detrás del gancho  
21 en un movimiento ascendente del carro 61 dentro del último,  
con lo cual el gatillo de retención 29 es levantado por la  
20 barra oblicua 64 de modo que liberte el eslabón o miembro equi-  
valente 67. La presión subsiguiente sobre el botón de control  
18 libertará las correas conectadas al dispositivo de libera-  
ción rápida, de modo que el correaje será libertado por comple-  
to, quedando el paquete delantero o de reserva 23 unido al co-  
25 rreaje por un eslabón cogido con el gancho 22 de ese lado, pero  
oscilando apartándose del usuario debido a su liberación uni-  
lateral en el movimiento inicial de giro del botón de control  
18.



B. 1949

187164

5 En el caso de un vuelo largo en un aeroplano de  
transporte, por ejemplo, el usuario puede desear quitar el pa-  
quete delantero 23, sin libertarse del correa, en cuyo caso  
la rotación parcial del botón de control 18, sin presión pos-  
terior bastará para desprender un eslabón del paquete frontal  
del gancho desprendible 21, después de lo cual puede volver  
a girar el botón de control 18 a la posición bloqueada y des-  
prender el otro eslabón del gancho 22 de ese lado; ambos gan-  
chos 21, 22 quedarán en posición, listos para la nueva suje-  
10 ción del paquete delantero 23, si se desea hacerlo luego.  
Análogamente, si el usuario desea quitar el paquete delantero  
23 antes de libertarse del correa, como en el caso de un  
descenso normal por medio del paracaídas desprendido del pa-  
quete posterior 15, cuando la presencia del paquete delantero  
15 habrá probablemente de causar dificultades o incluso dañar al  
usuario al saltar a tierra, el botón de control 18 puede re-  
cibir su rotación parcial inicial en cualquier momento después  
de que el paracaídas trasero se ha desplegado, de modo que el  
usuario puede lanzar el paquete delantero cerrado antes de  
20 acercarse al suelo. Esta facilidad es particularmente ven-  
tajosa en relación con los descensos en paracaídas de "paratro-  
pas" y otros combatientes, para los cuales la disposición de  
un segundo paracaídas para su empleo en el caso de que falle  
el primero, es de lo más deseable, pero que hasta ahora ha  
25 sido objeto de objeciones o incluso ha resultado impractica-  
ble debido al engorro adicional que suponía.

Como se ha mencionado antes, pueden disponerse dos  
ganchos desprendibles tales como 21 para la sujeción del se-

22FE



187164

gundo paquete de paracaídas o paquete de reserva, 23; en ese caso, el primer resorte 27 o resorte de soporte y el cerrojo o segundo resorte 28 pueden extenderse a ambos lados del dispositivo de liberación rápida 17, por ejemplo, en direcciones opuestas y horizontales, produciendo la rotación parcial inicial del disco 39 provisto de clavijas que el cerrojo 28 se deslice longitudinalmente al soporte extendido, y que las dos extremidades del cerrojo accionando discos provistos de manivelas tales como 53 detrás de los respectivos ganchos desprendibles, 21, 22, de modo que levanten ambos gatillos de retención en la forma ya descrita para el gancho desprendible único.

Se observará que los dos resortes laminares o planos 27, 28, al estar separadas en toda su longitud, no sólo son muy flexibles para permitir los movimientos del usuario sin producirle incomodidades, sino que pueden doblarse sin producir un movimiento de deslizamiento relativo del cerrojo 28, siendo capaz la hoja del exterior de la curva así producida de quedar más aproximadamente recta que la hoja del interior de la curva, y neutralizando de este modo la diferencia de radios que podría producir un movimiento relativo en una extremidad.

La figura 7 muestra otro tipo de correaje de paracaídas, en el cual un bulto de asiento 10' va asegurado a las correas elevadoras principales 14' y correas elevadoras delanteras 19' y las correas de pierna 11' pasan a través de lazos formados por las extremidades del cinturón 12', estando las extremidades de estas correas de pierna y las de las correas de hombro 13' en la parte delantera del usuario por anillos D



187164

convencionales o eslabones 73 y ganchos 74; el paquete de para-  
caídas principal 15' es llevado en la espalda y el paquete  
de reserva 23' en la parte anterior, teniendo este paquete de  
reserva sus eslabones o miembros equivalentes cogidos sobre  
5 dos ganchos de sujeción 21', 22', enganchados en forma despren-  
dible al correaje y asegurados a las correas elevadoras ante-  
riores 19'. El gancho 21' de la derecha es del mismo tipo  
desprendible y de la misma construcción ya descritos con refe-  
rencia a las figuras 2, 3, 5 y 6 adaptados a funcionamiento  
10 por medio de una pieza de pulgar 71' pero sin los medios de  
funcionamiento automáticos tales como el cerrojo corredizo 28,  
disco 39 provisto de clavijas y disco 53 provisto de manivelas.  
El gancho 22' de la izquierda puede ser cualquier forma normal  
de gancho de salto, con un fiador 26' desprendible a mano, como  
15 se representa en la figura 1, o puede ser del mismo tipo y  
construcción que el gancho 21' de la derecha, provisto de una  
pieza de pulgar similar a la parte 71'.

En esta forma del invento, es posible libertar el  
gancho 21' de la derecha a mano en cualquier momento, dejando  
20 que el paquete delantero o de reserva 23' oscile hacia abajo  
sobre su unión al otro gancho 22', por ejemplo, después de que  
el paracaídas principal se ha abierto y mientras el usuario  
está preparándose para tocar el suelo, de modo que pueda tener  
libre acceso a los anillos D y ganchos para quitarse el correa-  
25 je en el momento en que llega a tierra.

Será evidente que el invento puede aplicarse en es-  
ta forma a correajes de paracaídas provistos del dispositivo  
de liberación rápida tal como el descrito con referencia a la



187164

figura 1, pero sin conexión de cerrojo corredizo entre el dispositivo de liberación rápida y el gancho desprendible para el paquete de reserva.

5 Esta solicitud que corresponde a la presentada en Gran Bretaña, el 23 de febrero de 1948, bajo el número 5303/48, se acoge a los beneficios del artículo 51 del vigente Estatuto de Propiedad Industrial.

- N O T A -

10 Los puntos de invención propia y nueva que se presentan para que sean objeto de esta Patente de Invención en España, por VEINTE años, son los siguientes:

15 1ª.- Un corraje de paracaídas provisto de medios para la sujeción de dos paquetes de paracaídas, que comprende un gancho desprendible para la sujeción del segundo paquete o paquete de reserva, siendo el gancho desprendible operado desde el dispositivo de liberación rápida para el corraje o trabajando independientemente del mismo cuando se usa con un corraje con ganchos y anillos D convencional.

20 2ª.- Un corraje de paracaídas provisto de medios para la sujeción de dos paquetes de paracaídas, en el cual el segundo paquete o paquete de reserva está unido al corraje mediante dos ganchos, uno de los cuales puede zafarse desde un dispositivo de desprendimiento rápido sobre el corraje, o



a mano e independientemente de cualquiera de tales dispositivos, sirviendo el otro gancho para la suspensión del paquete de reserva cuando su primer gancho ha sido desprendido.

5 3º.- Un correa de paracaídas provisto de medios para la sujeción de dos paquetes de paracaídas, que comprende un dispositivo de desprendimiento rápido sobre el correa en combinación con uno o más ganchos desprendibles para la sujeción del segundo paquete o paquete de reserva, siendo el gancho desprendible o uno de los ganchos desprendibles li-  
10 bertado automáticamente por la operación, o por una fase inicial de la operación, del dispositivo de desprendimiento rápido.

15 4º.- un correa de paracaídas según se reivindica en el punto 3, en el cual el gancho desprendible está montado sobre un soporte asegurado a la base del dispositivo de desprendimiento rápido, moviéndose una barra corrediza o cerrojo a lo largo del soporte bajo el efecto de la rotación parcial del botón de control del dispositivo de desprendimiento rápido, de modo que se liberte un gatillo o similar que  
20 normalmente cierra por encima del eslabón o miembro similar de la sujeción del paquete cogido por el gancho.

25 5º.- Un correa de paracaídas según se reivindica en el punto 4, en el cual el soporte y el cerrojo corredizo consisten en láminas elásticas, cuya flexibilidad les permite ajustarse por sí mismas al cuerpo del usuario.

6º.- Un correa de paracaídas según se reivindica en los puntos 4 o 5, en el cual el cerrojo corredizo está provisto de aberturas cerca de una extremidad para aplicarse a una leva o miembro accionado dispuesto sobre el husillo rotativo del botón de control.



187164

7º.- Un correa je de paracaídas según se reivindica en los puntos 4 o 5, en el cual el cerrojo corredizo liberta el gancho por la operación de un disco con manivelas, teniendo el último dos botones de manivela sobre sus caras opuestas, trabajando una en una ranura transversal en el cerrojo corredizo y aplicándose la otra por debajo de un carro controlado por resorte en el cuerpo del gancho, estando el carro articulado al gatillo o miembro similar de modo que liberta este último cuando el carro es levantado por la rotación del disco con manivelas.

8º.- Un correa je de paracaídas de acuerdo con cualquiera de los puntos anteriores, en el cual el gancho desprendible comprende un cuerpo que tiene dos lados paralelos ranurados para coger dos espigas transversales mediante las cuales un carro controlado por resorte es guiado longitudinalmente al gancho, una espiga transversal cerca de la extremidad interior de la abertura de la mordaza que recibe el eslabón u otro miembro de sujeción del paquete, un gatillo o miembro similar pivotado sobre la espiga transversal y conformado de modo que enganche por encima del eslabón o miembro equivalente, y una barra oblicua que se extiende desde la espiga transversal superior a cerca de la extremidad delantera del gatillo o miembro similar.

9º.- Un correa je de paracaídas según se reivindica en el punto 8, en el cual las dos espigas transversales se extienden a través de un lado del cuerpo del gancho para aplicarse a una pieza de pulgar deslizable por cuyo funcionamiento el carro puede levantarse independientemente a fin de libertar el gatillo o miembro similar.

2



187164

109.- Un correaje de paracaídas según se reivindica en el punto 7, que tiene el gancho desprendible cogido en forma separable mediante un mosquetón elástico montado sobre la parte delantera del correaje, en el cual el mosquetón está asegurado a su sitio sobre una caja o carter para el disco de manivelas y contra el soporte asegurado a la base del dispositivo de desprendimiento rápido.

110.- Un correaje de paracaídas.

Tal y como se ha descrito en la Memoria que antecede representado en los dibujos que se acompañan y con los fines que se han especificado.

Esta Memoria consta de diecinueve hojas escritas por una sola cara.

Madrid, 22 FEB. 1949

P.A.

Alberto de Elzaburu  
Por D. Elzaburu



MALA REPRODUCCION  
POR DEFECTO DEL ORIGINAL

187164

ESCALA VARIABLE. - JOHN HAYMOND CUMBERBURY GILBERT. - I/IV. -

187164

Fig. 1.

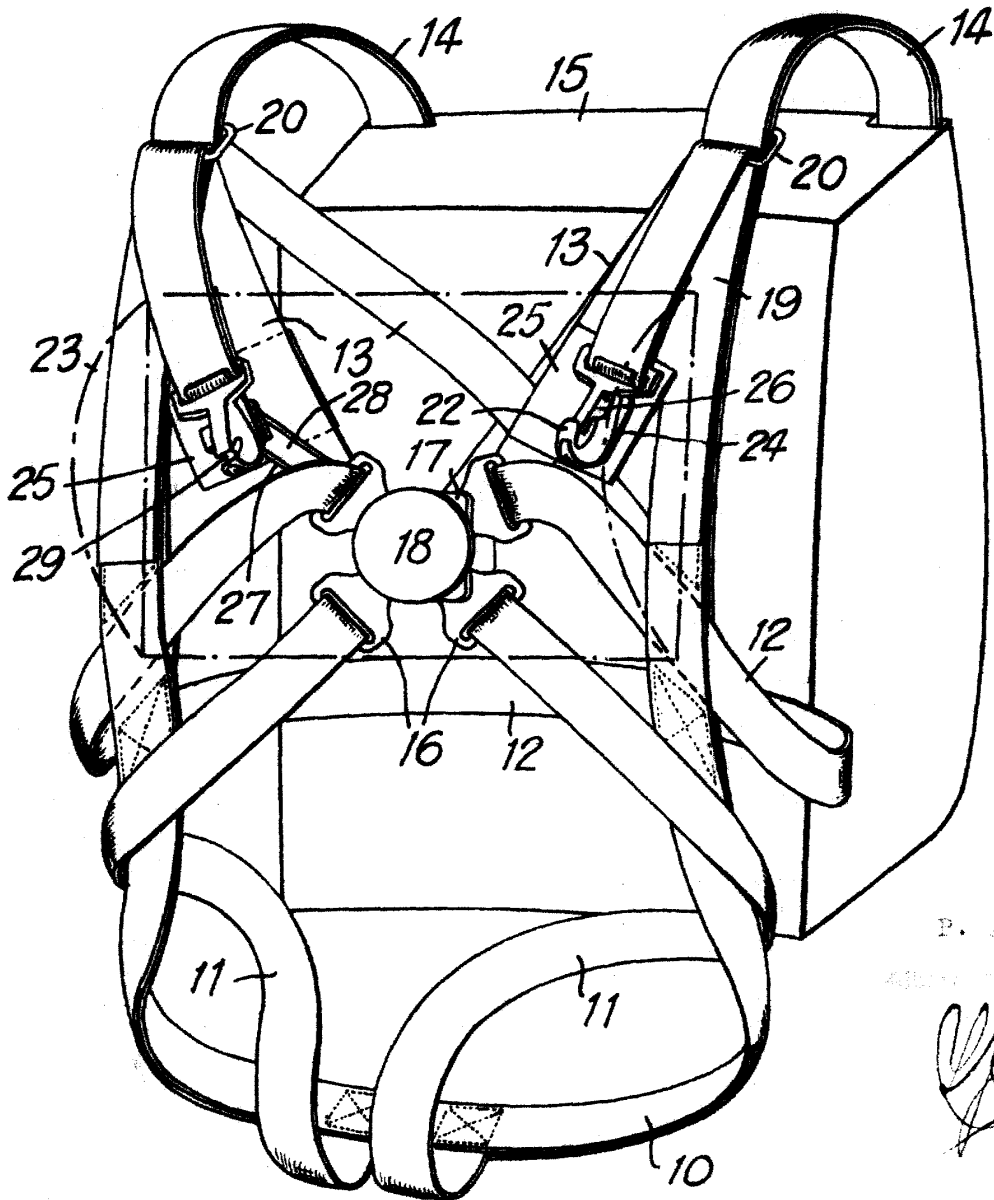

P. a.

4000  
*[Handwritten signature]*

187164

187164

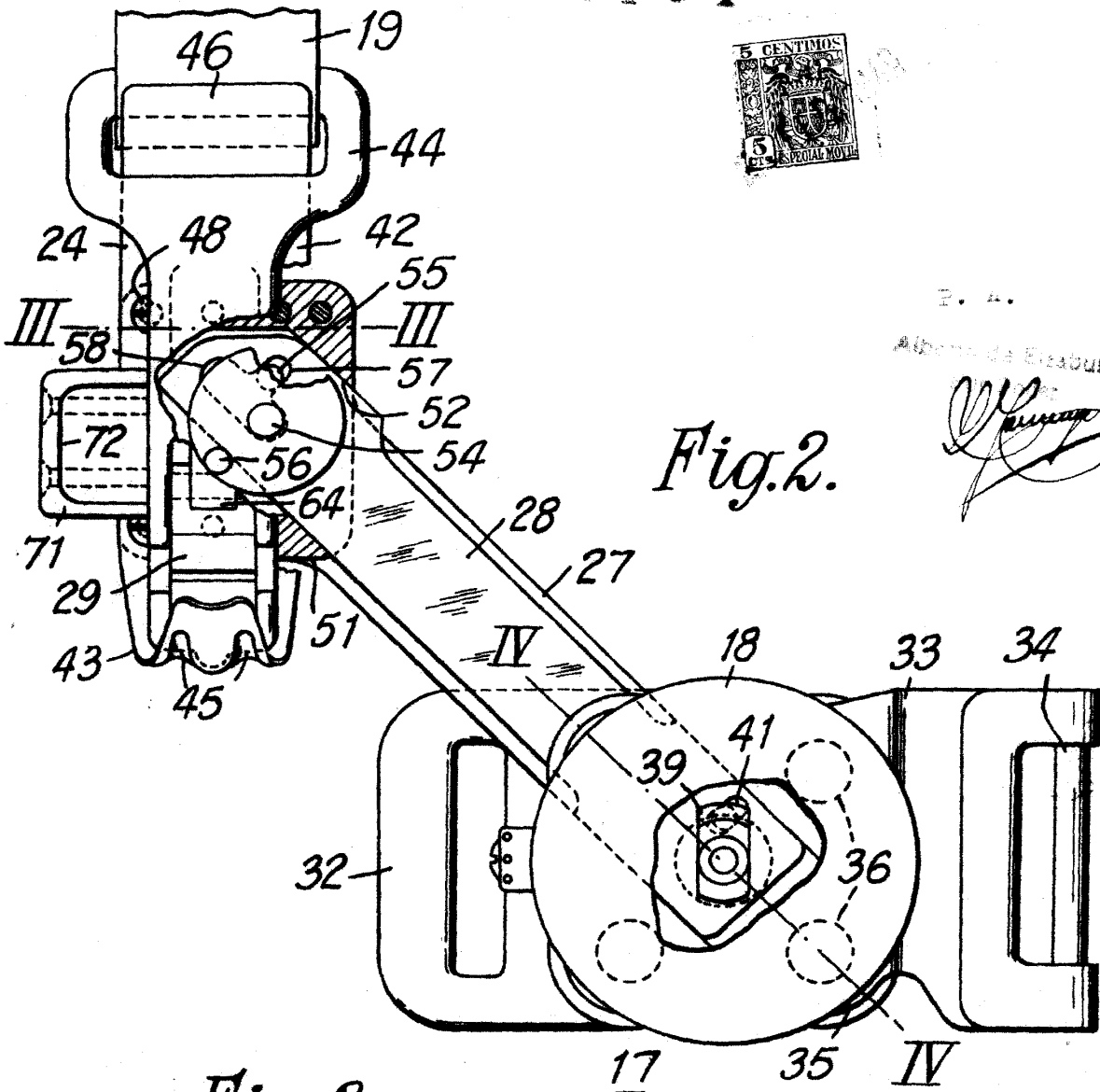

Fig. 2.

P. A.  
Albert J. Eschborn  
*[Signature]*

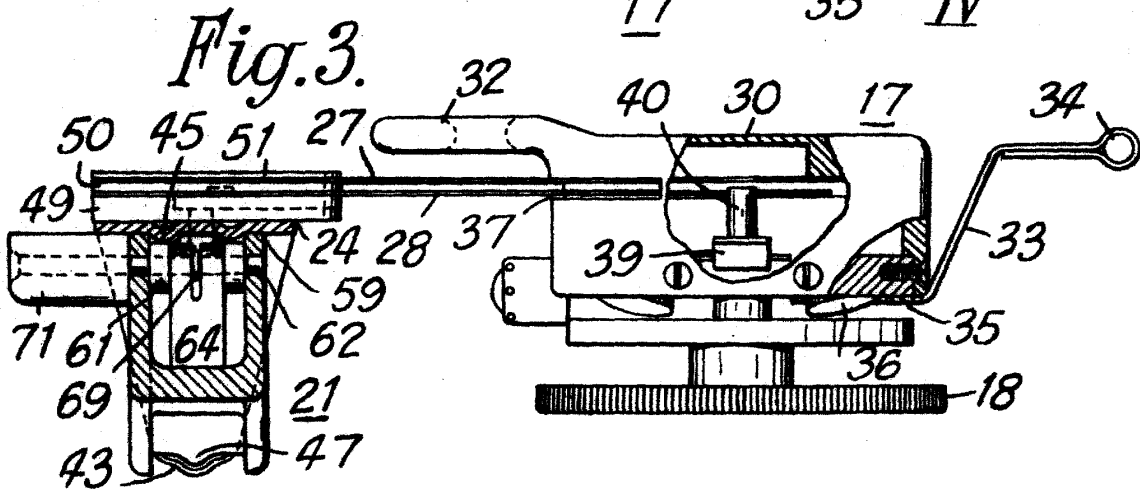

Fig. 3.

187164

187164

187164

Fig. 4.

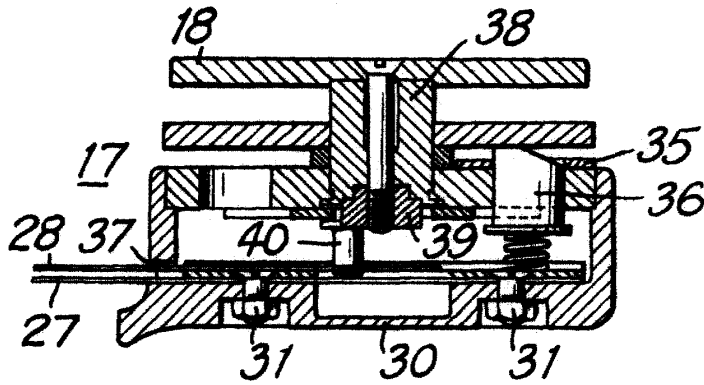
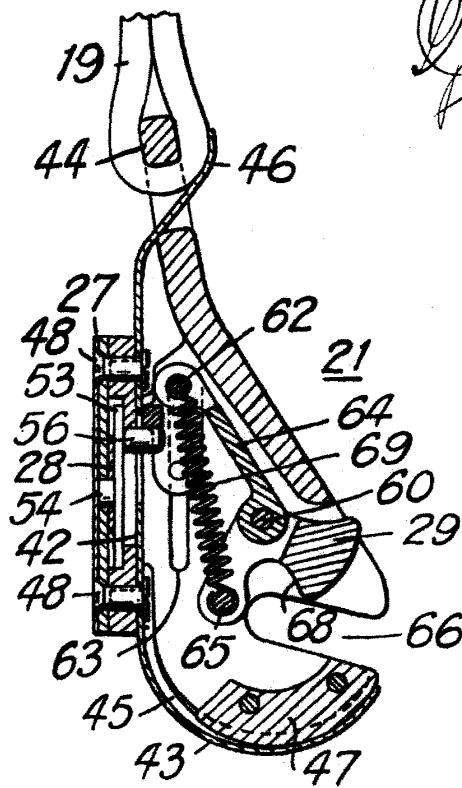
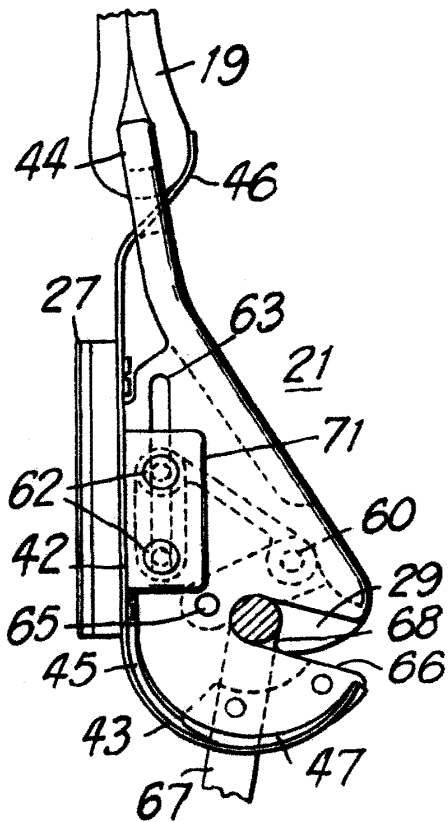

Fig. 5.

Fig. 6.



P. A. ...  
Alfredo ...  
*[Handwritten signature]*

187164  
187164

ESCALA VARIABLE.-

JOHN RAYMOND GAMBERT INVENTOR.-

IV/IV.-

187164



Fig. 7.

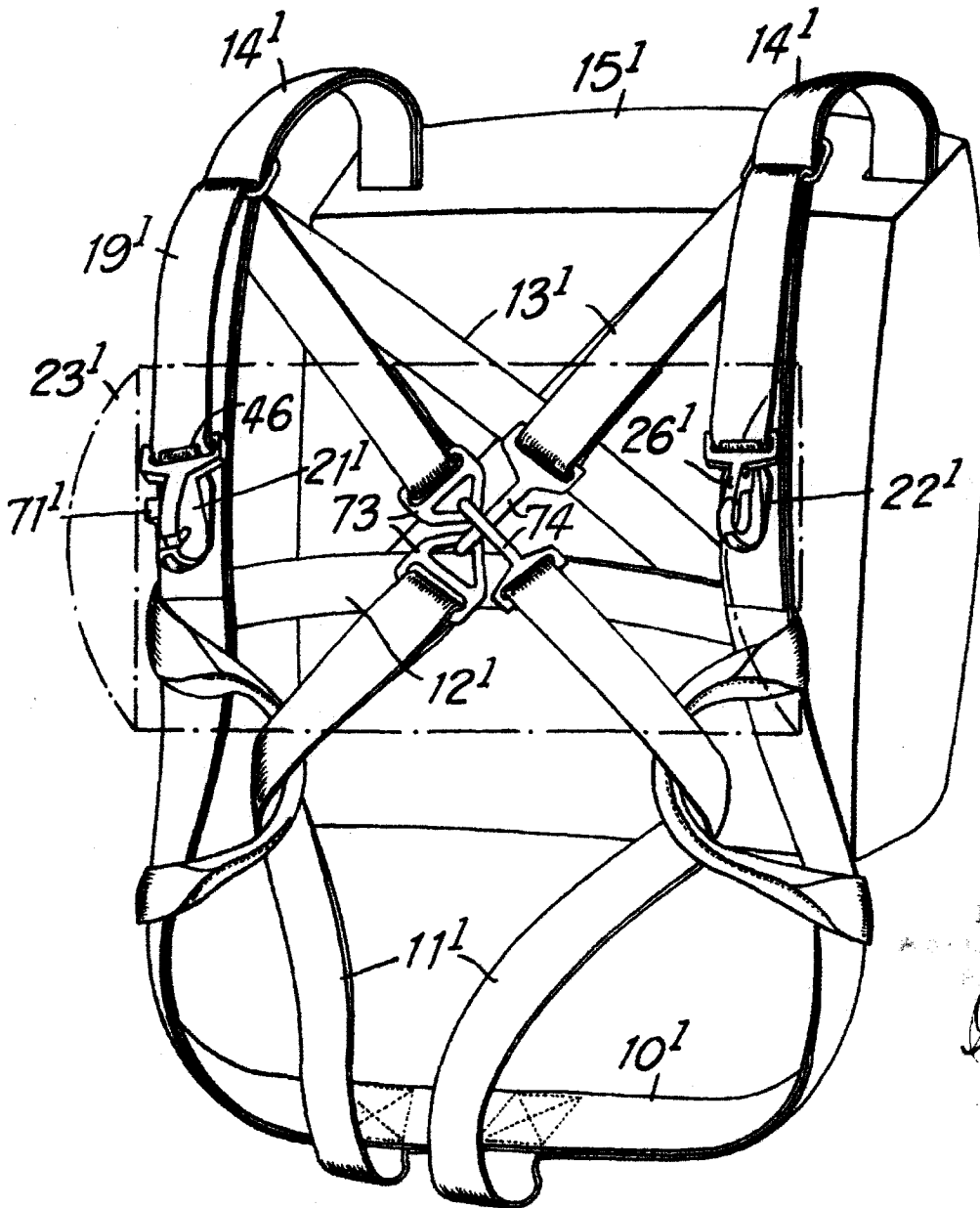

P. R.  
J. R. GAMBERT  
*[Signature]*