

134874

187149

187149

26 DIC



B 42 F

MODELO DE UTILIDAD

por VEINTE años

cuyo privilegio se solicita para España,
sus territorios y plazas de soberanía, a
favor de:

COMPañIA DE APLICACIONES METALICAS, S.A.

entidad española, domiciliada en Barcelona-
Pº San Juan, núm. 97, relativo a:

"ARCHIVADOR COLGANTE"

13:5:74

2

187149



MEMORIA DESCRIPTIVA

La presente invención se refiere a un archivador colgante, por medio del cual se independizan las funciones de sustentación de las de archivado, por lo que es factible el manipular las

5. hojas contenidas, así como extraerlas o añadir otras, sin ser intervenido el dispositivo colgante; por otra parte, la consulta de las citadas hojas o documentos, se realiza con toda comodidad, al no quedar obstaculizadas. - - - - -

El referido archivador colgante se caracteriza porque está

10. constituido por una regleta soporte, obtenida por moldeo, y por una carpeta retenida en dicha regleta, estando compuesta esta regleta por un par de aletas longitudinales pinzantes, derivadas de una cabeza en plano inclinado y dotada de guías laterales para alojar una tira con signos para identificación y clasifica-

15. ción, estando acopladas en los extremos de la regleta unas piezas de sustentación, obtenidas por moldeo, que forman un saliente arqueado para apoyo deslizante en unas varillas fijas de un mueble al efecto, y un vástago plano que penetra entre las citadas aletas de la regleta, mientras que la carpeta consta de

20. un juego de tapa y contratapa que forman en su lomo un repliegue exterior que se aplica dentro de las aletas de la regleta para su retención, y un repliegue interior que contiene un dispositivo para sujeción practicable de las hojas objeto de archivo, a través de unos taladros de las mismas. - - - - -

25. La sustentación del archivador por la parte superior de la regleta, se realiza por medio de una pieza suplementaria de tipo



laminar, que forma una grapa para retención elástica de la cabeza de dicha regleta, y un gancho superior. - - - - -

Otros objetos y características de la invención se irán dando a conocer en detalle a lo largo de la descripción que sigue, haciendo referencia a los dibujos ilustrativos que la acompañan. En los dibujos: - - - - -

Figura 1, representa en vista parcial, visto frontalmente, un archivador según la invención. - - - - -

Figura 2, es una vista análoga a la de la figura anterior, mostrando una pieza de sustentación parcialmente extraída. - -

Figura 3, corresponde a una sección de la figura 1, por una línea III-III. - - - - -

Figura 4, es una vista análoga a la de la figura 1, estando suprimida parcialmente la tapa de la carpeta para mostrar la disposición interior de la misma. - - - - -

Figura 5, es un detalle del archivador, en vista frontal, dotado de una pieza para sustentación por su parte superior.-

El archivador objeto de esta invención, consta esencialmente de una regleta soporte 1 y de una carpeta 2 retenida en aquélla. - - - - -

La regleta 1 es una pieza obtenida por moldeo, compuesta por dos aletas longitudinales anterior 3 y posterior 4, derivadas de una cabeza 5 en plano inclinado y dotada de guías laterales 6 en su parte superior. - - - - -

En la cara superior de la cabeza 5, flanqueada por las

187149



guías 6, se contiene una tira 7 con signos para identificación y clasificación del material archivado. La aleta delantera 3 de la regleta 1 forma un reborde inferior entrante 8. - - - - -

5. En los extremos de la regleta 1 se acoplan unas piezas para sustentación 9, obtenidas por moldeo en plástico, que forman un terminal exterior arqueado 10, con travesaño de refuerzo 11 y para apoyo deslizante sobre una varilla fija, y un vástago plano 12 que se introduce en la regleta 1. - - - - -

10. La carpeta 2 consta de una tapa 13 y de una contratapa 14, formando entre ambas, en su lomo, un repliegue exterior 15 que se aplica entre las aletas 3 y 4 de la regleta 1, y un repliegue interior 16 que posee un dispositivo para sujeción de unas hojas 17, que en el presente ejemplo gráfico, consta de una tira flexible 18 unida por su parte central al citado repliegue 16 y con sus partes extremas introducidas por unos taladros de dichas hojas 16 y de una plantilla 19 con orificios 20, para ser abatidas. Unas grapillas 21 mantienen cerrado el repliegue interior 16. - - - - -

20. La tapa 13 posee una abertura central 22 junto al lomo, para facilitar su asido. - - - - -

Para suspender el archivador por la parte superior de la regleta 1, se emplea una pieza laminar elástica 23, que forma una mordaza 24 que sujeta la cabeza 5 de dicha regleta 1, y un gancho superior 25. - - - - -

25. Por lo tanto, el archivador en cuestión, puede ser colocado en posición colgante por sus extremos, mediante las piezas ex-



187149

tremas 9 que permiten un deslizamiento anteroposterior, o por su centro mediante la pieza 23 que permite un deslizamiento lateral, empleándose para cada uno de dichos casos, el tipo de mueble adecuado. - - - - -

5. La retención de la carpeta 2 en la regleta 1, la efectúa la presión de las aletas 3 y 4 contra el repliegue exterior 16, o sea concretamente por el reborde 8 de dicha aleta 3 contra la cara interior de la aleta 4. La colocación y separación de la carpeta 2 se consigue por deslizamiento longitudinal, previa extracción de las piezas de sustentación 9. - - - - -

10. La colocación o extracción de las hojas 17 se realiza en una de las formas tradicionales, con la particularidad de que tales acciones son favorecidas por la estructura del archivador, la cual facilita la manipulación de la tapa 3 a modo de libro con abertura angular en 180º, sin hallar elementos obstaculizadores. - - - - -

15. Describas convenientemente las características de la invención, se hace constar que en la misma podrán introducirse cuantas variantes de detalle pueda aconsejar la experiencia, siempre que con ello no se modifique la esencialidad de la misma que es la que se resume y concreta en las reivindicaciones que siguen. - - - - -

N O T A

25. Se declaran de novedad, utilidad y propiedad para España, sus territorios y plazas de soberanía, las siguientes. - - - - -



REIVINDICACIONES

1.- Archivador colgante, caracterizado porque está constituido por una regleta soporte, obtenido por moldeo, y por una carpeta retenida en dicha regleta, estando compuesta esta regleta por un par de aletas longitudinales pinzantes, derivadas de una cabeza en plano inclinado dotada de guías laterales para contener una tira con signos para la identificación y clasificación, estando acopladas en los extremos de la regleta unas piezas de sustentación, obtenidas por moldeo, que forman un saliente arqueado para apoyo deslizante en unas varillas fijas de un mueble al efecto, y un vástago plano que penetra entre las citadas aletas de la regleta, mientras que la carpeta consta de un juego de tapa y contratapa que forman en su lomo un repliegue exterior que se aplica dentro de las referidas aletas de la regleta, para su retención, y un repliegue interior que contiene un dispositivo para la sujeción practicable de las hojas objeto de archivado, a través de unos taladros de las mismas. - - - - -

2.- Archivador colgante, según la reivindicación anterior, caracterizado porque, para la sustentación del mismo por la parte superior de la regleta, se emplea una pieza suplementaria de tipo laminar elástico, formada por una grapa para retención de la cabeza, y por un gancho superior. - - - - -

3.- "ARCHIVADOR COLGANTE". - - - - -

25. Todo ello conforme se describe y reivindica en la presente memoria que consta de siete hojas, foliadas y mecanografiadas

13-5-74

7
187149

26 DI



por una sola de sus caras, y de cinco figuras que la ilustran.

MADRID, 26 DIC. 1972

P. A. M. CURELL SUÑOL

M. A. C.

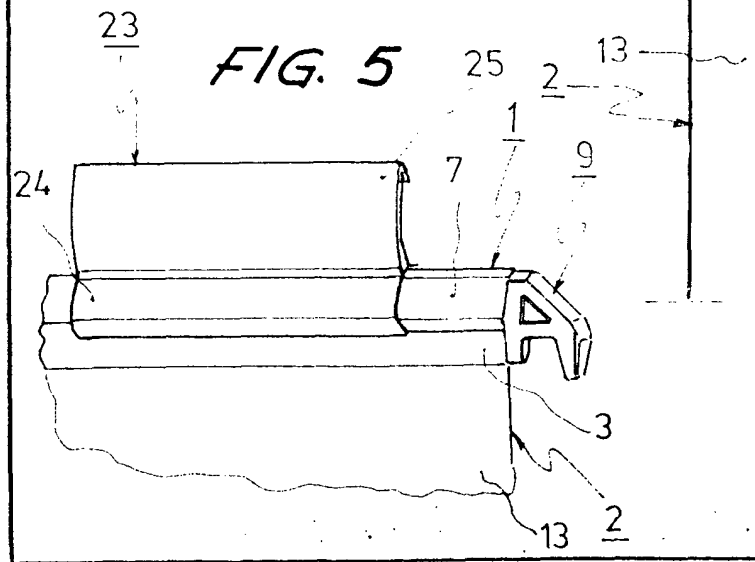
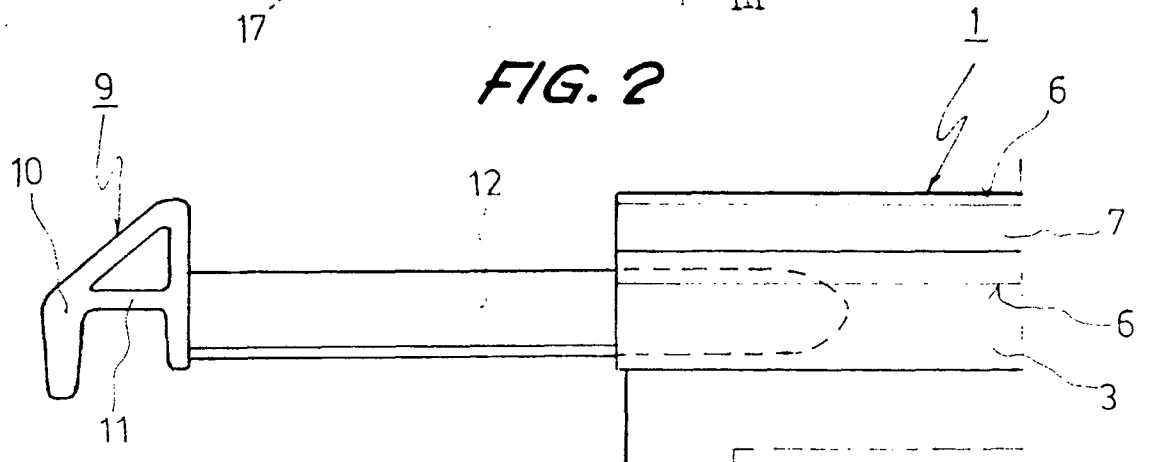
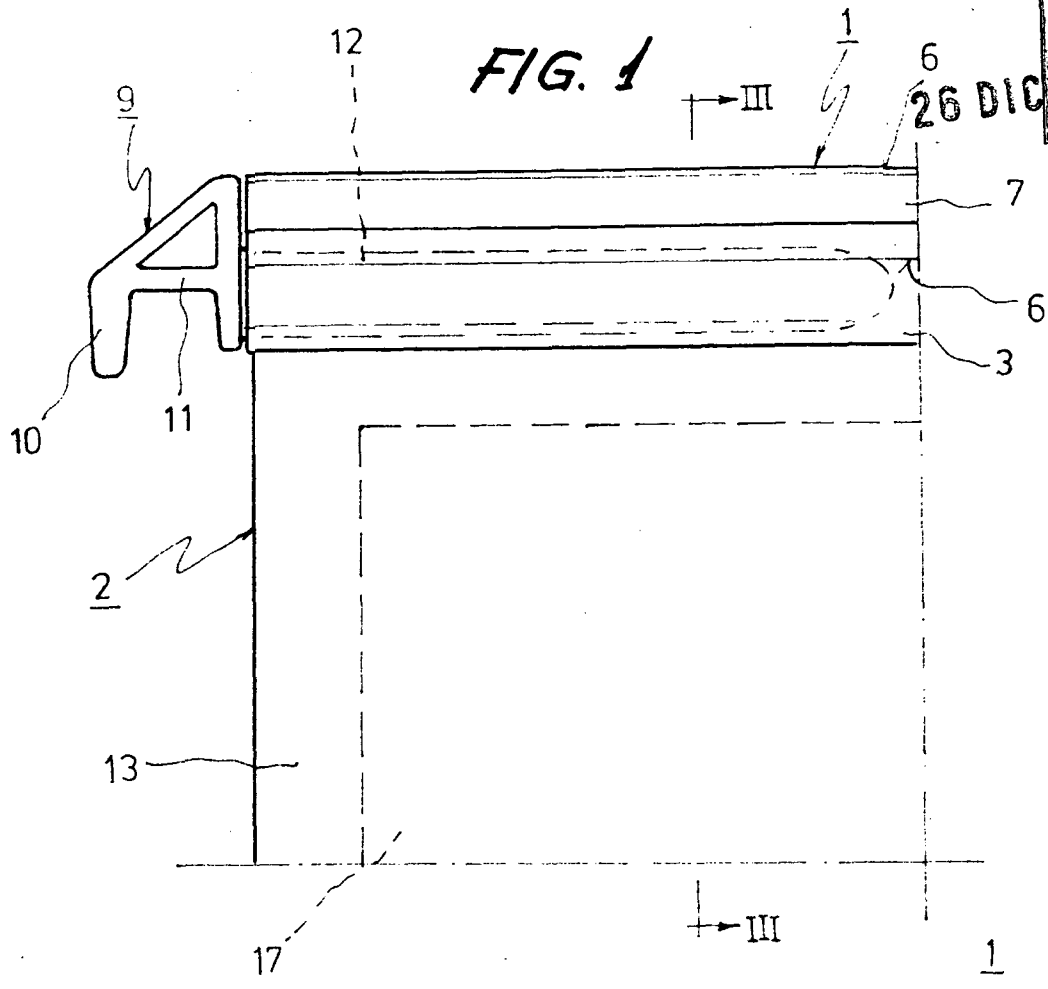

MADRID, 20 DIC 1972
 P. A. M. CURELL SUÑOL

17
M. Curell Suñol

FIG. 3

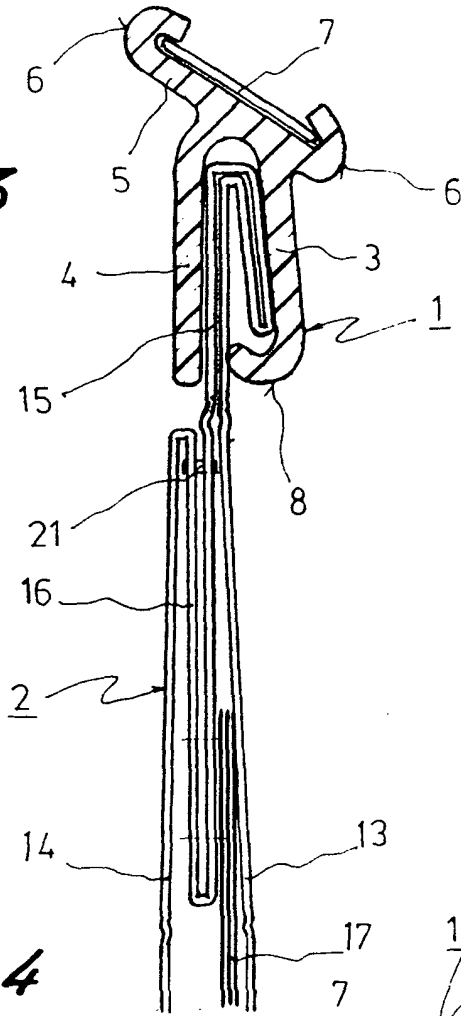
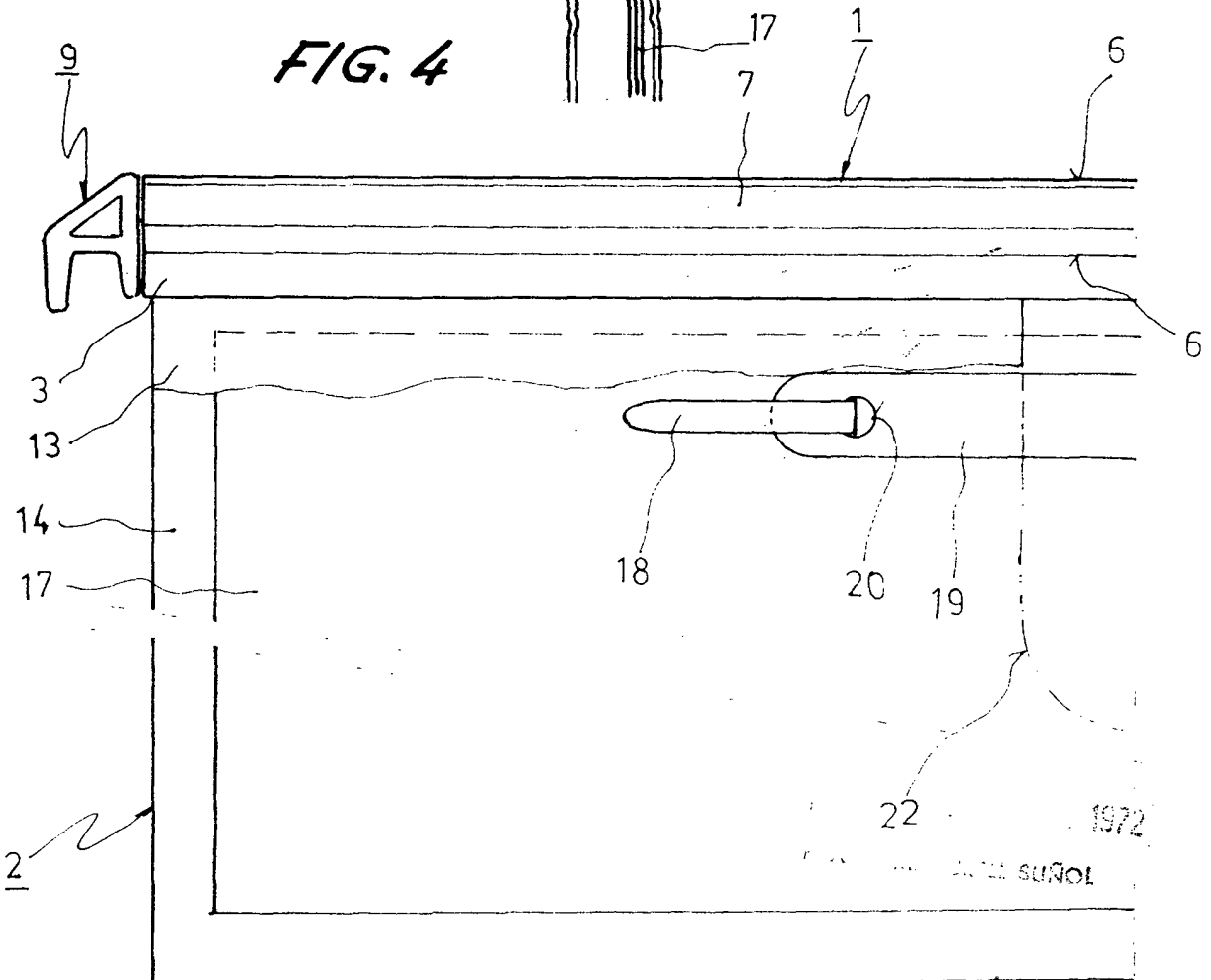

FIG. 4



1972
MEXICO
Mr. ...