

187145



Int. Cl. B 42 F

MODELO DE UTILIDAD

por VEINTE años

cuyo privilegio se solicita para España,  
sus territorios y plazas de soberanía, a  
favor de:

COMPANIA DE APLICACIONES METALICAS, S.A.

entidad española, domiciliada en Barcelo-  
na, Pº San Juan nº 97, relativo a:

"ARCHIVADOR"

-----

187145



MEMORIA DESCRIPTIVA

La presente invención se refiere a un archivador, el cual ofrece, como más destacada particularidad, el permitir una total visibilidad de las hojas contenidas, en toda su extensión; es también interesante su sistema de sustentación de tipo colgante para los casos en que se desee esta modalidad. - - - - -

5.

El mencionado archivador se caracteriza porque está constituido por una tapa y una contratapa unidas entre sí por medio de un repliegue lateral entrante en el que se anclan dos cintas flexibles que discurren en el sentido de la anchura de dichas tapa y contratapa, pasando libremente por unas ranuras de una placa retenedora fija en la cara interior de la tapa, de modo que las hojas objeto de archivado, dotadas de sendos orificios en su orillo interior, son ensartadas por aquellas cintas en su parte comprendida entre el anclaje y la citada placa retenedora, cuyas hojas poseen en dicha parte una holgura tal que permite sean observadas en toda su superficie por ambas caras. - - - - -

10.

15.

El anclaje de las cintas flexibles en el repliegue interior, consiste en unos orificios del mismo que son atravesados por las cintas dotadas de un remate que efectúa tope en la cara trasera del propio repliegue, mientras que junto a la cara anterior de este último, dichas cintas forman un resalte, habiendo una hoja flexible adosada en aquella cara anterior y provista de sendas entallas en ambos extremos, que se aplican en el correspondiente resalte citado, para inmovilizar las cintas. - - - - -

20.

25.

187145



Eventualmente, en el repliegue entrante se introduce una pieza soporte rígida, obtenida por moldeo, compuesta por una regleta longitudinal que se adosa en el lomo del archivador, y por una lama plana que se inserta y retiene en el mismo por medio de unas entallas en sentido longitudinal en las que penetran unas grapillas de cierre de las dos hojas del repliegue, y cuya regleta forma un surco que contiene una tira con signos clasificatorios y unos índices corredizos, y teniendo sus extremos formando terminal acodado para la sustentación deslizante sobre unas varillas al efecto. - - - - -

5.

10.

Otros objetos y características de la invención se irán dando a conocer en detalle a lo largo de la descripción que sigue, haciendo referencia a los dibujos ilustrativos que la acompañan. En los dibujos: - - - - -

15.

Figura 1, representa el archivador objeto de esta invención, visto frontalmente y exento de la tapa. - - - - -

Figura 2, es un detalle interior del archivador, con seccionado de su repliegue lateral, mostrando el soporte. - - - - -

20.

Figura 3, corresponde a una sección del presente archivador por una línea III-III de la figura 1. - - - - -

Figura 4, es una vista análoga a la de la figura anterior, según la posición entreabierta del archivador. - - - - -

25.

El archivador 1 de referencia consta de una carpeta formada por una tapa 2 y una contratapa 3, unidas entre sí por un repliegue lateral entrante 4, y dotada de unos medios para sujeción de las hojas 5 objeto de archivado, que consisten en dos cintas

187145



flexibles 6 de plástico que se sujetan en dicho repliegue 4 y se retienen en una placa 7 sustancialmente rígida, obtenida en plástico, fijada mediante remaches 8 en la cara interior de la tapa 2; dicho repliegue 4 consta de dos hojas unidas mediante grapillas 9. - - - - -

Las cintas 6 pasan por unos orificios 10 del repliegue 4 quedando retenidas en la parte trasera del mismo por unos remates 11 en función de topes; estas cintas 6 forman en la proximidad del remate 11 un resalte 12 que permite su sujeción por medio de una hoja flexible 13, obtenida en plástico, que tiene una entalla 14 en cada extremo, y se adosa en la cara anterior del repliegue 4, de modo que aquella entalla 14 se aplica entre aquel repliegue y el citado resalte 12. - - - - -

Las hojas de papel 5 poseen unos orificios 15 junto al borde interior, por los que pasan las cintas 6; estas cintas pasan libremente a continuación por unas ranuras 16 de la placa 7, para quedar retenidas en forma deslizante. En consecuencia, las citadas hojas 5 se incluyen en la parte de las cintas 5 comprendida entre el repliegue 4 y la placa 7, con lo que poseen la necesaria holgura para poderlas distanciar individualmente hasta facilitar la observación total de su superficie en ambas caras, lo cual constituye la condición principal de la invención. - - - - -

Potestativamente, el archivador 1 está dotado de un soporte 17 obtenido por moldeo en plástico rígido, que consta de una regleta exterior 18 y de una lama interior plana 19; dicha regleta 18 se aplica contra el lomo de la tapa 2 y contratapa 3,

187145



5. mientras la lama 19 penetra en el repliegue 4. La regleta 18 tiene unas aletas laterales 20 que forman una acanaladura en la que se contiene una tira 21 portadora de unos signos para identificación y clasificación del material contenido en el archivador 1, y unos índices corredizos 22 para señalar aquellos signos.

La lama 19 posee unas entallas 23 en sentido longitudinal, que permiten la sujeción del soporte 17, lo cual se consigue por penetración de las grapillas 9 en dichas entallas 23. - - - - -

10. Los extremos del soporte 17 tienen unos terminales acodados salientes 24, formando un rebaje 25 que permite suspender el archivador, en forma deslizante, sobre unas varillas fijas de un mueble al efecto. - - - - -

15. Descriptas convenientemente las características de la invención, se hace constar que en la misma podrán introducirse cuantas variantes de detalle pueda aconsejar la experiencia, siempre que con ello no se modifique la esencialidad de la misma que es la que se resume y concreta en las reivindicaciones que siguen. - - - - -

N O T A

20. Se declaran de novedad, utilidad y propiedad para España, sus territorios y plazas de soberanía, las siguientes: - - - - -

R E I V I N D I C A C I O N E S

25. 1.- Archivador, caracterizado porque está constituido por una tapa y una contratapa unidas entre sí por medio de un repliegue lateral entrante en el que se anclan dos cintas flexi-

187145



bles que discurren en el sentido de la anchura de dichas tapa y contratapa, pasando libremente por unas ranuras interiores de una placa retenedora fija en la cara interior de la tapa, de modo que las hojas objeto de archivado, dotadas de sendos orificios en su orillo interior, son ensartadas por aquellas cintas en su parte comprendida entre el anclaje y la citada placa retenedora, cuyas hojas presentan en dicha parte una holgura tal que permite sean observadas en toda su superficie por ambas caras.-

5.

2.- Archivador, según la reivindicación anterior, caracterizado porque el anclaje de las cintas flexibles en el repliegue interior, consiste en unos orificios del mismo que son atravesados por las cintas dotadas de un remate que efectúa tope en la cara trasera del propio repliegue, mientras que junto a la cara anterior de este último, dichas cintas forman un resalte, habiendo una hoja flexible adosada en aquella cara anterior y provista de sendas entallas extremas que se aplican en el correspondiente resalte de las cintas para inmovilizar las mismas. - - - - -

10.

15.

3.- Archivador, según la reivindicación primera, caracterizado porque, eventualmente, en el repliegue entrante se introduce una pieza soporte rígida, obtenida por moldeo, compuesta por una regleta longitudinal que se adosa en el lomo del archivador, y por una lama plana que se inserta en el repliegue y retiene en el mismo por medio de unas entallas en sentido longitudinal en las que penetran unas grapillas de cierre para las dos hojas que componen el repliegue, y cuya regleta forma un surco que contiene una tira con signos para identificación y clasificación, y unos índices corredizos, y teniendo unos terminales extremos acodados para la sustentación sobre unas varillas al efecto. - - - - -

20.

25.

187145



4.- "ARCHIVADOR". - - - - -

Todo ello conforme se describe y reivindica en la presente memoria que consta de siete hojas, foliadas y mecanografiadas por una sola de sus caras, y de cuatro figuras que la ilustran.

MADRID, 26 DIC 1972

P. A. M. CURELL SUÑOL

*M. Curell Suñol*

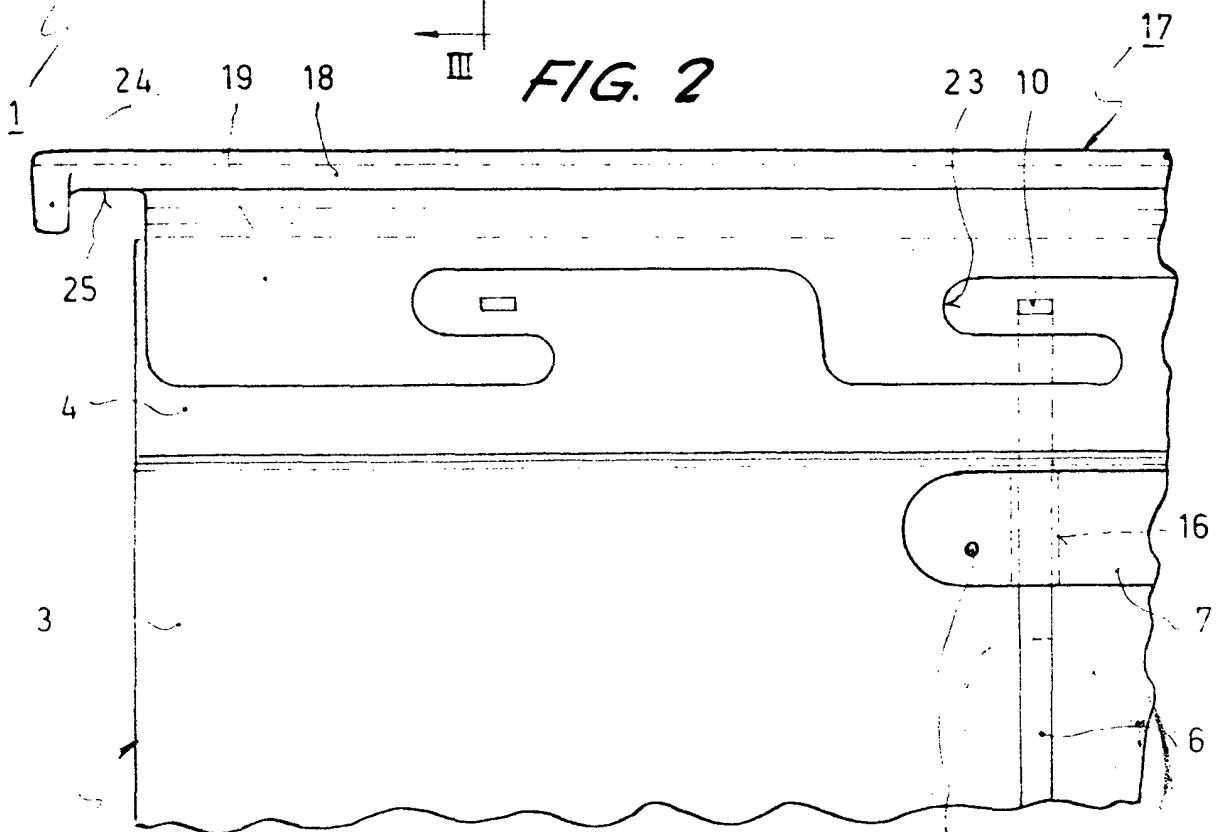
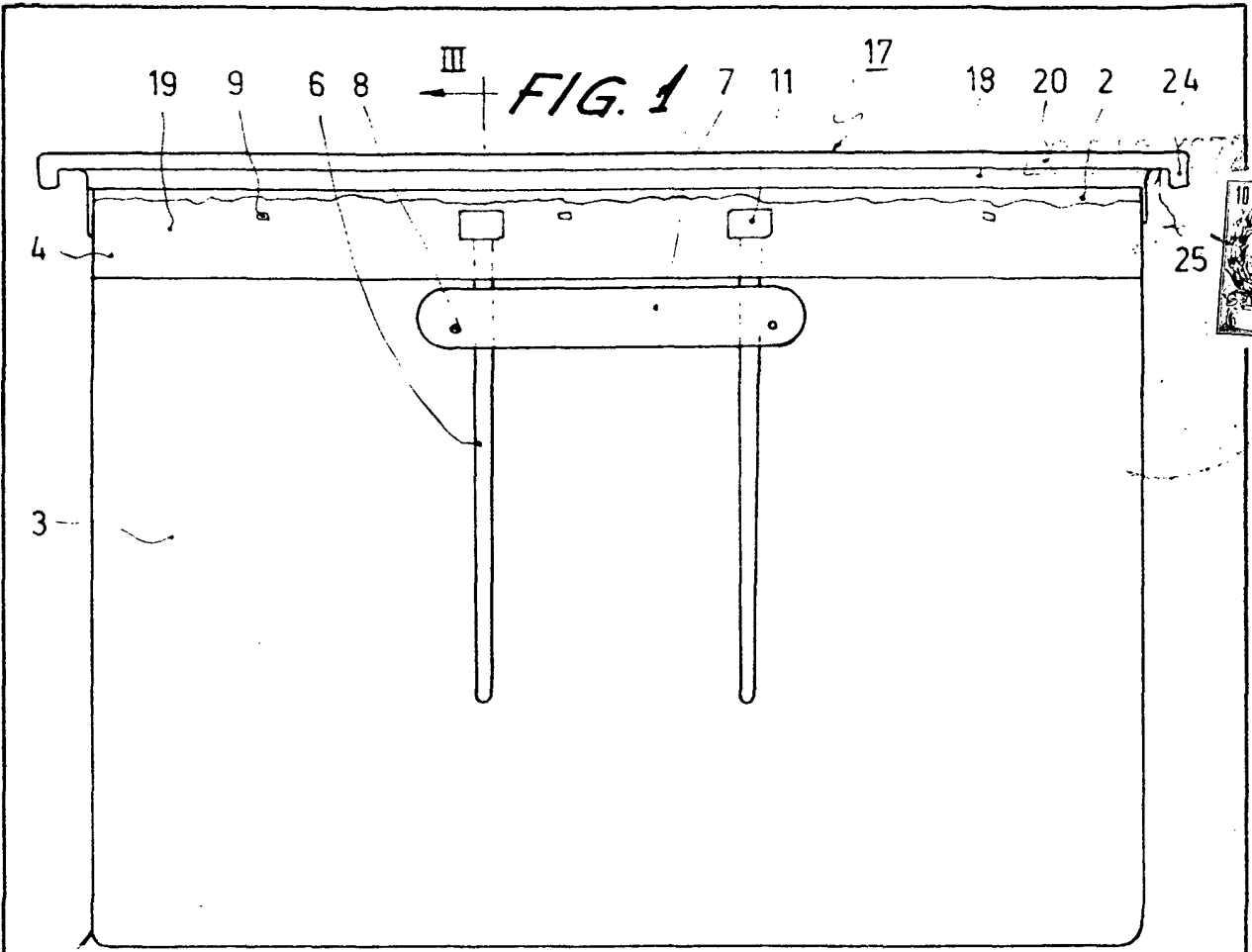

MADRID 28 DEC. 1972

Man. *[Signature]*

187145



FIG. 3

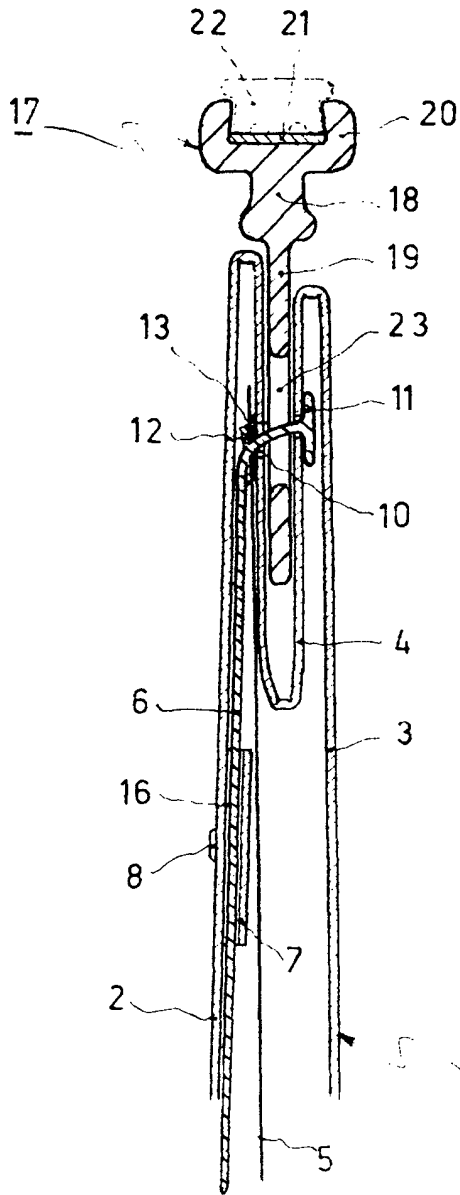
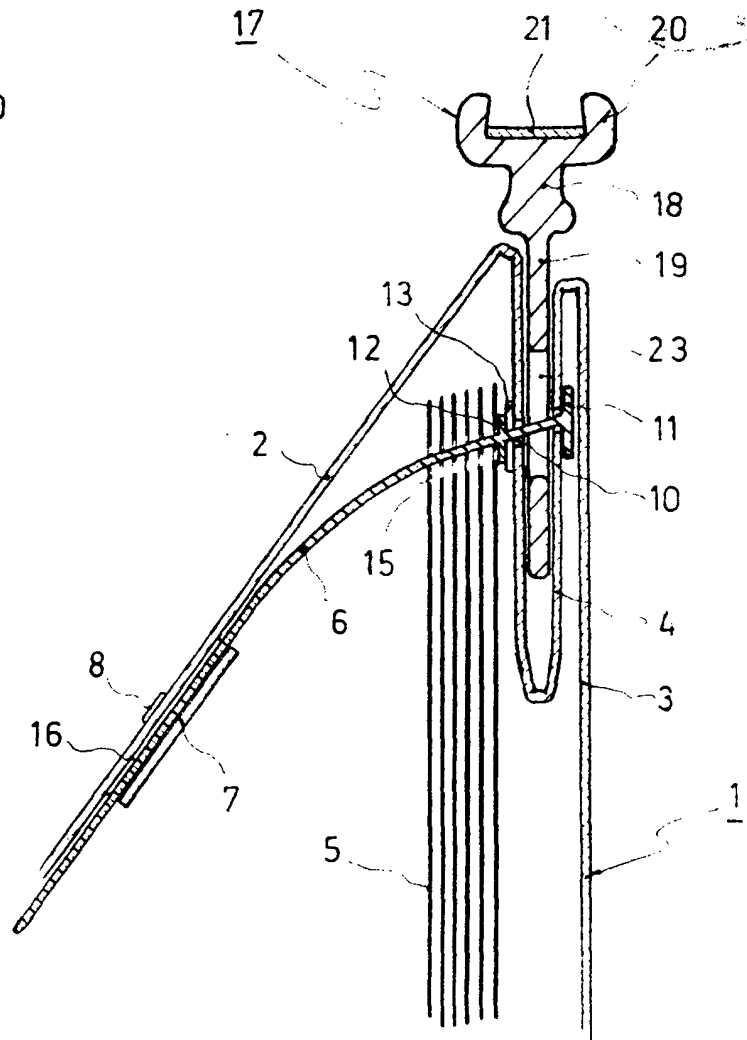

FIG. 4



1872  
CASA SUÑOL  
*Man. in des*