

44047

187141



B 2 8 B

MODELO DE UTILIDAD

por 20 años

A favor de D. MANUEL PEREZ AGUILAR, de nacionalidad española, residente en LERIDA, Academias, 14. - - - - -  
por: "APARATO PARA CORTAR AZULEJOS Y SIMILARES". - - - - -

MEMORIA DESCRIPTIVA

El presente modelo de utilidad se refiere a un aparato para cortar azulejos y similares.

Este aparato facilita en gran manera el corte  
5 de pequeños ladrillos y azulejos "in situ" o sea en el mismo lugar de aplicación de los mismos, cuyo trabajo puede realizarse con una gran perfección y en grandes series, consistiendo el aparato en una pequeña plataforma fácilmente transportable manualmente y en la que se han  
10 previsto medios de apoyo para el deslizamiento de las



piezas a cortar, y medios de corte regulables en situación y en altura, pudiéndose cortar los azulejos según líneas de corte paralelas a sus bordes o a sus diagonales a base de practicar en su reverso una ranura de profundidad  
5 predeterminada.

Por su simplicidad constructiva a base de materiales inalterables y por su robustez y ausencia de entretenimiento resulta este aparato de una gran eficacia dentro de un bajo precio de coste.

10 Con el fin de facilitar la explicación, se acompaña a la presente memoria una lámina de dibujos en la que se ha representado un caso de realización que se cita a título de ejemplo no limitativo del alcance del presente modelo.

15 En los dibujos:

La figura 1 ilustra en perspectiva este aparato para cortar, sobre el cual se halla dispuesta la pieza accesoría para el corte de los azulejos oblicuamente, y la figura 2 es una sección alzada, a mayor  
20 detalle, de la zona activa de este aparato.

Según lo ilustrado, este aparato cortador comprende una plataforma -1- de acero inoxidable armada en un bastidor -2- y dotada de pies -3- con conteras elásticas -4-. Esta plataforma es rectangular y junto a  
25 su borde longitudinal está fijada una regleta -5- de guía para los azulejos a cortar.

En la zona media de la plataforma y transversalmente a ella está practicada una abertura -6- debajo de la que se encuentra una guía -7- formada por una doble  
30 varilla y por la que discurre un patín -8- de sección en



U invertida con pernos cilíndricos transversales -9- y fijable en posición sobre la citada guía por medio de un tornillo -10- de presión.

5 Lateralmente este patín lleva solidario un apéndice -11- que discurre por sobre un perfil en L -12- y que verticalmente lleva instalado un vástago -13- portador en su extremo superior de una ruedecita -14- de corte la cual sobresale de la plataforma -1- según una altura regulable por medio de un tornillo -15-  
10 con resorte estabilizador -16- y que rosca en el fondo del mencionado apéndice -11-.

Uno de los bordes longitudinales de la abertura -6- presenta la disposición de una escala -17- graduada en milímetros con el fin de fijar el patín de corte  
15 a la distancia prevista.

La forma de operar con este aparato es bien simple: Una vez dispuesto el patín -8- a la distancia respecto a la regleta -5- que corresponderá a la que se desee desde el borde del azulejo, se hará deslizar éste  
20 apoyado sobre la indicada regleta practicando la rueda -14- de corte una ranura en la cara de aplicación del azulejo.

Así uno tras otro se van pasando los azulejos que resultarán cortados con toda facilidad.

25 El aparato comprende una pieza auxiliar formada por una placa a escuadra -18- que dispuesta apoyada por uno de sus catetos contra la regleta -5- (tal como ilustra la figura 1) permite el deslizamiento de los azulejos sobre la plataforma en una disposición oblicua o sea con  
30 su diagonal perpendicular a dicha regleta con el fin de

44074



conseguir cortes en trazado paralelo a las diagonales del ladrillo o similar.

Este aparato por su constitución estructural no precisa de engrase en sus elementos móviles, siendo además prácticamente imposible la acumulación de polvo sobre sus partes integrantes.

El modelo, dentro de su esencialidad, puede ser llevado a la práctica en otras formas de realización que difieran en detalle de la indicada a título de ejemplo, a las cuales alcanzará igualmente la protección que se recaba. Podrá, pues, fabricarse este aparato en cualquier tamaño y con los materiales, medios y accesorios más adecuados, por quedar todo ello comprendido en el espíritu de las reivindicaciones.

15

N O T A

Se reivindica como objeto del presente modelo de utilidad:

1.- Aparato para cortar azulejos y similares, caracterizado por comprender una plataforma portátil provista en uno de sus bordes de un resalto longitudinal para el apoyo deslizante de la pieza a cortar y transversalmente a dicho resalto presenta la plataforma una abertura de borde graduado y debajo de la que se encuentra una guía longitudinal por la que discurre un patín fijable amoviblemente en posición y portador de un vástago rematado superiormente por una ruedecita de corte paralela al antedicho resalto, la cual sobresale de la citada plataforma en disposición graduable y determina en el deslizamiento de la pieza sobre ella una ranura que

641074



facilita el corte.

2.- Aparato para cortar azulejos y similares, según la anterior reivindicación, caracterizado porque accesoriamamente comprende una escuadra de soporte para  
5 facilitar el apoyo y deslizamiento oblicuo de las piezas sobre la plataforma y conseguir cortes de las mismas paralelos a sus diagonales.

3.- APARATO PARA CORTAR AZULEJOS Y SIMILARES.

Consta la presente memoria descriptiva de cinco hojas mecanografiadas, foliadas, numeradas y escritas por una sola cara, acompañada de una lámina de dibujos.

Madrid, a 26 dic. 1972

MANUEL PEREZ AGUILAR

P. A.

MANUEL PEREZ AGUILAR

P. P.

A large, stylized handwritten signature in black ink, written over the typed name 'MANUEL PEREZ AGUILAR' and the initials 'P. P.'. The signature is highly cursive and loops around the typed text.

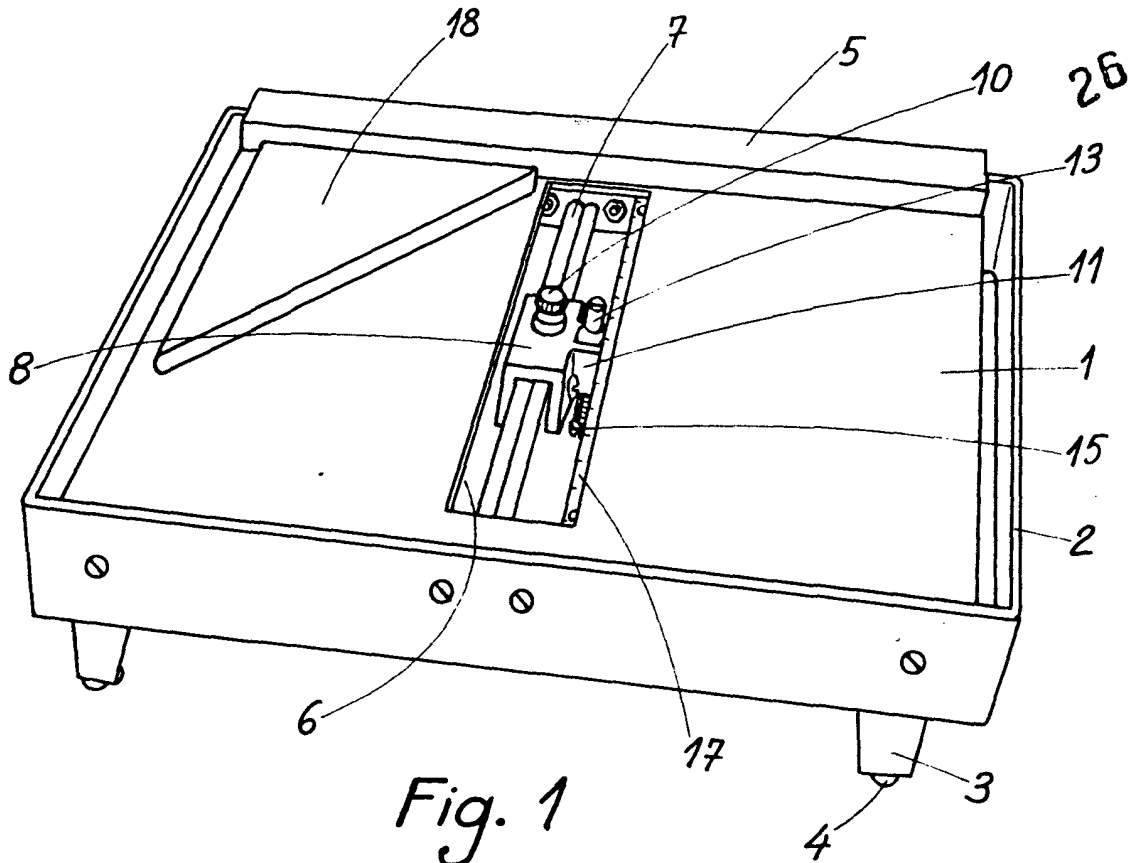

Fig. 1

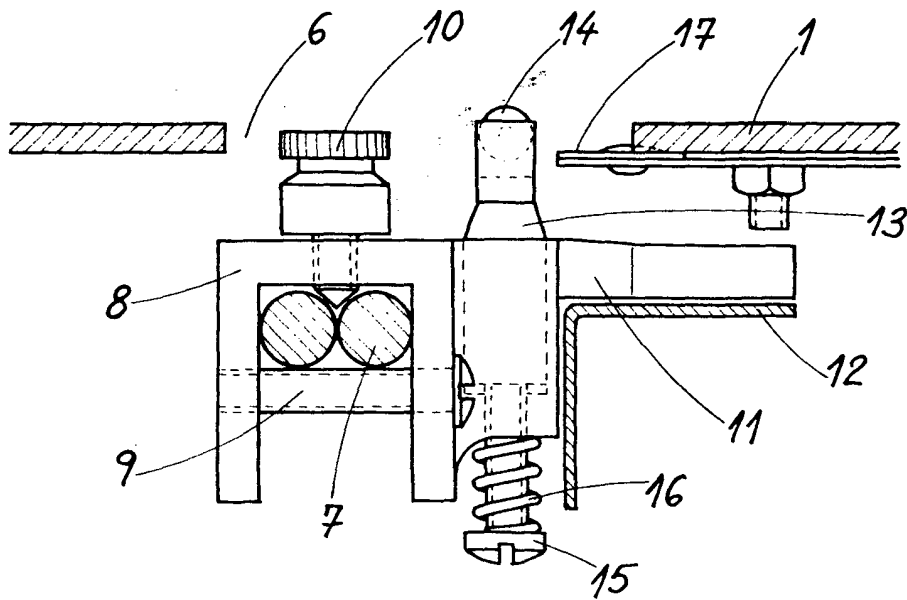

Fig. 2

Madrid 26 Dicbre. 1972

MANUEL PÉREZ AGUILAR

P. P.

*[Signature]*