

041074

JE.

12 DIC.



B 62 H

187113

M O D E L O D E U T I L I D A D

a favor de

TALLERES NOTARIO, S. A., de nacionalidad española, domiciliada en C. Sagrañes, Nos. 50-54, BARCELONA,

por;

"Elemento reflectante para pedales de bicicletas, ciclomotores y similares".

D e s c r i p c i ó n

El presente modelo de utilidad se refiere a un elemento reflectante para pedales de bicicletas, ciclomotores y similares, del que su novedad viene determinada por la extrema simplicidad de su construcción y por la facilidad



12 DIC

- 2 -

con que puede ser incorporado a los pedales de bicicleta y de ciclomotor, y más concretamente a los pedales de tipo metálico, en los que se establece como placa reflectante de la luz incidente en su función específica de revelar el paso o estacionamiento del vehículo frente a otros.

Esencialmente, el elemento que constituye el objeto del presente modelo consiste en un receptáculo, preferiblemente de material plástico ligeramente elástico y de forma oblonga, en el que se aloja una placa reflectante adecuada, estando provisto dicho receptáculo de unas patillas dorsales destinadas a proporcionar su fijación por encaje en las ranuras longitudinales de las serretas reposapiés del pedal.

Con objeto de que puedan ser apreciadas en su mayor detalle las particularidades que caracterizan a un elemento reflectante organizado conforme al presente modelo, a continuación se describe una forma preferida de realización práctica del mismo la cual, a solo título de ejemplo no exclusivo ni limitativo, se relaciona con una hoja de dibujos que se acompaña y en la que se representan seis figuras de las que;

La figura 1 es una vista en alzado longitudinal del despiece del elemento reflectante, constituido por una placa reflectante y por un soporte receptáculo que se representa seccionado longitudinalmente.

La figura 2 muestra, en condiciones análogas a la primera, el conjunto formado por la unión de ambos componentes.

La figura 3 es una vista de frente del mismo con-



junto representado en la figura 2.

La figura 4 muestra una proyección ortogonal referida al mismo conjunto representado en la figura 2, observado por su parte posterior en la que se hallan las patillas de fijación del elemento al pedal.

La figura 5 representa un pedal metálico, visto en perspectiva, en una de cuyas serretas reposapiés presenta instalado el elemento reflectante, mientras que en el reposapiés opuesto se supone en curso de instalación.

Finalmente, la figura 6 refleja la sección transversal del mismo pedal, con sus elementos reflectantes incorporados.

Según muestran dichas figuras, el elemento reflectante que motiva este modelo está constituido por un receptáculo -1-, que es preferiblemente de un material plástico dotado de cierta elasticidad y de forma rectangular u otra apropiada, dotado de bordes elevados de los que los longitudinales -2- discurren paralelamente entre sí y con altura uniforme, en tanto que los testeros -3- forman sendos acodados -4- que se ajustan y aplican a la fijación de los talones extremos coincidentes -5- previstos en los bordes adyacentes de una placa reflectante -6-.

El propio receptáculo -1- es portador, en su lado opuesto al en que figura afianzada la placa reflectante -6-, de un número conveniente de pares de patillas salientes -10- las cuales son de dimensiones y disposición convenientes, en cada caso particular, para encajar en las aberturas longitudinales -11- normalmente abiertas en las serretas reposapiés -12- de los pedales -13- y quedar re-



tenidas por propia reacción elástica y por efecto de unos rebordeados extremos -14- de que están provistos.

5 Expuestas las particularidades que caracterizan al nuevo elemento reflectante que motiva el presente modelo, cabe comprender que las realizaciones prácticas del mismo no quedan estrictamente limitadas a la forma descrita y re- presentada como ejemplo sinó que, por el contrario, son sus- ceptibles de adquirir diversas variaciones de detalle, forma y acabados sin que por ello se alteren la esencialidad ni 10 el alcance del presente registro. Especialmente debe enten- derse que la placa reflectante -6-, y por consiguiente el receptáculo de soporte -1-, podrán presentar formas distin- tas de la rectangular representada como ejemplo en los di- bujos, y de análoga manera, los pares de patillas de suje- 15 ción -10- del receptáculo en lugar de formar ángulo entre si podrán ser paralelas o presentar formas curvas que se adapten a la forma particular de las aberturas -11- de las serretas del pedal de que se trate.

N O T A

=====

20 Se reivindica como objeto de este registro de modelo de utilidad;

1.- Elemento reflectante para pedales de bicicletas, ciclomotores y similares, caracterizado por comprender un receptáculo, de un material dotado de cierta elasticidad, 25 en forma de caja plana provista de rebordeados interiores en sus paredes laterales, en cuyo interior encaja y queda retenida una placa reflectante, presentando dicho receptácu- lo en su dorso unos pares de patillas salientes, de disposi-



ción y forma correspondientes para encajar elásticamente en las aberturas longitudinales que presentan las serretas reposapiés del pedal.

5 2.- Elemento reflectante según la reivindicación anterior, caracterizado porque las patillas de sujeción de dicho receptáculo están provistas de un rebordeado extremo que prende en la cara posterior de la serreta del pedal, asegurando la retención del elemento a la misma.

10 3.- Elemento reflectante para pedales de bicicletas, ciclomotores y similares.

Esta memoria consta de cinco páginas escritas por una sola cara.

BARCELONA, 12 de Diciembre de 1972.

P. A.





12 DIC

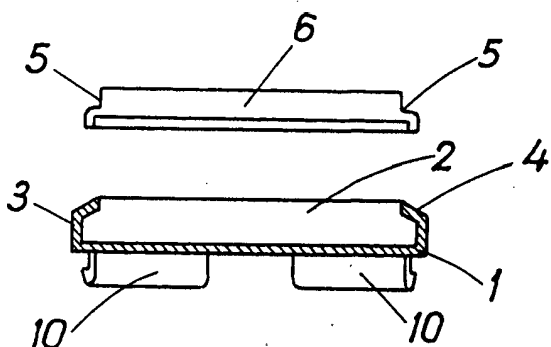

FIG. 1

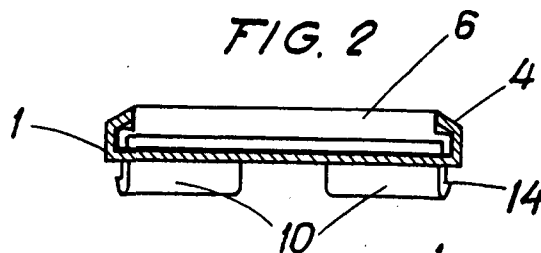

FIG. 2

FIG. 3

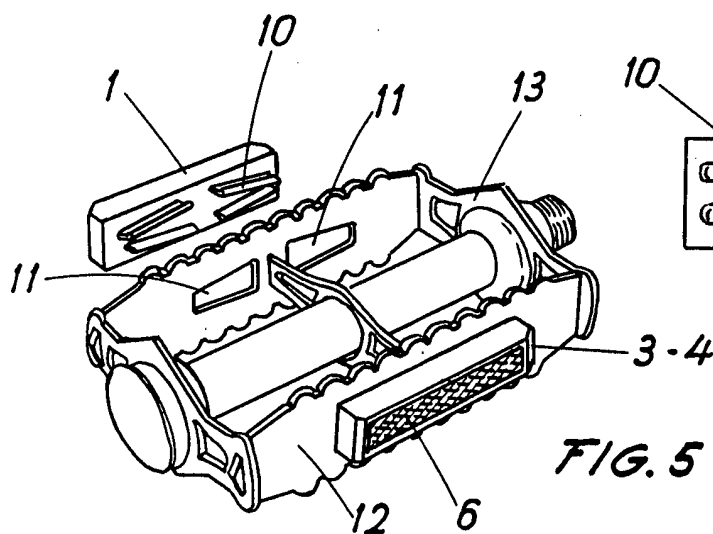
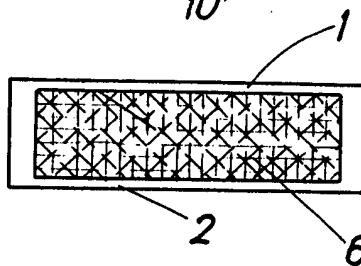

FIG. 5

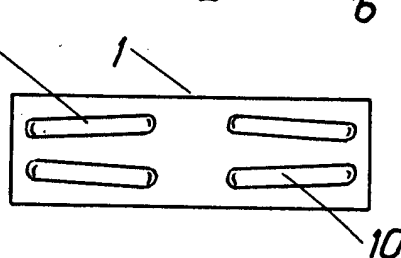

FIG. 4

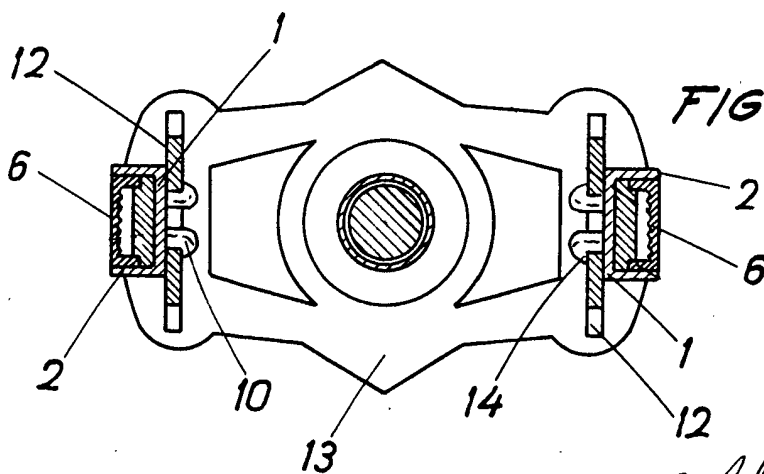

FIG. 6

FOR AUTORIZACION