

187088



A 47 G

MODELO DE UTILIDAD

por V E I N T E años

a favor de Dña. Maria del Pilar Espallargas Gaibar

de nacionalidad española

residente en MADRID.- Marques de Santa Ana, 30

por:

"PORCELANA CON MARCO AUTO-PORTANTE".-

-----

187088



- 5.- El presente Modelo de Utilidad concierne como su enunciado indica a una porcelana con marco-auto-portante, de acuerdo con la descripción detallada que de la misma se realiza debiendo de interpretarse siempre este concepto en su mas amplio sentido y nunca en limitativo.
- 10.- El objeto de este nuevo modelo es dotar a las piezas decorativas de porcelan especialmente circulares de un aro o bastidor periferico que lleve medios propios de incorporación sobre una superficie determinada, estando previsto el montaje a presión de un panel de fondo que retenga la pieza ceramica sobre el propio bastidor.
- 15.- El tipo de ceramica empleado para este modelo incorpora ademas unas mejoras constructivas, pues la misma se obtendrá partiendo de la materia prima adecuada, bien sea porcelana, esteatita, tarracota o arcilla, moldeada a presión bien hidraulica o a fricción que mediante un tanto por ciento de humedad muy pequeño se consigue el moldeado con mucha rapidez, pudiendo seguidamente verificar el esmaltado en una sola coccion pasando seguidamente al decorado en el cual la pieza sale con los relieves que se deseen con inclusión de alojamientos para poder incrustar metales de todos tipos piedras y otros tipos de materias.
- 20.-
- 25.- La pieza ceramica asi fabricada y montada posteriormente en su correspondiente marco, puede ser utilizada bien como botones, broches, acoplamientos para muebles

187958



u otros objetos de decoración, tales como bisutería y platería.

5.- El marco portador de la cerámica podrá ser facetado esmaltado, troquelado y realizado en los materiales que se desee, bien sean metales preciosos cobre, latón, alpaca aluminio o ferricos.

10.- Para la debida comprensión de este objeto se adjunta a la presente memoria descriptiva, una hoja de planos en la que a título de ejemplo se representan todas y cada una de las partes que lo forman y relación que guardan entre sí.

En la citada hoja de planos, queda representado:

FIGURA PRIMERA.- Muestra una vista en planta de la pieza de porcelana montada en su correspondiente marco.

15.- FIGURA SEGUNDA.- Corresponde a una sección de la misma.

En estas figuras aparecen referenciadas las siguientes partes principales:

20.- 1.- Pieza de cerámica, de forma circular la cual se presenta convenientemente decorada.

2.- Marco o bastidor sustentador de la pieza -1- el cual se montará por la parte superior de este quedando incorporado en la periferia, pudiendo el mismo presentar su superficie decorada por un troquelado, esmaltado, facetado, etc.

25.- 3.- Solapa interior que presenta el marco -2- en la cual se encajará la pieza cerámica -1-.



- 4.- Relieve de que esta dotado el marco -2-.
- 5.- Patillas roscadas que incorpora el marco -2-, por su parte posterior y diametralmente opuestas, las cuales servirán para su incorporación sobre una superficie determinada, una vez practicados en esta los correspondientes taladros. Este forma de sustentación no es limitativa, pues el conjunto se puede incorporar sobre su superficie de adaptación por pegado.
- 5.-
- 6.- Panel posterior del conjunto, el cual se incorporará a presión entre la pieza ceramica -1- y el marco -2- el cual podrá ser metalico o plastico para su mejor pegado sobre la pieza que se desee.
- 10.-

15.- Descrita suficientemente la naturaleza del Modelo se hace constar expresamente que cualquier modificación de detalle que se introduzca en el mismo se considerará incluida dentro de esta protección en tanto que no altere o modifique esencialmente su finalidad característica.

N O T A

20.- Por ultimo, se declaran de novedad y utilidad las siguientes:

R E I V I N D I C A C I O N E S

25.- 1ª.- Porcelana con marco autoportante, del tipo constituido por una pieza circular a modo de platillo de superficie esmaltada y decorada, caracterizado porque la misma presenta sobre puesto un marco asi mismo circular que encaja en su borde periferico y lleva un sobrerrelieve

487088



5.-

formado por un facetado, troquelado o similar, incorporado el conjunto por su parte posterior, un panel de fondo el cual encajara entre el borde de la pieza ceramica y el del marco, efectuandose el acoplamiento de la porcelana sobre su superficie de adaptación, bien por pegado o bien por medio de unas patillas roscados que incorpora posteriormente el marco.

2ª.- PORCELANA CON MARCO AUTOPORTANTE.-

10.-

Todo ello tal y como se describe y reivindica en la memoria que antecede que consta de CINCO hojas escritas a maquina por una sola de sus caras y planos que la ilustran.

Madrid, 23 de Diciembre de 1972

008



FIG. 1

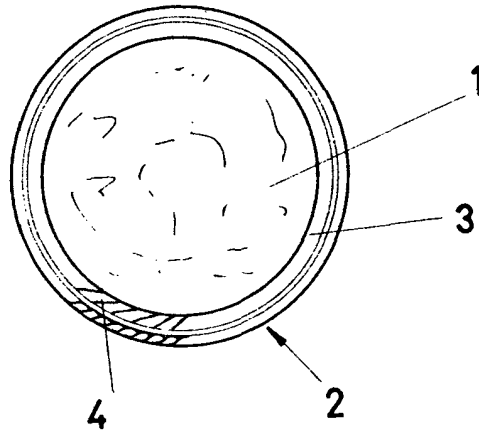

FIG. 2

