

24:9:74

187070

187079

23 DIC 1972



B 65 D

M O D E L O

D E

U T I L I D A D

por "CAJA PERFECCIONADA", a favor de Doña TERESA CUADROS GIBET, de nacionalidad española, con domicilio en BARCELONA, Avenida Meridiana, nº 30 - 32.

= . =

#### MEMORIA DESCRIPTIVA

El presente modelo de utilidad se refiere a una caja perfeccionada.

5. En líneas generales, el modelo en cuestión consta en esencia de una caja preferentemente conformada para el transporte de frutas, por lo que dicha caja está dotada de unas peculiaridades que la hacen ventajosa ante la práctica con respecto a otras realizaciones conocidas para fines análogos.

10. Más concretamente, en el citado invento, objeto del presente modelo, se ha ideado una caja de configuración prismática regular, de aristas redondeadas, y de mayor espesor que los laterales y fondo.

Dicha caja se caracteriza por presentar uno de sus



laterales mayores, ligeramente cóncavo, de modo que adopta una forma anatómica perfectamente acoplable a la parte delantera de la cintura del usuario, ya que la citada cajam en su empleo, irá colgada. Para facilitar dicha acción, va provista a su vez de unos orificios operativamente dispuestos cerca de los bordes superiores de los laterales menores, cuyos orificios son aptos para fijar en los mismos el elemento de cuelgue que facilita el transporte de la caja.

El fondo de la referida caja, presenta en su cara inferior, unos nervios dispuestos transversal y longitudinalmente, que prestan mayor resistencia a dicho fondo; el cual comporta también cerca de sus bordes, unas ranuras que junto con las existentes cerca de los bordes inferiores de los laterales menores, permiten el aireamiento del interior de la caja.

Con el fin de facilitar la explicación, se acompaña a la presente memoria descriptiva de unas láminas de dibujos en las que se ha representado un caso de realización que se cita a título de ejemplo.

En los dibujos:

La figura 1, presenta una vista en perspectiva del modelo.

La figura 2, muestra una vista en planta del mismo.

Haciendo referencia a las figuras, se puede apreciar en su realización, una caja -1-, la cual comporta su lateral -2- ligeramente arqueado de forma que se adapte perfectamente a la parte delantera de la cintura del usuario.

En los bordes superiores de los laterales menores, existen los orificios reforzados -3- y -4-, útiles para fijar en los mismos el elemento de cuelgue de la caja.

El fondo -5- de dicha caja presenta los nervios trans-

1970  
407070



versales -6- y longitudinales -7- que lo refuerzan, comportando además las ranuras -8-, que junto con las ranuras -9- existentes en los bordes inferiores de los laterales menores, constituyen unas ventanas por donde pasa el aire.

5. El modelo, dentro de su esencialidad, puede ser llevado a la práctica en otras formas de realización que difieran en detalle de la indicada a título de ejemplo en la descripción y a las cuales alcanzará igualmente la protección que se recaba. Podrá, pues, construirse en cualquier forma y tamaño, con los materiales más adecuados, por quedar todo ello comprendido en el espíritu de las reivindicaciones.
- 10.

= . =

N O T A

15. Descrito el objeto y utilidad de la presente invención, lo que se declara como no divulgado ni practicado en España, comprende las siguientes reivindicaciones:

20. 1ª.- Caja perfeccionada, perteneciente al tipo de las utilizadas preferentemente para el transporte de frutas, caracterizada esencialmente por el hecho de comprender: uno de sus laterales mayores arqueados de forma que se pueda adaptar perfectamente a la parte delantera de la cintura del usuario, porque en los bordes superiores de los laterales menores, existen respectivos orificios reforzados, aptos para fijar en los mismos el elemento de cuelgue, y además porque en los bordes del fondo de la citada caja, se encuentran unas ranuras que junto con las existentes en los bordes inferiores de los laterales menores constituyen ventanas de aireación para el interior de la caja.

25. 2ª.- Caja perfeccionada.
- 30.

24:0:74



Según se describe y reivindica en la presente memoria descriptiva que consta de cuatro hojas foliadas y escritas a máquina por una sola de sus caras, acompañadas de los dibujos reglamentarios.

5.

Madrid, a 23 DIC. 1972  
p. a. JAIME ISEBIM

~~\_\_\_\_\_~~

Fig. 1

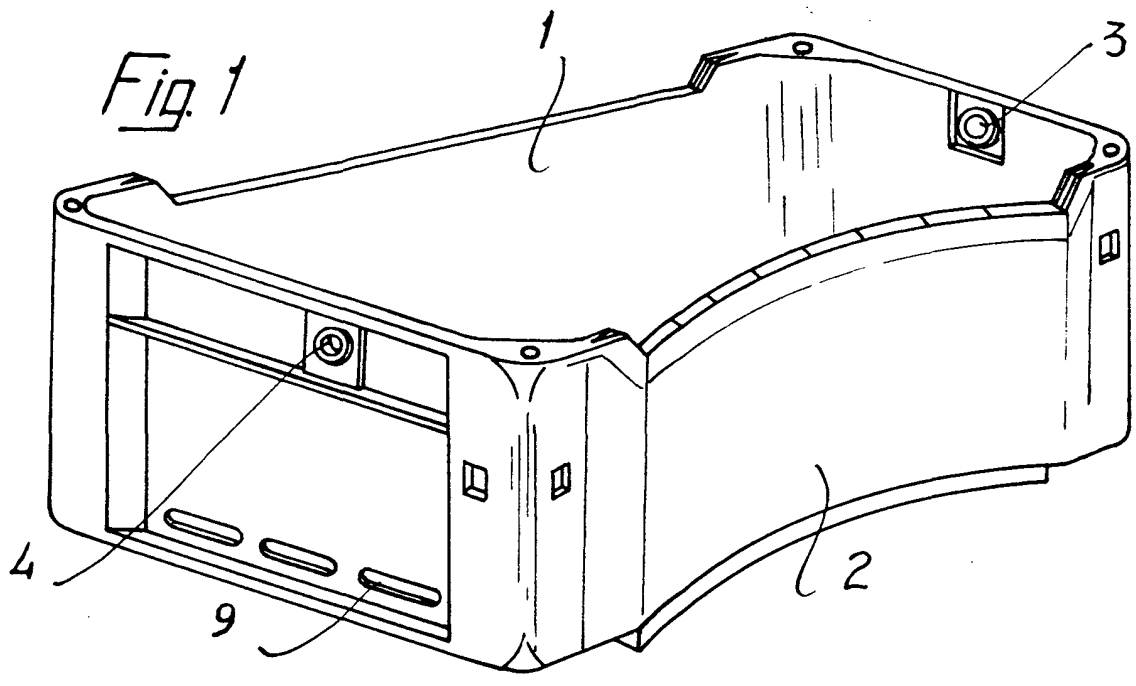

72

5

Fig. 2

