

187074



22

187070
B 65 D

MODELO DE UTILIDAD

=====

por: " Envase autoevacuante"

a favor de Dña. Dolores GÁLGERAN RUIZ, de nacionalidad española, domiciliada en Barcelona, calle Aribau, 268.

5

MEMORIA DESCRIPTIVA

=====

El presente modelo de utilidad se refiere a un envase autoevacuante que resulta muy ventajoso para la contención y suministro de productos a presión , tales como algunos alimentos, dentífricos, geles, cosméticos medicamentos, productos de limpieza, abrillantadores, etc.

10



A este respecto, es necesario considerar que con los envases conocidos con las indicadas finalidades, como son determinados frascos y botellas dotados de un dispositivo de suministro sucede que el aire que ocupa la parte del recipiente no ocupada por producto actúa directamente sobre este último de tal modo que puede afectar desfavorablemente a sus características, lo que se incrementa a medida que aumenta la cantidad de aire al ser extraído el producto. Por otra parte, el gas propelente empleado para provocar la salida del producto, ejerce de tal forma su influencia sobre el mismo que en muchos casos altera sus propiedades organolépticas, Además, el coste del gas aumenta el coste total del artículo constituido por el conjunto del producto y el envase.

Las referidas deficiencias han sido eliminadas con el envase autoevacuante objeto de este modelo de utilidad, en el que, para ello, no hay aire en contacto con el producto y no se utiliza gas propelente.

A tenor de ello, el envase en cuestión presenta como características fundamentales que comprende un frasco o botella en cuyo interior se encuentran superpuestas dos vejigas elásticas en forma de bolsas alargadas dispuestas sobre un vástago con caras ranuradas, de cuales vejigas la interior aloja el producto, yendo ambas unidas por su boca a un casquillo en el que está anclado dicho vástago, En tal zona están formadas aberturas de paso y se halla montada una válvula solicitada elásticamente hacia la posición de cierre contra un asiento anular que comunica con un conducto previsto en una caperúza y con



5 salida al exterior. Esta caperuza es desplazable coaxial
mente sobre un gollete de la botella y puede actuar co-
mo pulsador con el que se abre la válvula para dar paso
a través de varios accesos al producto a presión conte-
nido en la vejiga interna y permitir su salida por el
conducto de dicha caperuza.

10 Para facilitar la explicación detallada de lo su-
cintamente expuesto, se acompañan dos hojas de dibujos
en los que se ha representado un caso práctico de reali-
zación que se cita tan sólo a título de ejemplo sin ca-
racter limitativo del alcance del presente modelo de u-
tilidad.

En dichos dibujos:

15 La Fig. 1 muestra el envase en alzado, estando
lleno.

La Fig. 2 es una vista parcial en sección longi-
tudinal del envase estando parcialmente lleno que perm-
ite apreciar su constitución y lo ilustra con la válvula
en la posición de cierre.

20 La Fig. 3 corresponde a una vista análoga a la
de la Fig. 2 con la válvula en la posición de apertura,
estando totalmente lleno el envase.

La Fig. 4 es una vista en sección considerada por
el plano de corte IV-IV de la Fig. 3.

25 La Fig. 5, por último, ilustra un corte practica-
do por el plano V-V de la Fig. 3.

De conformidad con las ilustraciones, el envase
autoevacuante que se describe comporta un frasco o bote-



lla -1- resistente a una presión elevada y en cuyo interior se alojan dos vejigas en forma de bolsa alargada y superpuestas -2- y -3- interior y exterior, respectivamente, de las cuales la primera es preferentemente de caucho artificial, por ejemplo, de cloro butilo, en tanto que la exterior es de látex natural u otro material equivalente. El material que forma la vejiga interna -2- proporciona la impermeabilidad necesaria para la contención de un producto que se debe suministrar con el envase, propiamente hablando, se mantiene envasado en dicha vejiga como se explicará. En cuanto al material constituyente de la vejiga externa -3-, confiere a la misma una gran resistencia a la tensión elástica que crea la presión elevada que expresamente comporta el producto a suministrar. Las expresadas vejigas están situadas sobre un vástago -4- que tiene unas ranuras longitudinales profundas -5- definidas preferentemente por una sección en cruz del citado vástago, el cual se relaciona por su zona superior extrema con un casquillo -6- en el que está anclado aquél por encaje de un ligero entrante periférico -7- en una porción de menor diámetro interior -8- del casquillo y por apoyo de dos pares de dientes -9-, -9- y -10-, -10-, opuestos en cada par, sobre un escalón interior -11- de dicho casquillo. La vejiga -2- y -3- se hallan introducidas por la zona de su boca en una valona hueca -12- del casquillo con superposición de un aro -13- que en su borde de aplicación contra el de la vejiga exterior -3- tiene un escalón apoyado contra el



canto de la aludida valona -12- cuyo aro presenta un bisel adyacente periférico sobre el que está rebordeada una cubierta laminar capsular -14- aplicada sobre aquella valona, de manera que el borde de la boca de las indicadas vejigas queda engrapado entre la valona y el aro -13- y las mismas resultan sujetas al casquillo -6- sobre el vástago -4- por medio del cual son mantenidas en sentido longitudinal.

En el casquillo -6- se alberga una válvula -15- en la que está formado un tetón -16- receptor de un muelle -17- apoyado entre la válvula y un asiento definido en la extremidad superior del vástago entre sus dientes mayores -9-. El expresado muelle aplica el borde superior de la válvula contra un asiento constituido por una arandela elástica -18- que encaja en un rehundido previsto en la pared superior de la cubierta capsular -14-. Esta última encaja justamente con el aro -13- en un cuello interiormente escalonado -19- del frasco o envase -1-.

Sobre el citado cuello -19- se encuentra una caperuza -20- que cuando es suministrado el envase al usuario comporta un precinto formado por una tira periférica inferior -20a- desgarrable por puntos de unión debilitados -20b- mediante una tracción facilitada por un tirador -20c- (Fig. 1). La caperuza -20- está montada en disposición desplazable coaxialmente con relación a dicho cuello -19-, cuya caperuza comporta en su interior un conducto que comprende un tramo central -21- y una porción -22- radial y con salida al exterior. Dicho



tramo central del conducto atraviesa un orificio superior
-23- de la cubierta capsular -14- y contra el borde ex-
tremo del aludido tramo del conducto se aplica la válvu-
la -15- por la acción del resorte -17- en la posición
5 de cierre.

Dentro de la vejiga interior -2- se aloja como
se ha apuntado al principio el producto a suministrar
que, en la fabricación y puesta a punto del envase, se
introduce a gran presión por medio de una máquina lle-
10 nadora que, en fase anterior a la de montaje de la ca-
peruza -20-, abre la válvula -15-, separándola del asien-
to anular -18-. La válvula tiene unos pequeños nervios
superiores internos radiales -24- por entre los que pasa
el producto expelido por la boquilla de llenado de dicha
15 máquina, comprendiendo la válvula una serie de pequeñas
aletas radiales circundantes -25- que dejan entre la mis-
ma y el casquillo unos espacios por los que pasa el pro-
ducto, el cual atraviesa otros espacios que se definen
entre la zona de las ranuras -5- del vástago -4- encaja-
20 da en el casquillo -6- y el propio casquillo, y circula
por la parte longitudinal restante de las mencionadas
ranuras del vástago, llegando así hasta el interior de
la vejiga -2-. Una vez llena la vejiga del indicado pro-
ducto, la válvula -15- solicitada por el muelle -17- cie-
25 rra el envase como se ha visto antes y el producto queda
contenido en la vejiga -2-. Las vejigas -2- y -3-, bajo
la presión alta del producto, se aplican contra la cara
interna de la pared del envase -1- como se aprecia en la



Fig. 3.

En el empleo o funcionamiento del envase, partiendo de la aludida posición de cierre de la válvula -15- se ejerce presión manual sobre la caperuza desplazable
5 -20-, con lo que el tramo central -21- del conducto de la caperuza empuja a la válvula y ésta se separa del asiento anular -18-, contra la presión del muelle -17-, en cuyo momento se establece la comunicación entre el producto contenido en la vejiga -2- y el exterior a través del conducto de la caperuza, entre los nervios radiales -24- de la válvula, el espacio que se define entre el borde superior de la válvula y el asiento anular -18-, las separaciones entre las aletas -25- de la
10 válvula y el casquillo -6- y la separación que deja la zona de las ranuras -5- alojadas en el casquillo, por cuyas separaciones y espacios circula el producto, saliendo por el tramo -22- del conducto de la caperuza impelido por la presión a la que está sometido, al exterior del envase que es cerrado por la válvula cuando se deja de pulsar la caperuza -20- y por efecto de la recuperación del muelle -17- al cesar la presión sobre el mismo.

Es interesante insistir en el hecho de que el producto contenido en la vejiga -2- no tiene contacto con el aire por la imposibilidad de la existencia del mismo en virtud de la acción expulsora de la presión a la que está sometido el producto, lo que elimina la posibilidad de alteración del mismo. La ausencia de gas propelente, innecesario por la existencia de la presión, con



serva, asimismo, las propiedades del producto.

5 Por lo demás, debe hacerse constar que el modelo, dentro de la esencialidad, puede ser llevado a la práctica en otras formas de realización que difieran tan solo en detalle de la indicada únicamente a título de ejemplo, a las cuales alcanzará también la protección que se recaba. Podrá, por tanto, fabricarse el envase descrito en cualquier configuración y tamaño y con los materiales y medios más convenientes, por quedar todo
10 ello comprendido en el espíritu de las siguientes reivindicaciones:

N O T A

Se reivindica como objeto del presente modelo de utilidad:

15 1º.- Envase autoevacuante, caracterizado esencialmente por el hecho de constar de un frasco o botella en cuyo interior se encuentran dos vejigas elásticas en forma de bolsas alargadas superpuestas y situadas sobre un vástago dotado de ranuras longitudinales de paso, cual
20 vástago, por su extremo superior, va unido a un casquillo al que a su vez están sujetas por su boca las dos vejigas que se hallan tensadas por el vástago, viniendo

164074



dicho casquillo montado dentro del cuello del frasco encerrando y abrazando a una válvula solicitada elásticamente sobre un asiento anular que es atravesado por un conducto contra el que se aplica la válvula en su posición de cierre, hallándose el referido conducto en el interior de una caperuza dispuesta en la boca del frasco, con salida al exterior, determinando la referida disposición el cierre de la vejiga interna en la que está contenido el producto a presión, cual caperuza viene montada con susceptibilidad de desplazarse sobre el cuello del frasco por pulsación sobre la misma para separar la válvula de su asiento y permitir la salida del producto por el conducto mencionado.

2º.- Envase autoevacuante, según la reivindicación

1) caracterizado por el hecho de que de las dos vejigas elásticas superpuestas situadas en el interior del frasco o botella, la interna que contiene el producto es de un material elástico impermeable al vapor de agua y a los gases, mientras que la externa es de un material de gran elasticidad con fuerza retráctil apropiada para mantener presión permanente sobre la vejiga interna.

3º.- Envase autoevacuante, según las reivindicaciones 1 y 2, caracterizado por el hecho de que el vástagos y el casquillo presentan en la zona de acoplamiento superficies de encaje complementarias mediante las que el primero queda anclado en el segundo.



18/0/0

4º.- Envase autoevacuante, según la reivindicación 1, caracterizado por el hecho de que el casquillo tiene una valona hueca en la que están introducidos los bordes de la boca de las vejigas con superposición de uno de los bordes de un aro, cuyo borde presenta un escalón periférico apoyado contra el canto de dicha valona, estando provisto el aro de un bisel circundante adyacente al escalón y sobre el que se halla rebordeada una cubierta laminar capsular que, aplicada sobre la valona, tapa el casquillo dejando pasar el extremo interno del conductor de modo que el borde de la boca de las vejigas queda engrapado entre la valona y el aro.

5º.- Envase autoevacuante, según las reivindicaciones 1 y 4, caracterizado por el hecho de que la cubierta laminar capsular y el aro encajan en un cuello interiormente escalonado del cuello del frasco.

6º.- Envase autoevacuante, según la reivindicación 1, caracterizado por el hecho de que la válvula presenta la forma de un platillo provisto en su periferia de una serie de pequeñas aletas radiales separadas y dotado superiormente de unos nervios radiales también separados aplicados contra el borde del extremo interno del conducto de la caperuza, con separación ostensible entre el borde del platillo y la periferia del conducto, definiéndose entre las aletas de la válvula unos espacios por los que circula el producto, que previamente pasa por la zona de las ranuras del vástago encajada en el casquillo, procedente de la vejiga interior, pasando luego por

16-10-74

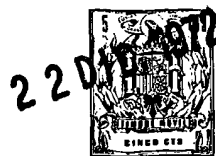

entre el borde del platillo y el asiento al ser separada la válvula, por entre cuyos nervios radiales pasa el producto hasta el conducto para su salida al exterior de la caperuza.

5

7º.- ENVASE AUTOEVACUANTE

Consta la presente memoria de once hojas foliadas y mecanografiadas por una sola cara, acompañadas de dos de dibujos.

10

Madrid, 22 de Diciembre de 1.972

Dña. Dolores GALCERAN RUIZ

p/a.

PEDRO SUGRAÑES FERRER

P. P.

Fdo. Pedro Sugañes Ferrer



22014972

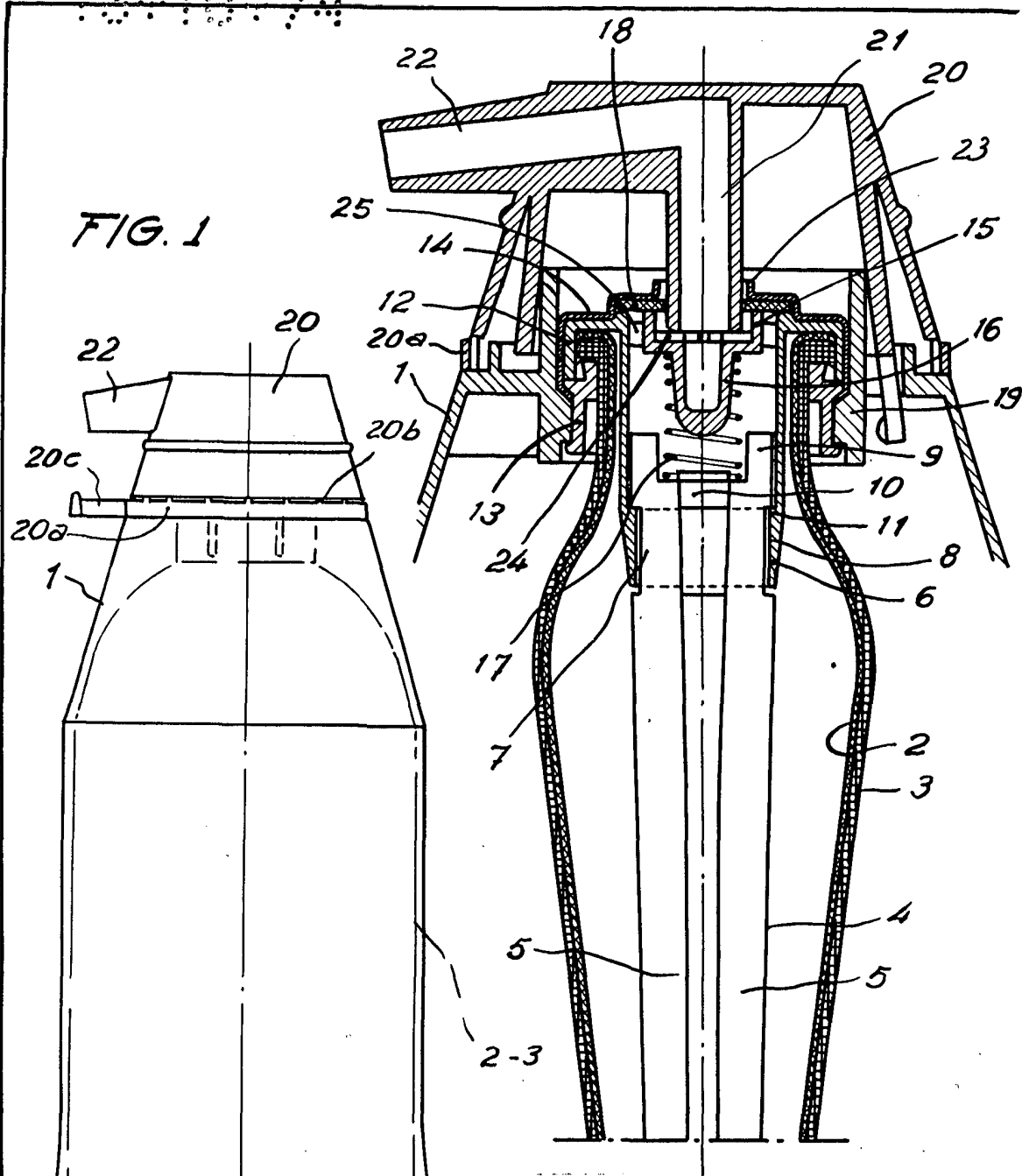

FIG. 1

FIG. 2

Madrid, 22 Diciembre 1972

P/a.

PEDRO SUGRAÑES FERRER

p. p.

fdo. Pedro Sugañes Ferrer

ESCALA VARIABLE

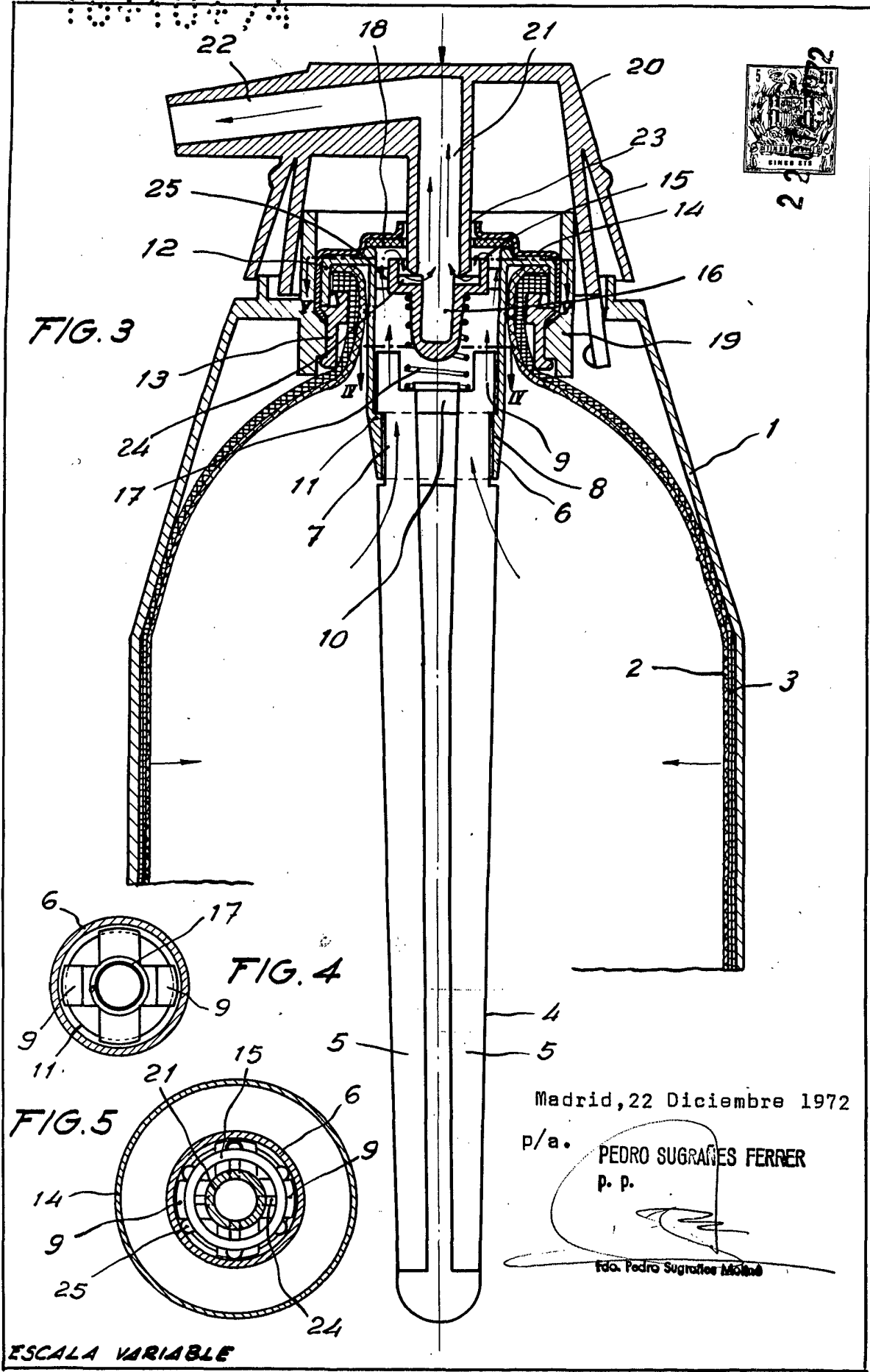

FIG. 3

FIG. 4

FIG. 5

ESCALA VARIABLE

Madrid, 22 Diciembre 1972

p/a. PEDRO SUGRAÑES FERRER
p. p.

Fdo. Pedro Sugrañes Ferrer