

187031



A47 F

## MEMORIA DESCRIPTIVA

correspondiente a la solicitud de concesión de un.....

### MODELO DE UTILIDAD

SOLICITANTE: VITROCERAMICA, S.A.

RESIDENCIA: CAMARMA DE ESTERUELAS (Madrid)

ENUNCIADO: "EXPOSITOR DE PIEZAS CERAMICAS Y/O  
FORMAS SIMILARES".

Prioridad: Patente ..... n° ..... del .....



187031

1

La presente memoria descriptiva tiene como fin la de claración del objeto sobre el que ha de recaer el privilegio - de explotación industrial y comercial, exclusivo en el territo rio nacional de un Modelo de Utilidad, de acuerdo con la vigen te Legislación, que como el enunciado indica se trata de "EXPO SITOR DE PIEZAS CERAMICAS Y/O FORMAS SIMILARES".

5

10

El modelo preconiza un expositor portátil de piezas cerámicas y/o formas similares, fácil de transportar y de aco plar para la presentación de muestras en general.

15

El objeto del modelo está constituido por una carpe ta triple, con la oportuna orejeta de cierre, que a su vez rea liza las funciones de elemento sustentador, el cual le posibili ta para ser suspendido de una pared u otro lugar, con el fin de poder presentar las muestras.

20

Como se ha dicho está formado por una carpeta, divi dida en cuatro partes por sendas zonas flexibles de articula ción, con el fin de que puedan plegarse unas sobre las otras y así ocupar poco espacio de cara a su fácil transporte. Estas - cuatro partes son tres cubiertas portadoras de las piezas a ex poner y la cuarta la orejeta de cierre y suspensión.

25

En la cara interna de cada una de las cubiertas, an teriormente descritas, se acondicionan unos receptáculos, de - medidas y formas similares a las de las piezas a presentar, don de éstas irán fijadas.

30

Para comprender mejor la naturaleza del invento en - el plano adjunto hacemos una representación esquemática de su utilización no siendo en absoluto limitativa y susceptible por ello de las modificaciones accesorias que no alteren las carac terísticas esenciales.

La figura 1 es una vista en planta del expositor des



187031

1

plegado.

La figura 2 es una vista de perfil del expositor en la posición de la figura 1, parcialmente seccionada.

5

La figura 3 representa un detalle ampliado de la figura 2.

La figura 4 representa una vista en perfil del expositor replegado.

10

La figura 5 es una vista en perspectiva del modelo - en una posición intermedia entre la de plegado y la de extendido.

La figura 6 representa el expositor extendido y suspendido de una pared.

En ellas se aprecian los siguientes detalles:

15

- 1.- Cubiertas.
- 2.- Láminas de material duro.
- 3.- Zonas de plegado.
- 4.- Orejeta de cierre y sujeción.
- 5.- Piezas cerámicas.
- 6.- Receptáculos.
- 7.- Bastidor rígido.
- 8.- Elementos de cierre.
- 9.- Orificios de sustentación.
- 10.- Pared.

20

25

El expositor preconizado consta de una carpeta dividida en tres cubiertas (1) y una orejeta de cierre y sujeción (4), separadas entre sí por sendas zonas de plegado (3) con el fin de que puedan abatirse unas sobre otras, quedando el conjunto recogido como indica la figura 4, ayudando a su fácil transporte.

30

La orejeta (4) presenta unos elementos de cierre (8) que se corresponden con otros que hay en la cara exterior de -



187031

1  
la última cubierta (1), produciendo el cierre una vez plegada  
toda la carpeta. Por otro lado también presenta sendos orifi--  
cios (9), opuestos que servirán para introducir por ellos unos  
5 ganchos y así suspender el expositor como se indica en la figu  
ra 6.

10 Tanto las cubiertas (1) como la orejeta (4) están --  
formadas por dos láminas finas, de material plástico termosol-  
dado, entre las cuales se insertan unas láminas de material du-  
ro (2) que están interrumpidas en las zonas de plegado (3), con  
lo que las cubiertas (1) y la orejeta (4) adquieren cuerpo y -  
rigidez y las zonas de plegado (3) quedan flexibles.

15 Sobre las caras internas de las tres cubiertas (1) -  
se fijan sólidamente los bastidores rígidos (7) que conforman  
los receptáculos (6), de tamaño y forma similares a las de las  
piezas (5), las cuales se introducirán y fijarán en ellos que-  
dando dispuesto el expositor para ser presentado suspendiéndolo  
de los orificios (9) de la orejeta (4).

20 Para su transporte se pliega la cubierta (1) extrema  
sobre la intermedia y luego, sobre las dos, la tercera proce--  
diéndose, a continuación, a plegar la orejeta (4) sobre la in-  
termedia ajustando los elementos de cierre (8) y quedando --  
dispuesto para su fácil manejo.

25 Los bastidores (7) pueden ser fijados a las cubiertas  
(1) exteriormente o interiormente, quedando, en este segundo -  
caso cubiertos por la lámina de material plástico.

30 Descrita suficientemente la naturaleza del presente  
invento así como su realización industrial sólo cabe añadir que  
en su conjunto y partes constitutivas es posible introducir --  
cambios de forma, materia y disposición en cuanto tales altera-  
ciones no supongan variación sustancial del mismo.



187031

1

El solicitante al amparo de los Convenios Internacionales sobre Propiedad Industrial se reserva el derecho de extender esta demanda a los Países extranjeros, si fuera posible, reivindicando la misma prioridad de la presente solicitud.

5

NOTA

El Modelo de Utilidad que se solicita como nuevo en España, por veinte años, de acuerdo con la vigente Legislación, deberá recaer sobre "EXPOSITOR DE PIEZAS CERAMICAS Y/O FORMAS SIMILARES", en todo de acuerdo con las siguientes

10

REIVINDICACIONES

1ª.- EXPOSITOR DE PIEZAS CERAMICAS Y/O FORMAS SIMILARES, caracterizado por constar de una carpeta formada por tres cubiertas y una orejeta de cierre y sujeción unidas entre sí - mediante unas zonas de plegado con el fin de poder abatir unas sobre otras, quedando el conjunto recogido para su transporte; teniendo en la cara interna de las cubiertas unos receptáculos, de tamaño y forma similares a las de las piezas cerámicas en los cuales se fijarán éstas últimas para su presentación.

15

2ª.- EXPOSITOR DE PIEZAS CERAMICAS Y/O FORMAS SIMILARES, en todo de acuerdo con la anterior reivindicación, caracterizado porque las tres cubiertas y la orejeta de cierre están formadas por dos láminas, generalmente de material plástico termosoldado, entre las cuales se insertan sendas láminas de material duro, que se interrumpe en las zonas de plegado, dando a las referidas cubiertas y a la orejeta una cierta rigidez y a las zonas de plegado una flexibilidad que las posibilita para poder ser abatidas unas sobre otras.

20

3ª.- EXPOSITOR DE PIEZAS CERAMICAS Y/O FORMAS SIMILARES, en todo de acuerdo con las anteriores reivindicaciones, caracterizado porque sobre las caras internas de las cubiertas se acoplan y fijan sólidamente sendos bastidores rígidos los -

25

30



187031

1

cuales conforman los receptáculos donde se fijarán las piezas cerámicas, pudiendo estar dichos bastidores sobre la lámina de plástico o debajo de ella, en cuyo caso ésta la cubrirá totalmente, adquiriendo la forma de ellos y conformando, a su vez -

5

4ª.- EXPOSITOR DE PIEZAS CERAMICAS Y/O FORMAS SIMILARES, en todo de acuerdo con las anteriores reivindicaciones, - caracterizado porque la orejeta presenta unos elementos de cierre que se ajustarán con otros oponentes, que existen en la cara externa de la cubierta intermedia, de tal manera que al plegarse unos sobre otros, los referidos elementos de cierre se encastran entre sí produciendo el cerrado y dejando el conjunto útil para ser transportado fácilmente, presentando además - la orejeta sendos orificios pasantes, en sus laterales, que -- servirán para colgarlo de ellos y que quede suspendido para la presentación de las piezas a exponer.

10

15

5ª.- "EXPOSITOR DE PIEZAS CERAMICAS Y/O FORMAS SIMILARES".

Según queda sustancialmente descrito en la presente memoria que consta de seis hojas mecanografiadas por una sola cara acompañada de sus correspondientes dibujos.

20

Madrid, 21 DIC. 1972.

El Agente Oficial.

MIGUEL FERNANDEZ LOAYSA

P. P.

25

30



187031

10/001

DOS HOJAS HOJA PRIMERA



Fig. 1

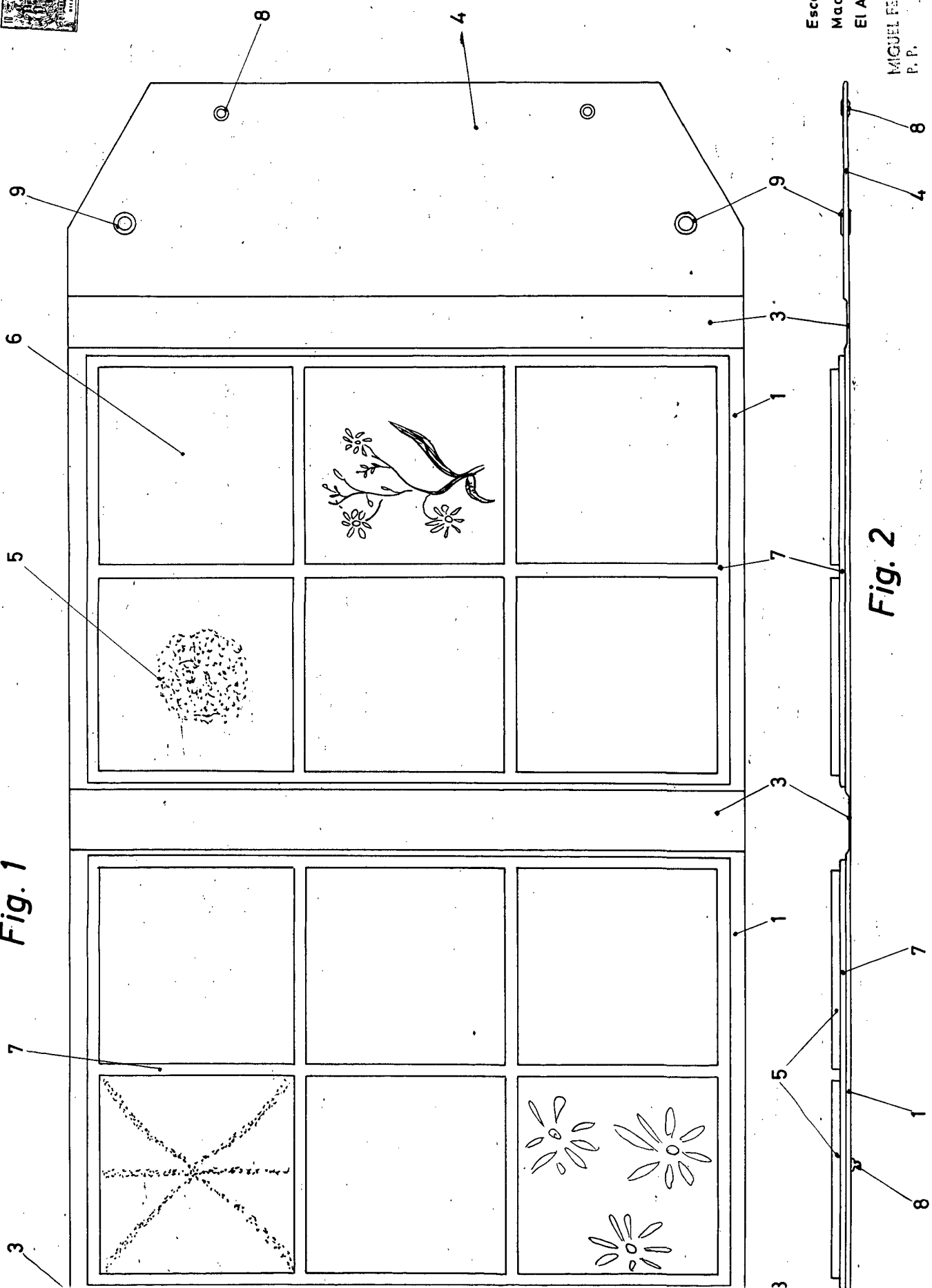

Fig. 2

Escala variable  
 Madrid 21 DIC. 1972  
 El Agente Oficial  
 MIGUEL FERNANDEZ LOAYSA  
 P. P.

Fig. 4

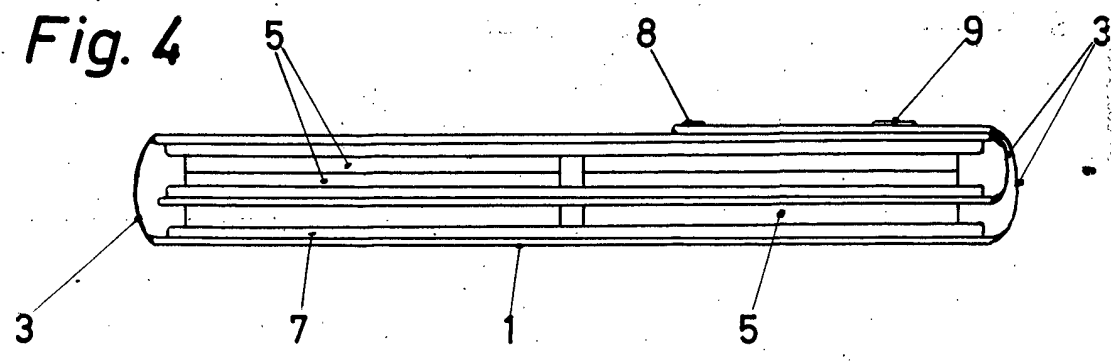

Fig. 6

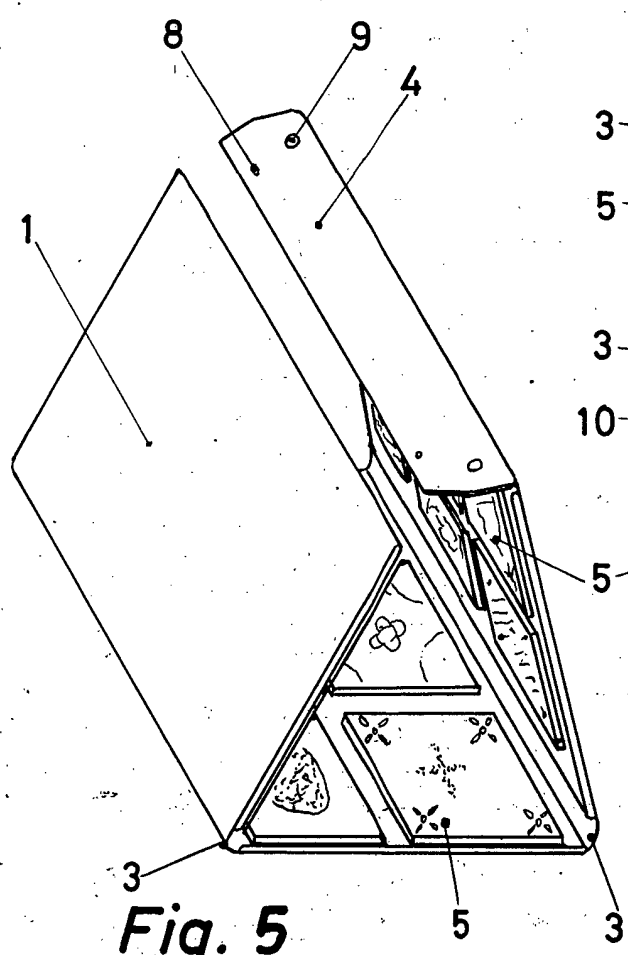
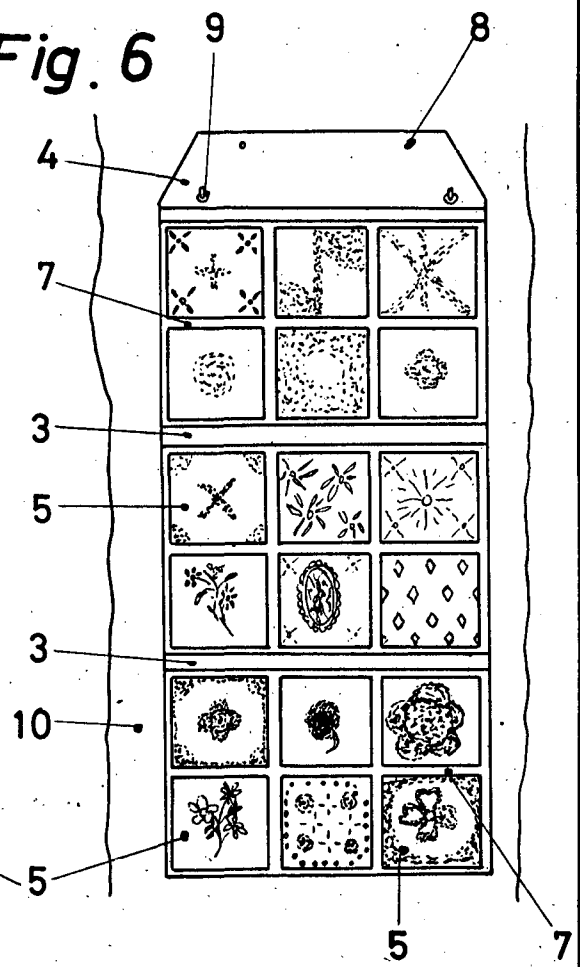

Fig. 5

Escala variable  
 Madrid 21 DIC. 1972  
 El Agente Oficial

MIGUEL FERNANDEZ LOAYSA  
 P. P.

*Handwritten signature*