

187027

187027

f16c

21.0



MEMORIA DESCRIPTIVA

Correspondiente a la solicitud de registro de Modelo de Utilidad que, por veinte años, se solicita para todo el territorio nacional, a favor de la firma SUSSEN VASCA, S.A., de nacionalidad española, residente en VERGARA (Guipúzcoa)

p o r

"ANILLO EXTERIOR PARA RODAMIENTO DE MATERIAL PLASTICO "

El Modelo de Utilidad a que se refiere la presente Memoria, se destina a garantizar la explotación y la propiedad exclusivas, en todo el territorio nacional, de un anillo exterior para rodamiento de material plástico.

5

En la actualidad, en las industrias del mueble y juguetería, entre otras, se vienen utilizando rodamientos de material plástico cuando se trata de facilitar movimientos



21.010

giratorios de pequeña velocidad.

10 Estos rodamientos vienen creando problemas económicos -  
por causa de los mecanizados que requiere la realización de  
las pistas de rodadura de los anillos exteriores, cuyo cos-  
te es inadmisibles para piezas de bajo precio.

15 El anillo exterior según el Modelo soluciona el proble-  
ma apuntado ya que consiste en una pieza que se obtiene di-  
rectamente de molde completamente terminada, tanto exterior  
como interiormente, en donde se presenta la pista de rodadu-  
ra incorporada.

20 Ello se consigue mediante la colaboración de un molde -  
apropiado en el que, una vez inyectada la pieza, es extraí-  
da de la matriz por tracción del macho interior y éste, a -  
su vez, es desnudado de la misma en fase sucesiva por apli-  
cación periférica sobre su borde externo de un empuje sufi-  
ciente aplicado por medio del borde interior de un casqui-  
llo desnudador, cuya acción aprovecha la relativa elastici-  
25 dad del material plástico recién inyectado para conseguir -  
vencer los ángulos negativos que la presencia de la citada  
pista de rodadura opone a la expulsión de la pieza termina-  
da.

30 Para mejor comprensión del objeto y sólomente a título -  
de ejemplo, se adjunta una hoja de planos en la que se  
ilustra la sección diametral de un anillo exterior para ro-  
damiento de plástico según el Modelo.

35 Refiriéndonos a dicha ilustración, podemos ver que el ci-  
tado anillo exterior es una monopieza inyectada con un mate-  
rial plástico apropiado que presenta en su interior la pis-  
ta cóncava de rodadura -1- a la que se accede desde uno de  
los laterales de la pieza a través de un ligero estangula-  
miento -2- de lomo redondeado. El otro lado de la pista de



40 rodadura -1- está cerrado por una pestaña radial -3- que  
deja libre un agujero central para paso del eje.

La llanta -5- queda también completamente terminada de molde y, además de la forma cilíndrica con la que se representa, puede adoptar cualquier otra adecuada a determinado montaje.

45 La limitada elasticidad del material plástico que se  
utilice es suficiente para que, en primer lugar, se pueda  
realizar el desnudado del macho y, en segundo lugar, se  
pueda montar el rosario de bolas entre ella y la pista de  
rodadura del anillo interior.

50 Son variables las circunstancias de tamaño, forma, ma-  
terial y, en general, todas aquellas que no supongan una  
alteración de la esencialidad del objeto expuesto en la  
pasada descripción, la cual deberá ser considerada en su  
más amplio sentido y no como una limitación de posibilida-  
des de realización.

#### N O T A

EN RESUMEN: El Modelo de Utilidad que, por veinte años,  
se solicita para todo el territorio nacional, ha de recaer  
sobre las siguientes reivindicaciones:

60 1a.- "ANILLO EXTERIOR PARA RODAMIENTO DE MATERIAL PLAS-  
TICO", caracterizado por estar constituido por una monopie-  
za totalmente exenta de mecanizado interior, inyectada con  
un material plástico limitadamente elástico, que presenta  
en su interior la pista cóncava de rodadura a la que se ac-  
cede desde uno de los laterales de la pieza a través de un  
65 ligero estrangulamiento de diámetro de lomo redondeado,  
mientras que el otro lado de la pista de rodadura para las  
bolas está cerrado por una pestaña radial que deja libre -  
un agujero central para paso del eje, y la superficie exte-



70

rior o llanta se obtiene también completamente terminada -  
de moldeo.

2a.- Por último, se reivindica como objeto sobre el que  
ha de recaer el Modelo de Utilidad que, por veinte años, -  
se solicita para todo el territorio nacional, - - - - -

74

p o r

" ANILLO EXTERIOR PARA RODAMIENTO DE MATERIAL PLASTICO "

Todo conforme queda expresado en la presente Memoria -  
descriptiva, que consta de cuatro páginas, escritas a máqui  
na por una sola cara, y dibujos que se acompañan.

80

Madrid, 21.DIC.1972

P.A.,

ANTONIO ARICHA

P. F.

Red: JUAN GUERRERO

SÜSSEN VASCA, S.A.

127027

LAMINA UNICA

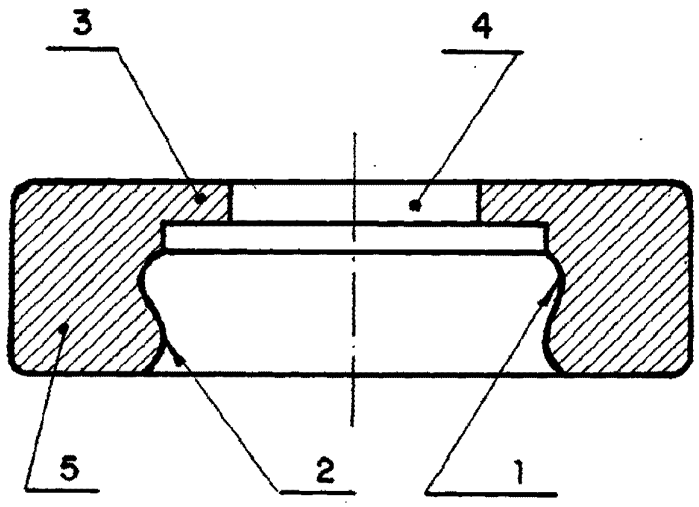

Madrid a 21 DIC 1972  
P. A. ANTONIO ARICHA  
P. P.  
*[Handwritten signature]*

ESCALA VARIABLE