

4:10:74

187623



A47K

MODELO DE UTILIDAD

por 20 años

A favor de D. GUSTAV TORE BERGQUIST, de nacionalidad sueca, residente en BARCELONA, Villarroel, 253. - - -
por: "DISPOSITIVO DOSIFICADOR PERFECCIONADO". - - - -

MEMORIA DESCRIPTIVA

Se refiere el presente modelo de utilidad a un dispositivo dosificador perfeccionado, del tipo que se utiliza para el suministro de productos pastosos
5 tales como cremas, jabones, etc., en lavabos, oficinas, talleres, etc., aportando ventajosas características sobre los dispositivos similares conocidos.

En efecto, en esencia el citado dispositivo consta de un tapón-boquilla dosificador y de un envase
10 apropiado para la adaptación del mismo, destinado a ser

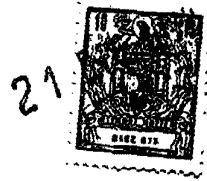

del tipo desechable después de su uso, y provisto de medios de fijación con respecto al soporte destinado a sustentarlo.

5 Con respecto al tapón-boquilla se caracteriza por su gran simplicidad constitucional, lo que permite su fácil ejecución y su obtención a bajo coste, sin detrimento para su eficacia y funcionalidad.

10 Con el fin de facilitar la explicación, se acompaña a la presente memoria descriptiva una hoja de dibujos en la que se ha representado un caso práctico de realización, el cual se cita sólo a título de ejemplo no limitativo del alcance del presente modelo de utilidad.

En dichos dibujos:

15 La figura 1 es una vista en alzado lateral del dispositivo en cuestión en posición de servicio.

La figura 2 se corresponde con una sección longitudinal completa del tapón-boquilla que forma parte del referido dispositivo.

20 Según tales figuras, el dispositivo dosificador perfeccionado objeto del presente modelo de utilidad consta de un envase -1-, preferentemente de naturaleza plástica y transparente para ver en todo momento su contenido, que apoya en una abertura cónica o similar del correspondiente soporte -2- anclando inferiormente 25 en él a través de un pequeño resalte superficial -3- para evitar su elevación fortuita cuando se actúa sobre el tapón-boquilla acoplado al propio envase -1-.

30 Dicho tapón-boquilla consta a su vez de un cuerpo -4-, roscable al gollete del envase una vez extraído su tapón propio, con interposición de junta



de estanqueidad -5-, y prolongado en un casquillo
-6- con aberturas laterales -7-7a- de paso de la
pasta a dosificar a su interior. Dicho casquillo -6-,
al igual que el cuerpo -4-, es recorrido axialmente
5 por un vástago -8- dotado inferiormente de una salida
lateral extrema -9- y de otras dos ventanas interiores
-10-10a- comunicadas con esta salida. El mentado
vástago comprende un juego de valona -11- y anillo
tórico -12- que hacen la función de émbolo contra la
10 pasta cuando actúa el resorte -13- aplicado entre la
valona -11- y la base de fondo superior del casquillo
-6-, y de ulterior cierre.

Según todo ello, partiendo de la posición
de reposo del tapón-dosificador tal como se muestra
15 en la figura 2, cuando se pulsa el vástago -8- hacia
arriba se vence el resorte -13- y el juego de valona
-11- y anillo tórico -12- asciende, hasta que salva
las aberturas -7- y -7a- y las mismas dejan paso de
entrada a la pasta hacia la cámara inferior -14- del
20 mismo casquillo -6-. Esta cámara es propiamente la
dosificadora ya que determina la cantidad de producto
a salir por el vástago -8- cuando éste deja de ser
pulsado, por cuanto el resorte -13- retorna a su estado
primitivo impulsando el propio juego de valona -11- y
25 anillo -12- la pasta dosificada, una vez vuelve salva
las aberturas -7-7a-, en su descenso, haciéndola salir
al exterior a través de las ventanas -10-10a-, conducto
interior -15- del vástago -8- y salida -9-.

También se ha previsto la incorporación al
30 tapón-boquilla de un aro -16- ligado por cadena o similar

44074

187022
- 4 -



-17- al mismo soporte, para asegurar su situación ligada al mismo, ya que lo desechable es el envase -1- pero no el juego dosificador.

El modelo, dentro de su esencialidad, puede ser llevado a la práctica en otras formas de realización, que difieran sólo en detalle de la indicada únicamente a título de ejemplo, a las cuales alcanzará igualmente la protección que se recaba. Podrá, pues, fabricarse este dispositivo en cualquier forma y tamaño, con los medios y materiales más adecuados, y con los accesorios más convenientes, por quedar todo ello comprendido en el espíritu de las siguientes reivindicaciones.

N O T A

Se reivindica como objeto del presente modelo de utilidad:

1.- Dispositivo dosificador perfeccionado, caracterizado esencialmente por estar constituido por un envase desechable acoplable amoviblemente respecto al correspondiente soporte a través de un resalte superficial del mismo, para evitar su separación de aquél cuando se actúa el tapón-boquilla dosificador incorporado al gollete de aquel envase, el cual se prolonga en un casquillo, con aberturas laterales intermedias, que hace de camisa de un émbolo formado por un vástago-pulsador elásticamente solicitado y dotado de una salida extrema y de un conducto axial desembocante en ventanas laterales por donde fluye el producto cuando es impulsado por el émbolo propiamente dicho integrado por un juego de valona y anillo

44074

- 5 -



tórico calado sobre aquel vástago.

2.- DISPOSITIVO DOSIFICADOR PERFECCIONADO.

Consta la presente memoria descriptiva de cinco hojas mecanografiadas, foliadas, numeradas y escritas por una sola cara, acompañada de una lámina de dibujos.

Madrid, a 21 DIC. 1972

GUSTAV TORE BERGQUIST

P. A.

MARCEL DE RAFAEL
P. T.
Marcel de Rafael

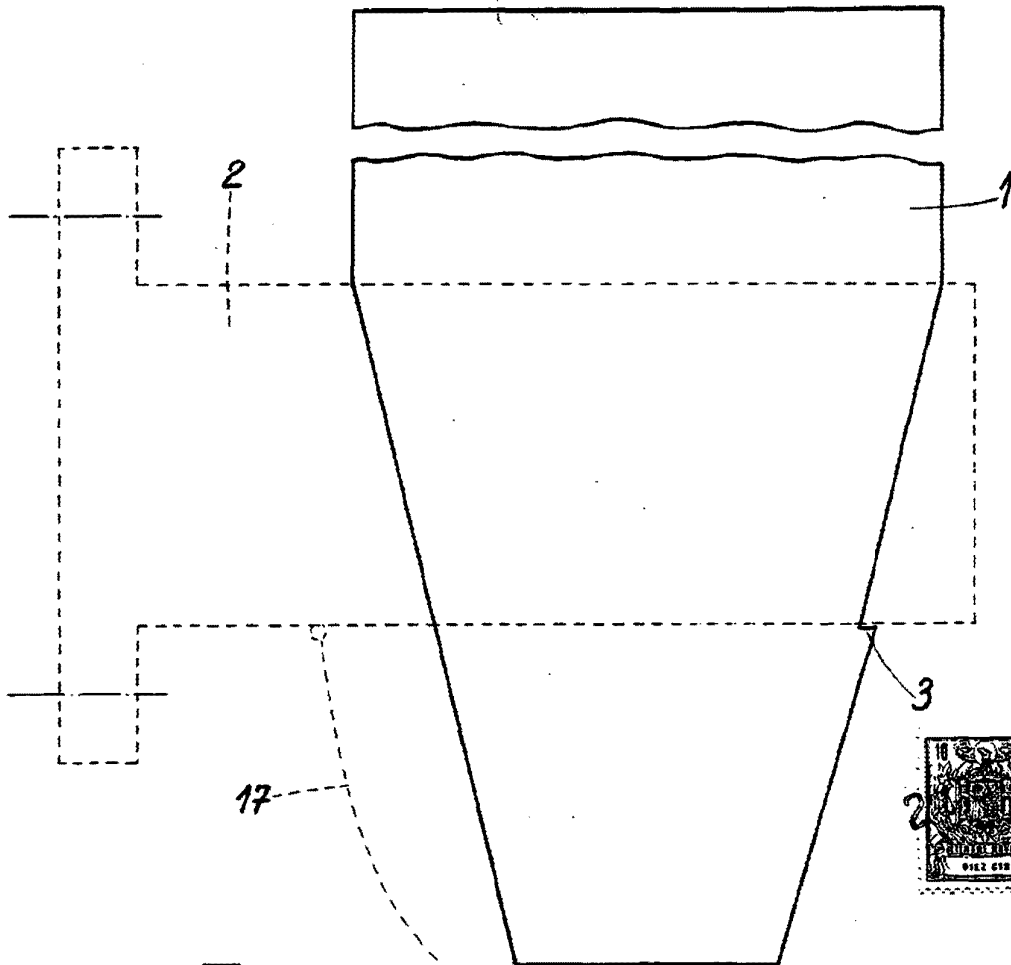

Fig. 1

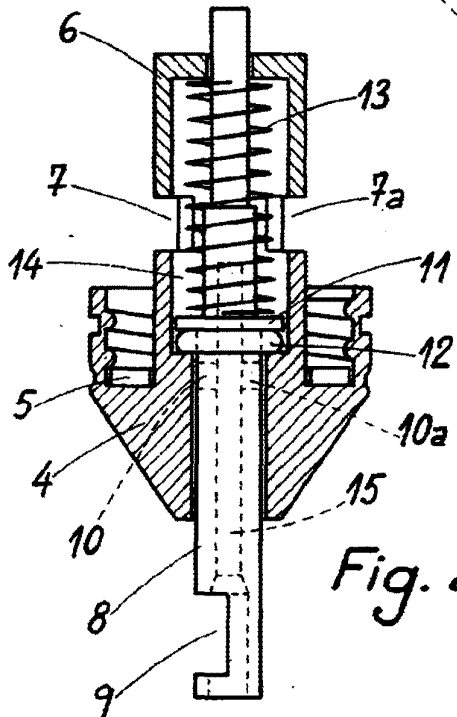

Fig. 2

Madrid 21 de Diciembre de 1972
MANUEL DE RAFAEL
P. I. P.