

20-11-74

1.7020

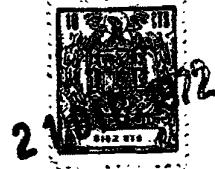

A41C

187.020

187020

M O D E L O  
D E  
U T I L I D A D

por "FAJA PERFECCIONADA", a favor de Don PABLO MARCO MERCADAL,  
de nacionalidad española, domiciliado en BARCELONA, calle Ro-  
sellón nº 370, 3ª, 3ª.

= . =

MEMORIA DESCRIPTIVA

El presente modelo de utilidad se refiere a una faja perfeccionada.

5. En líneas generales, el modelo en cuestión consta en esencia de un nuevo tipo de faja, la cual se encuentra dotada de unas peculiaridades que vienen a subsanar los inconvenientes que hasta la fecha venían presentando las prendas similares de uso femenino. Dichos inconvenientes consistían en la arruga o doblez con el uso de la parte inferior de las perneras de las citadas fajas, ya que aunque dichas partes inferiores suelen estar constituidas de material elástico, esto no evita que con el tiempo y el empleo, la elasticidad vaya cediendo y permitiendo la doblez o arruga de estar par-
- 10.



tes extremas de las perneras de dicha fajas.

Más concretamente, en el citado invento, objeto del presente modelo, se ha ideado una faja de configuración convencional, provistas en las respectivas partes extremas inferiores de sus perneras y estratégicamente fijadas a las mismas en sentido vertical, de unas tiras planas de material ligeramente flexible; las cuales se hallan envainadas en una funda de material textil, que las cubre por completo; yendo dichas fundas a su vez fijadas verticalmente a las citadas partes extremas de las perneras por medio de unas costuras.

Las referidas tiras planas de material flexible, tienen como objeto el evitar la doblez o arrugas de las citadas partes extremas inferiores de las perneras; por lo que la disposición de estas tiras en la faja, dotan a esta de unas características que la hacen ventajosa ante la práctica con respecto a otras realizaciones.

Con el fin de facilitar la explicación, se acompaña a la presente memoria descriptiva de una lámina de dibujos en la que se ha representado un caso de realización que se cita a título de ejemplo.

En los dibujos:

La figura 1, presenta una vista en alzado del modelo.

La figura 2, muestra una vista en detalle de la tira flexible.

Haciendo referencia a las figuras, se puede apreciar en su realización, una faja -1-, la cual comporta en la parte inferior de sus perneras -2- y -3-, unas tiras flexibles -4-, y -5-, las cuales van alojadas en las fundas -6-, que a su vez van fijadas por medio de las costuras -7- a la cara interior de la parte extrema inferior de las respectivas perneras.

20-11-74

-187020



Estas tiras ligeramente rígidas, evitan que dichas partes extremas se doblen.

5. El modelo, dentro de su esencialidad, puede ser llevado a la práctica en otras formas de realización que difieran en detalle de la indicada a título de ejemplo en la descripción y a las cuales alcanzará igualmente la protección que se recaba. Podrá, pues, construirse en cualquier forma y tamaño, con los materiales más adecuados, por quedar todo ello comprendido en el espíritu de las reivindicaciones.

10.

= . =

#### N O T A

15. Descrito el objeto y utilidad de la presente invención, lo que se declara como no divulgado ni practicado en España, comprende las siguientes reivindicaciones:

20. 1ª.- Faja perfeccionada, caracterizada esencialmente por el hecho de comprender: en las partes extremas inferiores de sus perneras y estratégicamente dispuestas en las mismas en sentido vertical, unas tiras de material ligeramente rígido, porque dichas tiras se encuentran envainadas en una funda de material textil, la cual va fijada por medio de unas costuras a la cara posterior de la parte extrema inferior de las perneras y además porque las citadas tiras son aptas para evitar la doblez de dichas partes extremas de las perneras de la faja.

25.

2ª.- Faja perfeccionada.

Según se describe y reivindica en la presente memoria descriptiva que consta de cuatro hojas foliadas y escritas a máquina por una sola de sus caras, acompañadas de los dibujos reglamentarios.

20-11474

- 4 - 187020

Madrid, a 21 DIC. 1972

p. a. JAIME ISEGA

e. n.

21



5.

mt.

Fig. 1

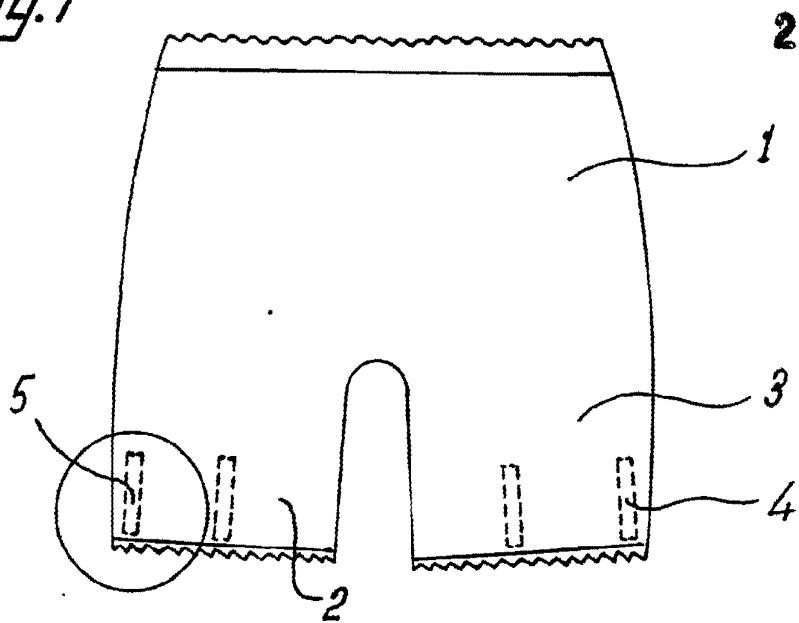
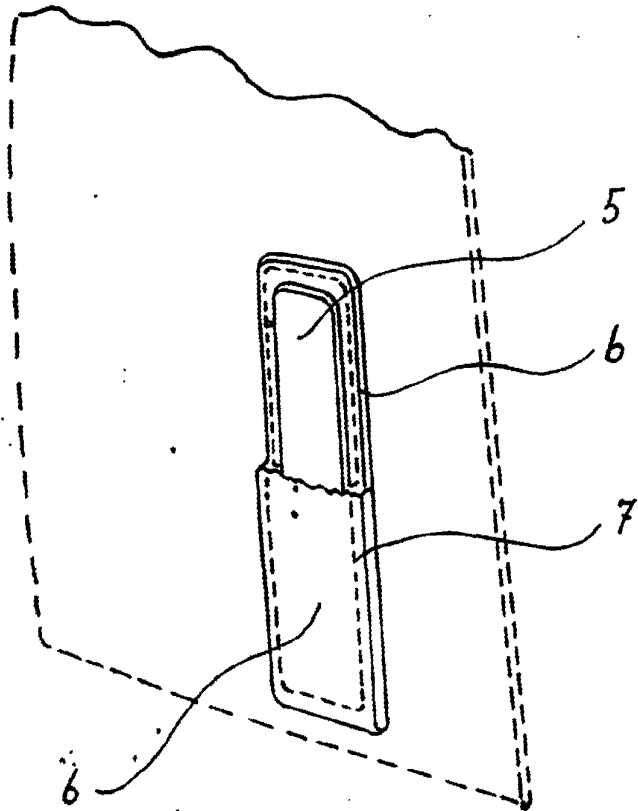

Fig. 2



Madrid, a 21 DIC. 1914

p.o.

JANIE [unclear]

