

186938



19 D 10

A63H

M O D E L O
D E
U T I L I D A D

por "UN JUGUETE DE ARRASTRE", a favor de la razón social española, LEUNAMS, S.A., con domicilio en ESPLUGAS DE LLOBREGAT (Barcelona), calle Enrique Granados, nº 7-19.

== . ==

MEMORIA DESCRIPTIVA

El presente modelo de utilidad se refiere a un juguete de arrastre.

- Más concretamente, el modelo consta en esencia de un juguete consistente en un camión de carcasa volcable, y de
5. cuya cabina sobresale un muñeco grotesco configurativo del conductor, el cual tiene la propiedad de gira a la par que se vuelca la citada carcasa; todo ello originado por un dispositivo colocado en el interior de la plataforma del camión, el cual descansa y desliza sobre ruedas delanteras y traseras
10. de giro loco, que se deslizan por el firme inducidas por un elemento de arrastre consistente en un tubo longitudinal provisto en su extremo libre de una pera, la cual forma parte in-



19 DIC.

tegral del dispositivo de accionado.

5. El dispositivo de accionado en cuestión, consta en esencia de la pera provista del tubo longitudinal, el cual comporta en su otro extremo un elemento de fuelle, convenientemente acoplado a la parte delantera de la cabina, y que presenta una prolongación triangular con orificio para su enganche en un elemento de gancho perteneciente a una palanca longitudinal en forma de "L"; la cual presenta su extremo más interior a modo de gancho. Dicha palanca longitudinal discurre longitudinalmente por el elemento guía conformado en la cara inferior de la plataforma del camión, en la cual queda retenida, con posibilidad de deslizamiento, al ir su extremo en forma de gancho, engarzado en un vástago perteneciente a una pieza puente perfectamente acoplada a la base de la carcasa.
- 10.
- 15.

Esta carcasa se vuelca al oprimir la pera, en función de la cual actua el fuelle, que al expandirse desplaza la palanca longitudinal, de forma que esta hace articular a la carcasa sobre el vástago de la pieza puente que comporta. La palanca retrocede por medio de un resorte recuperador, de extremos fijados a una espiga perteneciente a la plataforma del camión y a la espiga doblada existente en la parte delantera de la palanca.

20.

El giro del muñeco se produce unísonamente al vuelco de la carcasa, ya que dicho muñeco presenta un vástago vertical en cuyo extremo libre existe una excéntrica, cuya espiga va enganchada de forma articulable en un ojal existente en la rama complementaria de la palanca.

25.

Queda completado el modelo con la existencia de un elemento de sonería conformado por una rueda dentada que acciona

30.



una leñeta existente en la tapa inferior del juguete. Dicha rueda dentada va situada en el eje de las ruedas posteriores.

Con el fin de facilitar la explicación, se acompaña a la presente memoria descriptiva de unas láminas de dibujos en las que se ha representado un caso de realización que se cita a título de ejemplo.

En los dibujos:

La figura 1, presenta una vista en alzado del modelo.

La figura 2, muestra un croquis del dispositivo de accionado.

La figura 3, es un detalle en sección del articulado de la carcasa.

La figura 4, es un detalle del articulado del muñeco.

Haciendo referencia a las figuras se puede apreciar en su realización, un juguete constitutivo de un camión de carcasa -1- volcable, y en cuya cabina -2- comporta un muñeco -3- que se vuelve a la par que se levanta la carcasa.

La cabina forma parte integral de la plataforma -4- sobre la que apoya y va fijada, con posibilidad de articulado, la carcasa. Quedando completado el juguete con la tapa inferior -5-.

El dispositivo de accionado lo constituye, el tubo longitudinal -6-, al que va fijado por uno de sus extremos una pera y por el otro un fuelle -7- convenientemente asegurado a la parte delantera de la cabina; presentando dicho fuelle una prolongación -8- con orificio para su engarce en el elemento de gancho -9- perteneciente a la palanca longitudinal -10-; la cual se desliza por el elemento guía -11- que presenta la plataforma -4- en su cara inferior. Dicha palanca presenta su parte más interior dispuesta a modo de gancho -12-, apto para



engañar: en el vástago -13-, perteneciente a la pieza puente que comporta la base de la carcasa -1-; existiendo entre ambos la pieza -14- que facilita el anclaje de los mismos. El resorte recuperador -15- es útil para retornar la palanca a su posición de origen una vez ha sido accionada.

5. El ojal -16- se halla operativamente dispuesto para que en el mismo se aloje la espiga -17- perteneciente a la excéntrica -18-, que a su vez va unida al vástago -19- perteneciente al muñeco.

10. El modelo, dentro de su esencialidad, puede ser llevado a la práctica en otras formas de realización que difieran en detalle de la indicada a título de ejemplo en la descripción y a las cuales alcanzará igualmente la protección que se recaba. Podrá, pues, construirse en cualquier forma y tamaño, con los materiales más adecuados, por quedar todo

15. ello comprendido en el espíritu de las reivindicaciones.

= . =

N O T A

20. Descrito el objeto y utilidad de la presente invención, lo que se declara como no divulgado ni practicado en España, comprende las siguientes reivindicaciones:

1ª.- Un juguete de arrastre, del tipo que comprende: un camión de carcasa basculante y provisto en su cabina de un muñeco grotesco que gira a la par que dicha carcasa bascula;

25. caracterizado esencialmente por el hecho de comprender el sistema de accionado, un tubo longitudinal que presenta en uno de sus extremos una pera y en otro un fuelle convenientemente acoplado a la parte delantera de la cabina, porque dicho fuelle

30. presenta una prolongación con orificio donde engancha un ele-



1972

5. mente de gancho perteneciente a una palanca longitudinal que presenta su extremo más interior dispuesto a modo de gancho, donde queda retenido un vástago perteneciente a una pieza puente que forma parte integral de la cara inferior de la base de la carcasa del camión; yendo ajustado dicho enlace por medio de una pieza de sección en "T", y porque al accionar el fuelle, la palanca se desliza por un elemento guía haciendo bascular la referida carcasa; volviendo la palanca a su posición de origen al dejar de accionar el fuelle y por efecto de un resorte de recuperación, y además porque en la parte anterior de la palanca existe un ojal donde se aloja la espiga perteneciente a una excéntrica que forma parte integral de un vástago que comporta el muñeco.

2ª.- Un juguete de arrastre.

15. Según se describe y reivindica en la presente memoria descriptiva que consta de cinco hojas foliadas y escritas a máquina por una sola de sus caras, acompañadas de los dibujos reglamentarios.

19 DIC. 1972

Madrid, a

JAIMESERN

20.

p. a.

~~_____~~

Fig. 1

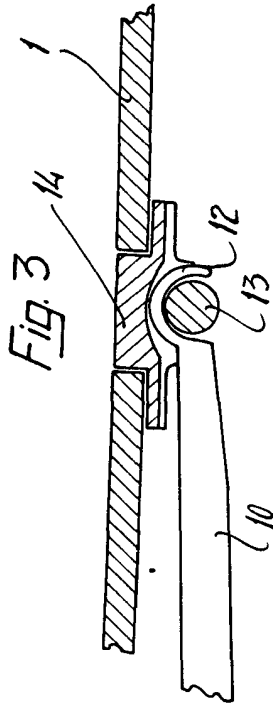
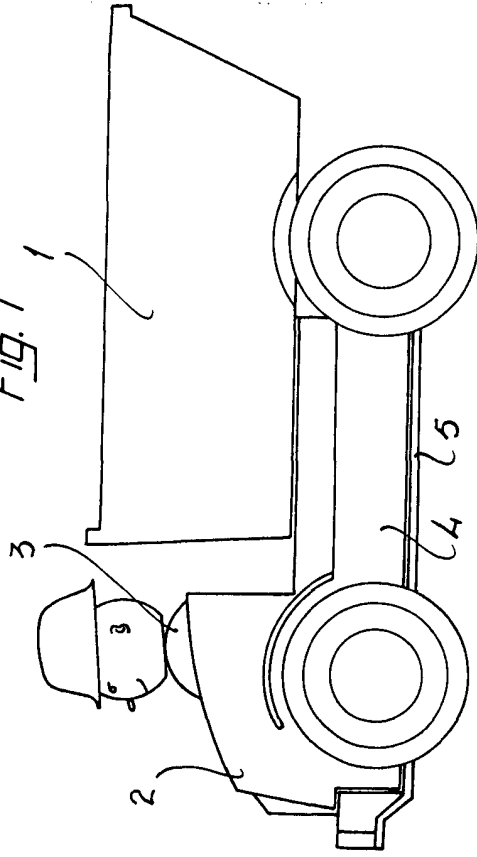

Fig. 2

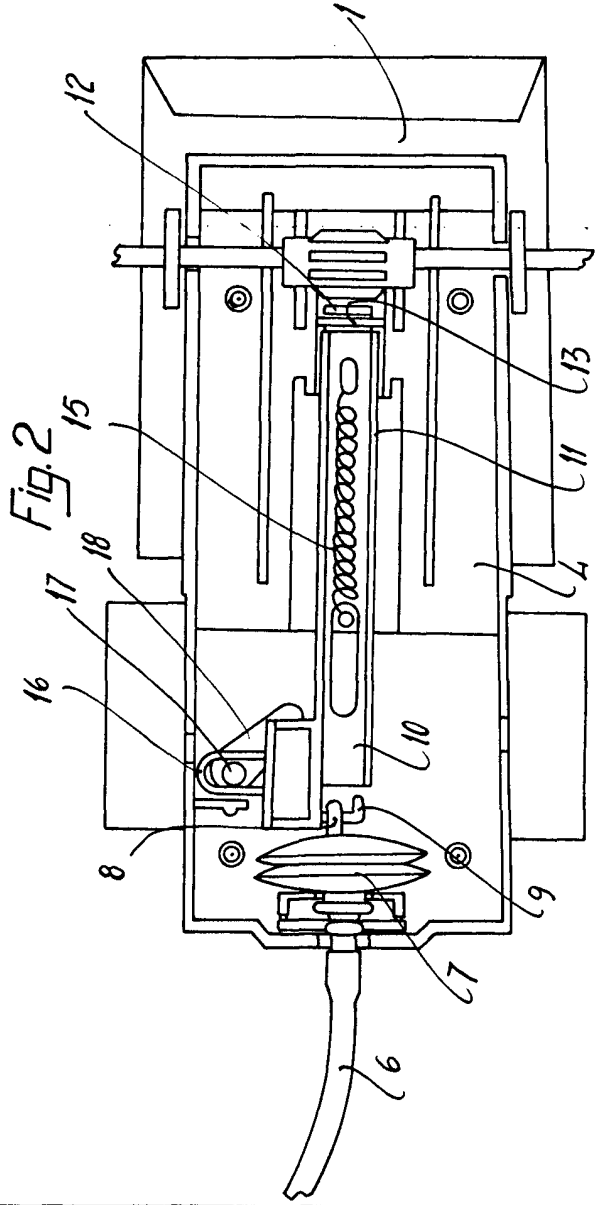
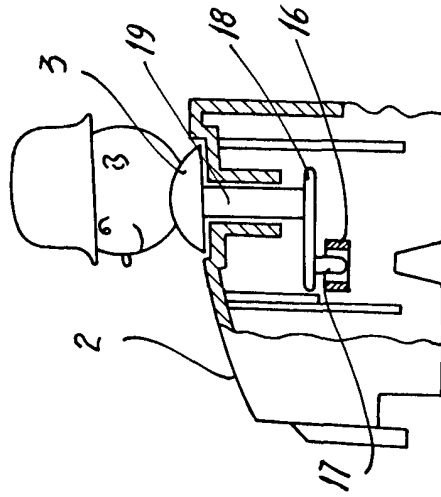

Fig. 4



19 DIC. 1972

Madrid a P.O. JAIME ISEKUA

