

10-10-74



4612

786899

MODELO DE UTILIDAD
=====

por " Tampón vaginal "

a favor de Dña. Dolores GALCERAN RUIZ, de nacionalidad española, domiciliada en Barcelona calle Aribau, 268.

5

MEMORIA DESCRIPTIVA
=====

El presente modelo de utilidad se refiere a un tampón vaginal que se distingue por la simplicidad de su obtención industrial, la cual redundando favorablemente en su coste, hasta el punto de haberse conseguido en este terreno un avance importante.

10

12:10:74

7.0.09



A tenor de ellos, el tampón vaginal en cuestión se caracteriza esencialmente por constar de una porción cortada de un haz continuo de fibras sin torcer de naturaleza altamente absorbente, posteriormente envuelta con una lámina fibrosa no tejida, doblando luego dicha porción por la mitad y prensada después en forma cilíndrica que es mantenida por medio de un aglutinante aplicado por inmersión a los extremos concurrentes de la porción doblada. El cuerpo cilíndrico obtenido comporta un hilo o bramante unido al extremo definido en la zona inflexionada y apto para facilitar la recuperación del tampón después del uso. El tampón se halla cubierto de origen por una envoltura o funda protectora que se extrae para el empleo.

Para facilitar la explicación más detallada, se acompaña una hoja de dibujos, en los que se ha representado un caso práctico de realización de un tampón vaginal de las características indicadas, que se cita tan sólo a título de ejemplo no limitativo del alcance de este modelo de utilidad.

En dichos dibujos:

La figura 1 es una vista longitudinal que muestra la fase inicial de obtención del tampón, consistente en cortar porciones de una beta o haz de fibras absorbentes.

La figura 2 ilustra en perspectiva la segunda fase, es decir, la de envolvimiento de la porción cortada con una lámina fibrosa.

La figura 3 es otra perspectiva que representa la etapa de doblado de dicha porción.

12-10-74

- 3 -



La figura 4 representa en perspectiva el cuerpo obtenido después de la fase de prensado.

La figura 5 ilustra el tampón provisto del aglutinante extremo y del bramante de extracción, visto en perspectiva.

Y la figura 6 permite apreciar el tampón dotado de la cubierta protectora de presentación, asimismo en perspectiva.

El tampón vaginal que se describe se constituye de acuerdo con los dibujos, a partir de un haz -1- de fibras sin torcer (fig. 1) que porceden de una máquina productora apropiada y son de un material de altas propiedades absorbentes, tal como rayón u otro oportuno, cuyo haz se corta mediante un dispositivo, dibujado esquemáticamente -2-, en porciones -3- iguales de una longitud aproximada de 10 cm.

Cada porción -3- del haz de fibras absorbentes se envuelve (fig. 2) con una lámina -4- constituida, de preferencia, por fibra de rayón no tejida.

Después, la porción envuelta pasa por una fase (fig. 3) de doblado por la mitad y yuxtaposición de las dos ramas, tras lo que dicha porción adopta forma substancialmente cilíndrica (fig. 4) obtenida en una etapa de prensado.

Luego a los extremos concurrentes de las ramas de la porción prensada se les aplica (fig. 5) un aglutinante -5- que mantiene la mencionada forma cilíndrica. Dicha aplicación se realiza por inmersión en el aglutinante.

12:10:74



El tampón comprende un hilo o bramante -6- que se une al extremo opuesto al aglutinante -5- y facilita la extracción del tampón después de su empleo.

5 El tampón presenta, antes de la utilización, una envoltura -7- que puede ser de papel tipo "celofán" o de otro material equivalente adecuado para la protección del tampón.

10 Es interesante insistir en el hecho de que el tampón constituido de la manera explicada resulta muy simple, a la vez que sumamente efectivo en comparación con las realizaciones conocidas y existentes en el mercado.

15 Por lo demás, debe hacerse constar que el modelo, dentro de su esencialidad, puede ser llevado a la práctica en otras formas de realización que difieran únicamente en detalle de la indicada sólo a título de ejemplo, a las cuales alcanzará asimismo la protección que se acaba. Podrá, por tanto, fabricarse el tampón vaginal de referencia en cualquier configuración y tamaño y con los materiales y medios más convenientes, por quedar todo ello
20 comprendido en el espíritu de las siguientes reivindicaciones.

12+10+74

188899



N O T A

Se reivindica como objeto del presente modelo de utilidad:

1º.- Tampón vaginal, caracterizado esencialmente por constar de una porción cortada de un haz continuo de fibras sin torcer de naturaleza absorbente, envuelta posteriormente con una lámina permeable no tejida, doblada luego por la mitad con yuxtaposiciones de las dos ramas, y prensada después en forma cilíndrica que se mantiene con ayuda de un aglutinante aplicado a los extremos concurrentes de la porción doblada, a tal fin sumergidos en dicho aglutinante, comprendiendo el tampón un hilo o bramante unido al extremo opuesto a la zona receptora del aglutinante y destinado a la extracción del tampón después del empleo, cuyo tampón está provisto de una envoltura flexible protectora extraíble para la utilización.

2º.- TAMPON VAGINAL.

Consta la presente memoria de 5 hojas foliadas y mecanografiadas por una sola cara acompañadas de una hoja de dibujos.

Madrid, 16 Diciembre 1972
Dña. Dolores GALCERAN RUIS
p/a.

PEDRO SUGRAÑES FERRER
P. P.

Fdo. Pedro Sugrañes Ferrer

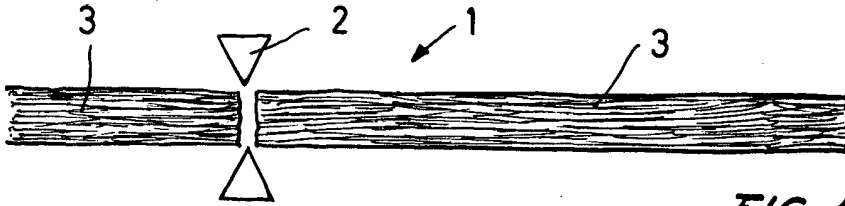

FIG. 1



169

FIG. 2

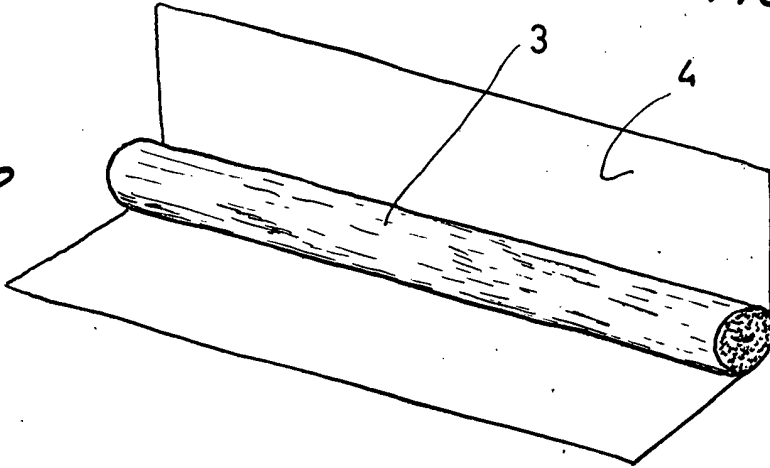

FIG. 3

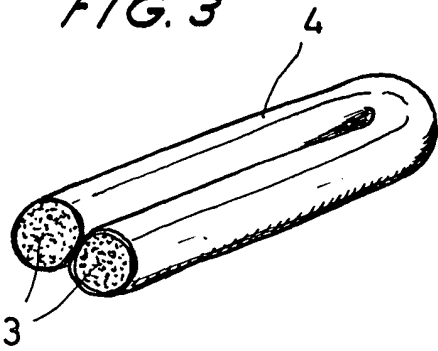

FIG. 4

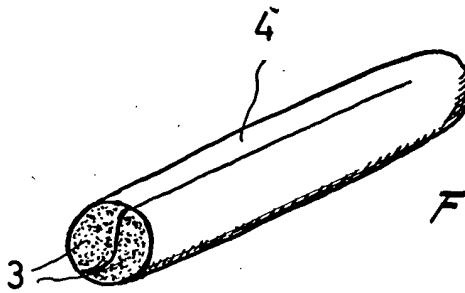

FIG. 5

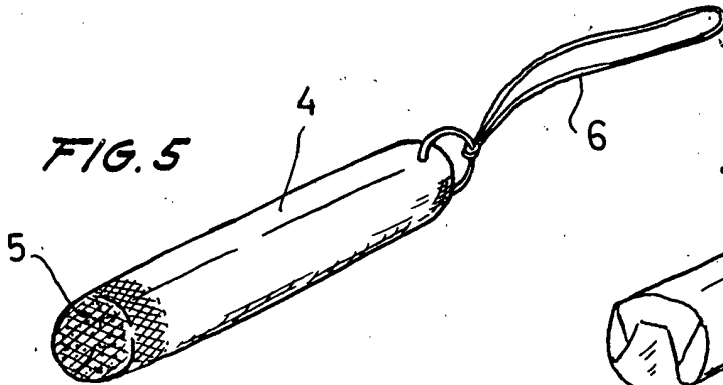
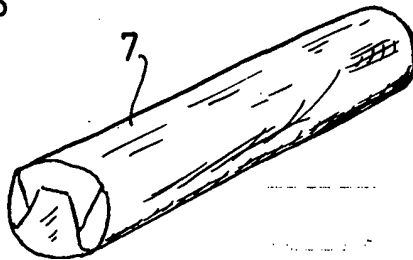

FIG. 6



Madrid, 16 Diciembre 1972

p/a.

PEDRO SUGRANES FERRER

P. P.

Fco. Pedro Sugrañes MSWns

ESCALA VARIABLE