

21475

186859

186859



E O G B

- 1 -

MEMORIA DESCRIPTIVA

que se acompaña

a la solicitud de

registro de Modelo de Utilidad, por veinte años en España, a favor de DON JOSE BAGANT PITARCH, de nacionalidad española, residente en CASTELLON DE LA PLANA, Ctra. Nal. Valencia-Barcelona Km. 63,8

por:

" MOLDE PERFECCIONADO PARA LA FORMACION DE HUECOS EN CONSTRUCCIONES "

- - - - -

106359



15

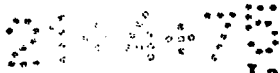

5 La invención a que se refiere la presente memoria, constituye una novedad industrial con características y ventajas que la hacen merecedora del privilegio de explotación exclusiva que por ella se solicita, de acuerdo con las prescripciones del Estatuto vigente sobre Propiedad Industrial de 26 de Julio de 1.929, texto refundido, publicado el 30 de Abril de 1.930.

10 El presente registro de Modelo de Utilidad, concierne como su enunciado indica a un molde perfeccionado para la formación de huecos en construcciones, de acuerdo con la descripción detallada que del mismo se realiza, debiendo interpretarse siempre este concepto en su más amplio sentido y nunca en limitativo.

15 Para la debida comprensión de este objeto, se adjunta a la presente memoria descriptiva una hoja de planos, en la que a título de ejemplo se representan todas y cada una de las partes que lo forman y relación que guardan entre sí.

En la citada hoja de dibujos que representa una vista en perspectiva del molde cuyo registro se preconiza, se aprecian las siguientes referencias:

20 1.- Sectores angulares, iguales entre sí, de graduación de 90° que forman respectivamente cuatro moldes estructurados en L.

2.- Planos separatorios de cada molde individual en L, que facilita su unión entre sí para formar el conjunto del enconfrado, por medio de mordazas, tornillos y similares, y que constituyen por dicha unión el conjunto del molde.

25 Los molde independientes se llenan de hormigón o material fraguante similar y para su posterior extracción las zonas seccionadas de los moldes permiten su salida en un plano perpendicular al del hueco formado.

30 Este molde es totalmente recuperable y facilita la formación de huecos de ventanas, puertas o similares en cualquier obra de fábrica.

186050 15D

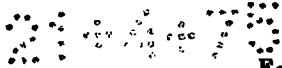

Este molde será fabricado en cualquier clase de material apropiado y en los perfiles y dimensiones más convenientes, no existiendo sobre el particular ninguna limitación.

35 Hecha la descripción precedente, es preciso añadir que los detalles de realización de la idea expuesta, pueden variar, sin que por ello cambie la esencia de la invención, que es la que se desprende de los párrafos que anteceden y se reivindica en la siguiente:

N O T A

40 En resumen: El Modelo de Utilidad que se solicita, recaerá sobre las reivindicaciones siguientes:

45 1ª.- Molde perfeccionado para la formación de huecos en construcciones, caracterizado esencialmente porque el mismo está constituido por cuatro secciones independientes, de estructura en L, de sección rectangular y que presenta en sus terminales unos planos para su unión eventual por medio de mordazas o similares, quedando dispuestas las cajas para su llenado por pasta fraguante, retirándose los moldes en forma perpendicular al plano formado por el hueco y siendo totalmente recuperables.

59 2ª.- MOLDE PERFECCIONADO PARA LA FORMACION DE HUECOS. EN CONSTRUCCIONES.

Todo ello tal y como se describe en la presente memoria, que consta de tres páginas escritas a máquina y dibujos que se acompañan.

Madrid, 15 DIC. 1972

JOSE LAHIDALGA,

21-4-78

15 DIC 1972

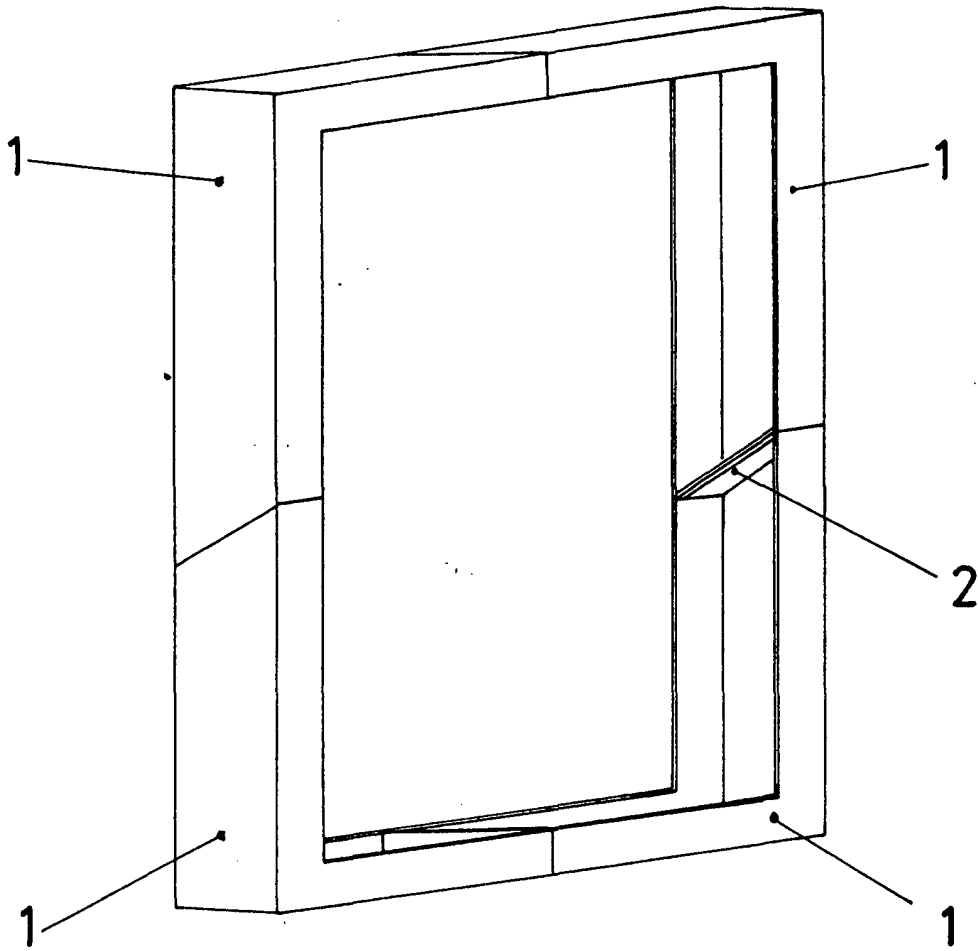

MADRID, 15 de Diciembre, 1.972

JOSE LAHIDALGA

ESCALA VARIABLE