

186833



A 45 D

MEMORIA DESCRIPTIVA

correspondiente a la solicitud de concesión de un.....

MODELO DE UTILIDAD

SOLICITANTE: D^a MERCEDES LOPEZ-JAMAR RUIZ-OCAÑA.

RESIDENCIA: Juan Ramón Jiménez, 2 -MADRID-

ENUNCIADO: "PINTA-LABIOS PERFECCIONADO".

Prioridad: Patente n.º del

186833



1

La presente memoria descriptiva tiene como fin la declaración del objeto sobre el que ha de recaer el privilegio de explotación industrial y comercial exclusivo en el territorio nacional de un Modelo de Utilidad, de acuerdo con la vigente Legislación, que como el enunciado indica se trata de "PINTA-LABIOS PERFECCIONADO".

5

El modelo se refiere a un pinta-labios de los que presentan una salida, regulada, tienen pincel incorporado y el producto cosmético, no es una barra, sino que se presenta en material semifluido.

10

Hasta ahora se vienen utilizando pinta-labios normales en barra y luego se realiza el perfilado con un pincel, pero son dos labores diferentes e independientes al igual que los útiles a manejar.

15

Con el pinta-labios preconizado por el modelo se pueden obtener las dos cosas en un mismo objeto, con un fácil manejo y el beneficio de tener una salida regulada del producto cosmético.

Esto se consigue al presentar el modelo un tubo principal que decrece de diámetro y al final presenta el pincel de cuyo interior mana el producto cosmético, en estado semifluido o semipastoso, al ser empujado desde el interior por medio de un émbolo manejado desde el exterior por el usuario, mediante la simple rotación de un anillo base, que a su vez sirve de tapa.

20

El movimiento de giro a derechas del anillo base se convierte en movimiento de translación longitudinal del émbolo gracias a un husillo roscado a izquierda, fijado al referido émbolo y que enrosca en el interior de un casquillo prolongación del anillo base.

25

30



16:44:74

186833

1

Para comprender mejor la naturaleza del invento en el plano adjunto hacemos una representación esquemática de su utilización no siendo en absoluto limitativa y susceptible por --
5 ello de las modificaciones accesorias que no alteren las características esenciales.

La figura 1 es una vista seccionada del modelo en la que se indica el giro del anillo base y la translación longitudinal del émbolo.

10

La figura 2 representa un despiece en perspectiva del modelo, parcialmente seccionado.

En ellas se aprecian los siguientes detalles:

15

- 1.- Cerdas del pincel.
- 2.- Casquillo de presión.
- 3.- Casquillo de salida.
- 4.- Tubo de unión.
- 5.- Resalte anular.
- 6.- Zona troncocónica.
- 7.- Escalón.
- 8.- Cuerpo tubular.
- 9.- Resaltes almenados.
- 10.- Escalón troncocónico.
- 11.- Tubo protector.
- 12.- Tapa.
- 13.- Embolo.
- 14.- Pestaña periférica.
- 15.- Husillo.
- 16.- Tubo prolongación.
- 17.- Pestaña.
- 18.- Resalte anular.
- 19.- Anillo base.

20

25

30

186833



1

20.- Casquillo roscado.

21.- Producto cosmético.

5

El pinta-labios preconizado está formado por un cuerpo tubular (8) que por su parte superior presenta una zona troncocónica (6) la cual termina en el tubo de unión (4). Por su parte inferior, presenta en su interior, el escalón troncocónico (10) en el cual encastra el resalte anular (18) del anillo base (19) quedando fijado por presión y cerrando el cuerpo tubular (8).

10

15

Por su parte, el tubo de unión (4) presenta en su exterior el resalte anular (5) con el fin de que encastre con él por presión, el casquillo de salida (3), al cual se acoplarán las cerdas del pincel (1) mediante el casquillo de presión (2) que, a su vez, servirá de tubo guía final para el producto cosmético (21) y para distribuirlo entre las referidas cerdas (1). Todo el conjunto del casquillo de salida (3) y el pincel (1) se protege mediante el tubo (11) que se ajusta al primero.

20

Toda la parte superior del cuerpo (8), incluyendo el pincel (1) queda protegida por la tapa (12) que se ajusta al referido cuerpo (8) haciendo tope con el escalón (7).

25

Por el interior del cuerpo tubular (8) discurre, hacia arriba y abajo, el émbolo (13) el cual se ajusta a las paredes del cuerpo (8) mediante la pestaña periférica (14) que al ser algo flexible produce presión sobre dichas paredes y evita que el producto cosmético (21) pueda pasar por debajo del referido émbolo (13).

30

El émbolo (13) está unido rígidamente al husillo (15) roscado a izquierda, el cual entra en el tubo prolongación (16) del anillo base (19) mediante el casquillo roscado (20), de manera que al girar a derechas el anillo base (19) haga que el -



186833

1
vástago (15) suba arrastrando con él al émbolo el cual empujará al producto cosmético (21) que saldrá por el casquillo de salida (3) impregnando el pincel (1).

5
El anillo base (19) tiene en un punto de su parte superior una pequeña pestaña (17), que al encastrar en el interior del cuerpo (8), presionará contra las paredes y al girar irá tocando unos pequeños resaltes almenados (9) que presentan éstas produciendo un leve sonido y un ligero tope perceptible al tacto del usuario, el cual podrá dosificar la cantidad de producto (21) que salga por el número de almenas (9) que salten.

10
Descrita suficientemente la naturaleza del presente invento, así como su realización industrial, sólo cabe añadir que en su conjunto y partes constitutivas es posible introducir cambios de forma, materia y disposición en cuanto tales alteraciones no supongan variación sustancial del mismo.

15
El solicitante al amparo de los Convenios Internacionales sobre Propiedad Industrial se reserva el derecho de extender esta demanda a los Países extranjeros, si fuera posible reivindicando la misma prioridad de la presente solicitud.

20
NOTA

El Modelo de utilidad que se solicita como nuevo en España, por veinte años, de acuerdo con la vigente Legislación deberá recaer sobre "PINTA-LABIOS PERFECCIONADO", en todo de acuerdo con las siguientes

25
REIVINDICACIONES

30
1ª.- PINTA-LABIOS PERFECCIONADO, caracterizado porque utilizando producto cosmético en estado semifluido o pastoso, presenta un cuerpo tubular que en su extremo superior se estrecha y une a un pincel y por su parte inferior se cierra con un



16-774

186833

1

5

10

15

20

25

30

anillo base que, a su vez, se une mediante rosca a un husillo solidario a un émbolo, el cual se desliza por el interior del cuerpo tubular y empuja al producto cosmético para que salga por el pincel impregnando sus cerdas, al girar el anillo base y éste desenroscar el husillo, transformando entonces su movimiento de giro en uno de translación longitudinal; porque presenta unos elementos protectores del pincel y un elemento indicadores de la dosificación del producto cosmético.

2ª.- PINTA-LABIOS PERFECCIONADO en todo de acuerdo con la reivindicación anterior, caracterizado porque el estrechamiento del cuerpo tubular se realiza mediante una zona troncocónica que se prolonga en un pequeño tubo de unión con el pincel, al que se encastra mediante un resalte anular que presenta y hace la unión con aquél mediante presión; porque en su parte inferior, el cuerpo tubular, presenta en su interior un escalón troncocónico de encastre y tope del anillo base y unos resaltes almenados por los que deslizará una pestaña de este último, produciendo un pequeño sonido y un salto que indicará al usuario la cantidad de producto que sale.

3ª.- PINTA-LABIOS PERFECCIONADO, en todo de acuerdo con las anteriores reivindicaciones, caracterizado porque el pincel consta de un casquillo de salida, que es el que se ajusta al cuerpo tubular, el cual se estrecha en su otro extremo donde presenta las cerdas fijadas a su interior mediante un pequeño casquillo de presión que, a la vez de presionar los pelos contra las paredes, sirve de guía al producto cosmético para que salga por el centro del pincel e impregne las referidas cerdas.

4ª.- PINTA-LABIOS PERFECCIONADO, en todo de acuerdo con las anteriores reivindicaciones, caracterizado porque el

180833



1
5
10
anillo base presenta una parte cilíndrica con estrias, donde -
el usuario actuará para hacerlo girar, que se prolonga en otra
parte, ligeramente inferior en diámetro, que tiene un resalte
anular el cual realiza la función de encastre en el escalón --
troncocónico del cuerpo; porque presenta en un punto del borde
superior una pequeña pestaña, ligeramente curvada hacia afue--
ra, que presiona sobre las paredes interiores del cuerpo y se--
ñala al girar los saltos sobre los resaltes almenados de éste,
prolongándose además, dicho anillo base, en un tubo que termi--
na en un casquillo roscado.

15
20
5*.- PINTA-LABIOS PERFECCIONADO, en todo de acuerdo -
con las anteriores reivindicaciones, caracterizado porque el -
émbolo presenta una forma troncocónica y en su base mayor tie-
ne un ala periférica ligeramente inclinada hacia el exterior -
de tal manera que presione sobre las paredes interiores del --
cuerpo tubular y forme una junta estanca; porque el émbolo es-
tá unido rígidamente a un husillo, roscado a izquierdas, de --
tal manera que penetre en el casquillo roscado del anillo base
y cuando éste gire a derechas el husillo se desenrosque y haga
que el referido émbolo empuje al producto cosmético hacia afue-
ra.

25
6*.- PINTA-LABIOS PERFECCIONADO, en todo de acuerdo -
con las anteriores reivindicaciones, caracterizado porque los
elementos protectores están constituidos por un tubo que se --
ajusta al casquillo de salida, protegiendo las cerdas del pin-
cel, y una tapa cilíndrica y cerrada por un extremo que se ---
ajusta sobre el cuerpo tubular, haciendo tope en un escalón --
anular que presenta éste, de tal manera que proteja toda la --
parte superior del objeto.

30
7*.- "PINTA-LABIOS PERFECCIONADO".



10-11-72

186833

1

Según queda sustancialmente descrito en la presente -
memoria que consta de ocho hojas mecanografiadas por una sola
cara acompañada de sus correspondientes dibujos.

Madrid, '15 DIC. 1972

El Agente Oficial.

5

MIGUEL FERNANDEZ LOAYSA
P. P.

10

15

20

25

30

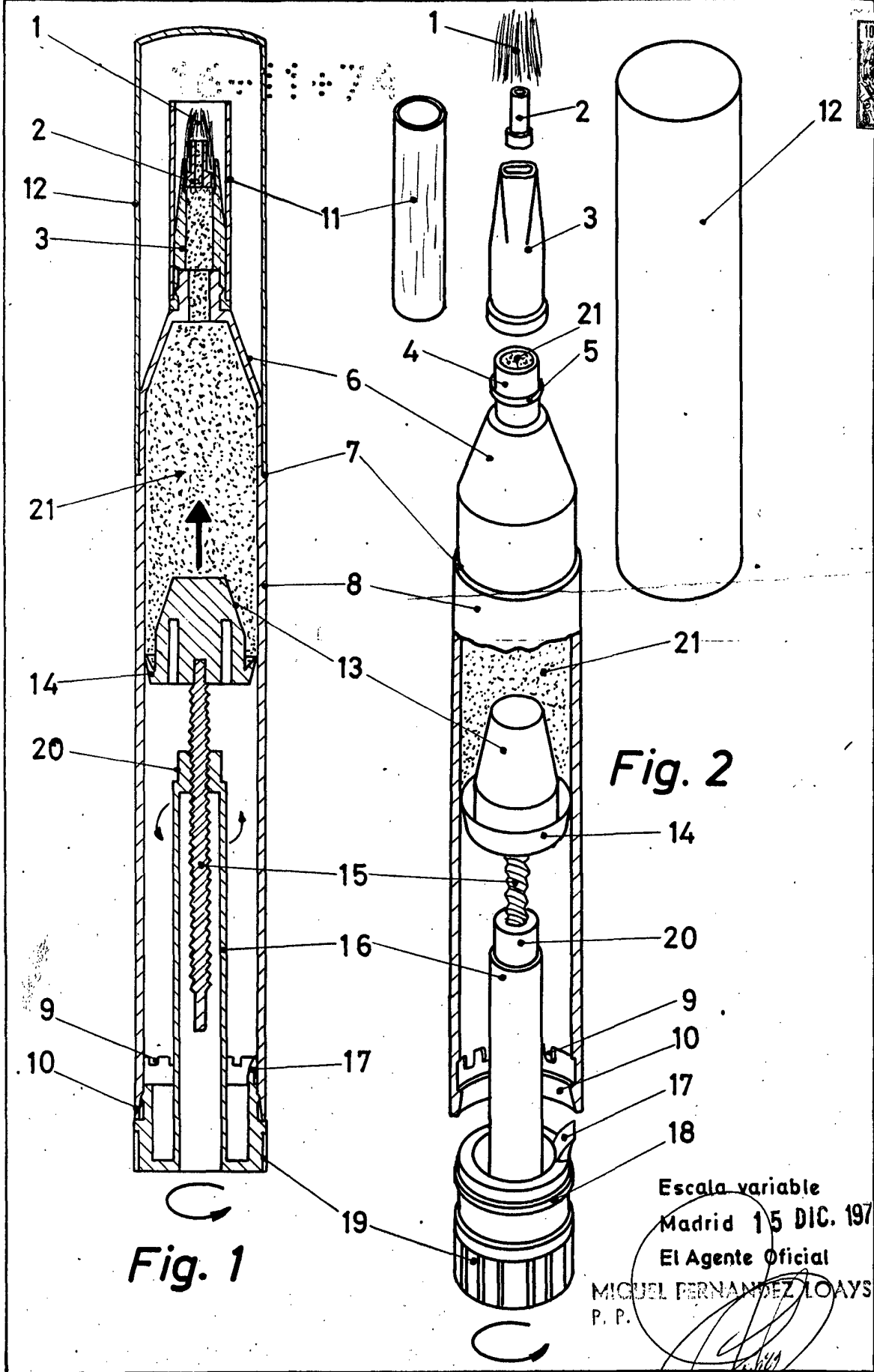

Fig. 1

Fig. 2

Escala variable
 Madrid 15 DIC. 1972
 El Agente Oficial
 MIGUEL FERNANDEZ LOAYSA
 P. P.