

186826



15 D

186826

B 66 D

MODELO DE UTILIDAD
POR VEINTE AÑOS
EN ESPAÑA

Solicitado a favor de DON RAMON ARNO TERSA, de nacionalidad española, con domicilio en TERMENS (Lerida), C/. Estación - nº 37,

p o r

/=/=/=/ " PINZA PARA CARGA Y DESCARGA DE LADRILLOS DE HUECO- DOBLE "=/

MEMORIA DESCRIPTIVA

En el presente Modelo de Utilidad, vamos a referirnos a una pinza para carga y descarga de ladrillos de hueco-doble y de toda clase de ladrillos en general siempre que tengan agujeros.

5 Una de las ventajas primordiales de esta nueva pinza es la de eliminar el peso bruto de la plataforma base,



en el horno, de forma que permite la carga de todo el paquete de ladrillos con la nueva pinza y su inmediata carga en los camiones o remolques.

5 Consiste esencialmente esta nueva pinza en un soporte triangular invertido que en su base presenta una pluralidad de puas de longitud ligeramente inferior a la de los ladrillos a cargar, pudiendo ser estas puas a base de varilla tubular, cuadrangular o exagonal.

10 Para el transporte del paquete correspondiente de ladrillos, se colocan las puas de la pinza en los agujeros de los ladrillos de la hilera inferior o base, para proceder seguidamente a la carga o descarga de los mismos.

15 Para que la idea general anteriormente expuesta, pueda ser más fácilmente comprendida, en la descripción que sigue vamos a referirnos a la lámina de dibujo que se acompaña, la cual nos muestra un caso de realización práctica, naturalmente que tratándose de un ejemplo aclaratorio el dibujo en cuestión, deberá interpretarse con amplio criterio y sin carácter limitativo alguno.

20 En dicho dibujo se representa en la fig. 1, una vista frontal en alzada de la nueva pinza y en la fig. 2, una vista de la misma con un paquete de ladrillos colocados en dicha pinza, apreciándose en el dibujo el soporte -1-, de la pinza con la anilla de enganche -2-, en su extremo superior y la base inferior -3-, portadora de una pluralidad
25 de puas -4-.

186826

- 3 -

15 DI



774

5 Dichas puas -4-, son de longitud ligeramente inferior al largo de los ladrillos -5-, y de una solidez adecuada para el facil soporte y traslado del paquete de ladrillos para su carga o descarga, obteniendo con esta nueva pinza - una notable economia de mano de obra y la consiguiente reduccion de precio de coste que ello presupone.

10 Descrita suficientemente la naturaleza y características de esta nueva pinza para carga y descarga de ladrillos de hueco-doble, se ha de hacer constar la posibilidad de que sean variables sus materiales, formas y tamaños, así como también introducirse variaciones secundarias, que no alteren la esencialidad de su objeto, que se pone de manifiesto en la siguiente.

NOTA REIVINDICATORIA

15 Los puntos nuevos, no conocidos ni practicados - en España, sobre los que se desea recaigan las reivindicaciones del Presente Modelo de Utilidad, son:

20 1º.- " Pinza para carga y descarga de ladrillos - de hueco-doble ", caracterizada esencialmente por el hecho de comprender un soporte vertical triangular invertido, con su elemento de enganche en el vertice superior y con la base inferior que sobresale por ambos lados y provista dicha base de una pluralidad de puas de longitud y resistencia adecuadas.

25 2º.- " PINZA PARA CARGA Y DESCARGA DE LADRILLOS - DE HUECO-DOBLE ", de conformidad en un todo en lo esencial

186826

- 4 -

15 DIC 1972



y fines industriales a lo descrito en la precedente memoria
descriptiva y graficamente representado en los adjuntos pla
nos para su mejor comprensión.

Este memoria consta de CUATRO hojas escritas o me
canografiadas por una sola cara a doble espacio.

5

Madrid, 15 DIC. 1972

Por autorización del interesado.

JOSE
P.P.

186826

15 D

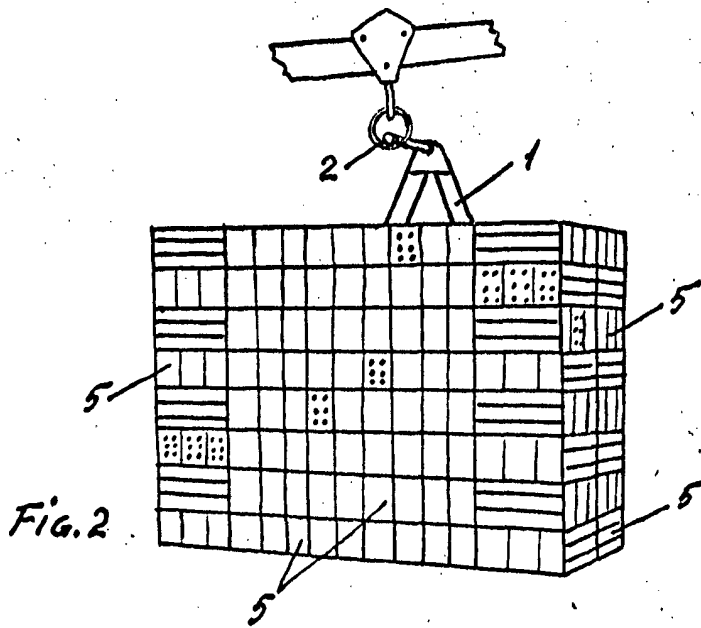
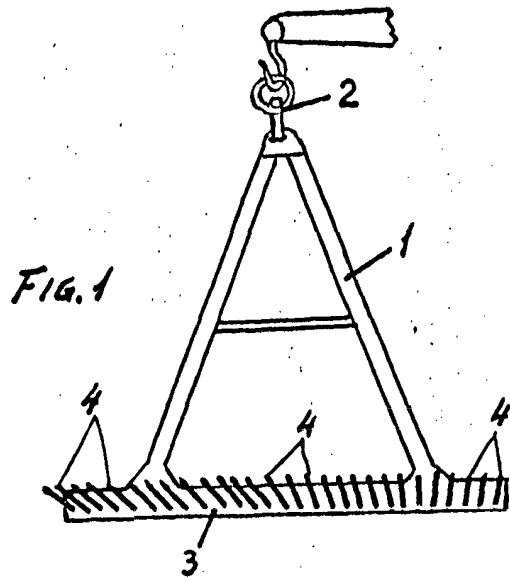

MADRID

15 DIC. 1878

JOSE LOPEZ CORTES
P. P.