

16-11-74

186804



MODELO DE UTILIDAD

=====

8652/3

Memoria Descriptiva 186804

sobre:

INVERNADERO

.....

Solicitante ROGER DE SINETY, de nacionalidad francesa, residente en
Château de Passay, SILLE-le-PHILIPPE, Sarthe, Francia.

.....

Vertical column of small dots on the left margin, possibly a scanning artifact or a decorative element.

El presente Modelo de Utilidad se refiere a
invernaderos o estufas que comprenden una infraes-
tructura de madera, metal, etc..., recubierta de ban-
das transparentes, tales como de un polietileno o un
cloruro de polivinilo.

5.

186804

186804

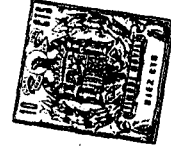

- 2 -

BAD ORIGINAL

El precio de coste de tales infraestructuras es relativamente elevado, sobre todo si se quiere asegurar una resistencia contra el viento y una impermeabilidad satisfactoria.

La presente invención evita estos inconvenientes.

5. Según la misma, el invernadero en el cual están formados los paneles en materia sintética transparente, se caracteriza porque comprende, por una parte, por lo menos una hilera de postes, y, por otra parte, unas bandas transversales, de dicha materia sintética provistas de cables, a lo largo de sus bordes transversales al invernadero, apoyándose los dos cables de una banda sobre los extremos de dos postes consecutivos y estando anclados en sus extremos.

10. Resulta ventajoso que los bordes próximos de dos bandas consecutivas queden superpuestos y los cables de éstos bordes se apoyen sobre el mismo poste.

15. De preferencia, cada banda de materia sintética está formada por una cubierta aplanada por la que se pasan dos cables separados entre sí por una distancia sensiblemente igual al ancho de dicha cubierta. En una forma ventajosa de realización, los cables son de poliéster.

20. La descripción que sigue, basada en el plano adjunto, dado a título de ejemplo no limitativo, hará comprender bien como se puede realizar la invención.

25. La figura 1, muestra en perspectiva un invernadero conforme al invento.

Las figuras 2 y 3 muestran, cada una, una forma de realización de bandas de materia transparente para el invernadero de la figura 1.

30. La figura 4, muestra como se superponen los bordes inmediatos de dos bandas consecutivas, siendo esta figura una

186804

186804



- 3

BAD ORIGINAL

sección a mayor tamaño según la línea IV-IV de la figura 1.

La figura 5, muestra un dispositivo de ajuste de los bordes de dos bandas consecutivas.

La figura 6, muestra un rodillo de extremo de poste destinado a recibir dos cables, cada uno de los cuales es solidario de un borde de una banda.

El invernadero que muestra la figura 1, comprende dos filas laterales de postes alineados 1 y 2 y una fila central de postes alineados 3 más altos que los postes 1 y 2. Todos estos postes están dispuestos de modo que el poste 3 esté alineado con un poste 1 y un poste 2, y que cada espacio comprendido de un poste 1, un poste 2 y un poste 3 sea perpendicular a cada una de las filas de poste 1, 2 y 3. Dichos espacios son equidistantes y la distancia entre dos espacios consecutivos está recubierta por una banda transversal 4 de materia sintética transparente cuyos bordes transversales son solidarios de los cables 5 y 6, cada uno de los cuales se apoya sobre la cúspide de los postes 1, 2 y 3 de una línea.

Los extremos de los cables 5 y 6 son solidarios de medios de anclaje 7 y dichos cables se tensan con ayuda de los postes centrales 3 configurados como gatos de rosca.

Los extremos de las bandas 4 se entierran al pie de los medios de anclaje 7.

El invernadero así formado comprende, pues, una infraestructura limitada a los postes 1, 2 y 3.

La banda 4 son, ventajosamente, de un polietileno.

Según las formas de realización que muestra la figura 2, la banda 4 es solidaria, a lo largo de sus bordes transversales de los cables 5 y 6. A tal efecto, estos cables, por ejemplo en materia sintética, pueden soldarse a dicha

186804

186804

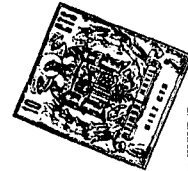

- 4 -

banda.

En la forma de realización de la figura 3, la hoja 4, está formada por una envoltura plana cuyas dos caras 4b y 4c van tendidas por los cables 5 y 6, por ejemplo de poliéster, introducidos en esta envoltura.

5.

Dos bandas 4 consecutivas van dispuestas de modo que sus bordes inmediatos se recubren. Esto queda ilustrado por la figura 4 en el caso en que las bandas están formadas por envoltura.

10.

A fin de mantener el recubrimiento de los bordes próximos de bandas consecutivas entre los postes de una línea resulta ventajoso disponer de trecho en trecho dispositivo de ajuste (véase figura 5) que comprenden dos partes móviles 8 y 9 que pueden fijarse en posición y delimitan entre sí un alojamiento para los cables 5 y 6 próximos a dos bandas 4 consecutivas. En la figura 5, las dos partes móviles 8 y 9 pueden presionarse la una contra la otra por medio de un perno 10 y unas tuercas 11 y 12.

15.

A fin de facilitar el deslizamiento de los cables 5 y 6, la parte superior de los postes 1, 2 y 3 comprenden una horquilla 13 entre los brazos de la cual va montado el eje 14 de un cilindro rotativo 15. Este cilindro comprende una ranura 16 configurada para recibir los cables 5 y 6 de dos bandas próximas.

20.

25.

Innecesario es decir que pueden aportarse modificaciones a las formas de realización que acabamos de describir, en particular por sustitución de medios técnicos equivalentes, sin por ello salir del marco de la presente invención.

30.

NOTA

16.4174

186804

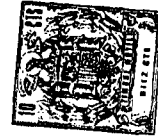

- 5 -

Descrita suficientemente la naturaleza del invento, así como la manera de realizarlo en la práctica, debe hacerse constar que las disposiciones anteriormente indicadas son susceptibles de modificaciones de detalle en cuanto no alteren su principio fundamental. También se hace constar que el invento corresponde a una solicitud de patente presentada en Francia con fecha 23 de Mayo de 1.969, bajo el número 69 16924 acogiéndose por tanto a los beneficios que conceden los Convenios Internacionales en vigor, siendo lo que constituye la esencia del referido invento y por lo que se solicita MODELO DE UTILIDAD por veinte años en España sobre: INVERNADERO; caracterizándose por lo siguiente:

5. 1.- Invernadero, cuyos panales se forman de material sintético transparente, caracterizados porque comprende, por una parte, al menos una hilera de postes y, por otra, unas bandas transversales de materiales sintético provistas de cables a lo largo de sus bordes transversales al invernadero, apoyándose los dos cables de una banda sobre los extremos de dos postes consecutivos, que están anclados por sus extremos.

10. 2.- Invernadero, según la reivindicaciones 1, caracterizado porque comprenden, por una parte, varias hileras de postes dispuestos de manera que forman espacios paralelos y, por otra parte, unas bandas transversales de materia sintética provistas de cables a lo largo de sus bordes transversales al invernadero, apoyándose los dos cables de una banda sobre los extremos de los postes de dos espacios consecutivos.

15. 3.- Invernadero, según una de las reivindicaciones 1 ó 2, caracterizado porque los bornes inmediatos de dos bandas

186804

186804

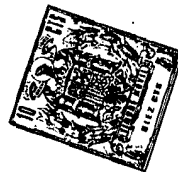

- 6 -

consecutivos se hallan superpuestos y los cables de estas bandas se apoyan sobre los mismos postes.

5. 4.- Invernadero según una de las reivindicaciones 1 ó 2, caracterizado porque cada banda es solidaria de cables a lo largo de sus bordes.

10. 5.- Invernadero, según una de las reivindicaciones 1 ó 2, caracterizado porque cada banda se forma por una envoltura plana por la que se pasan dos cables separados entre sí por una distancia sensiblemente igual al ancho de dicha envoltura.

6.- Invernadero, según una de las reivindicaciones 1 ó 2, caracterizado porque los cables son de poliéster.

15. 7.- Invernadero, según una de las reivindicaciones 1 ó 2, caracterizado porque los cables inmediatos a dos bandas consecutivas se mantienen en posición de trecho en trecho por medio de dispositivo de ajuste.

20. 8.- Invernadero, según una de las reivindicaciones 1 ó 2, caracterizado porque el extremo superior de cada poste lleva una horquilla entre las ramas de la cual gira un cilindro sobre el que pasa por lo menos uno de dichos cables.

9.- Invernadero, según la reivindicación 8, caracterizado porque dicho cilindro presenta una ranura configurada para recibir dos cables inmediatos a bandas consecutivas.

25. 10.- Invernadero, según la reivindicación 2, caracterizado porque las porciones de bandas extremas son abatidas a lo largo de las hileras laterales de postes, y enterradas.

11.- Invernadero, según una de las reivindicaciones 1 ó 2, caracterizado porque por lo menos los postes de una hilera presentan la forma de gatos de rosca.

30. 12.- Invernadero, tal y como queda sustancialmente

16 1774

186804



- 7 -

descrito en la presente Memoria, y en los adjuntos dibujos.

Esta Memoria consta de siete hojas, escritas a máquina por una sola cara.

Madrid, 30 NOV. 1972

ROGER DE SINETY,

J. GOMEZ ACEBO Y MODELL
P.º.º. Firmador La Gaceta Forestal

180004

180004



ESCALA
VARIABLE

Fig.1

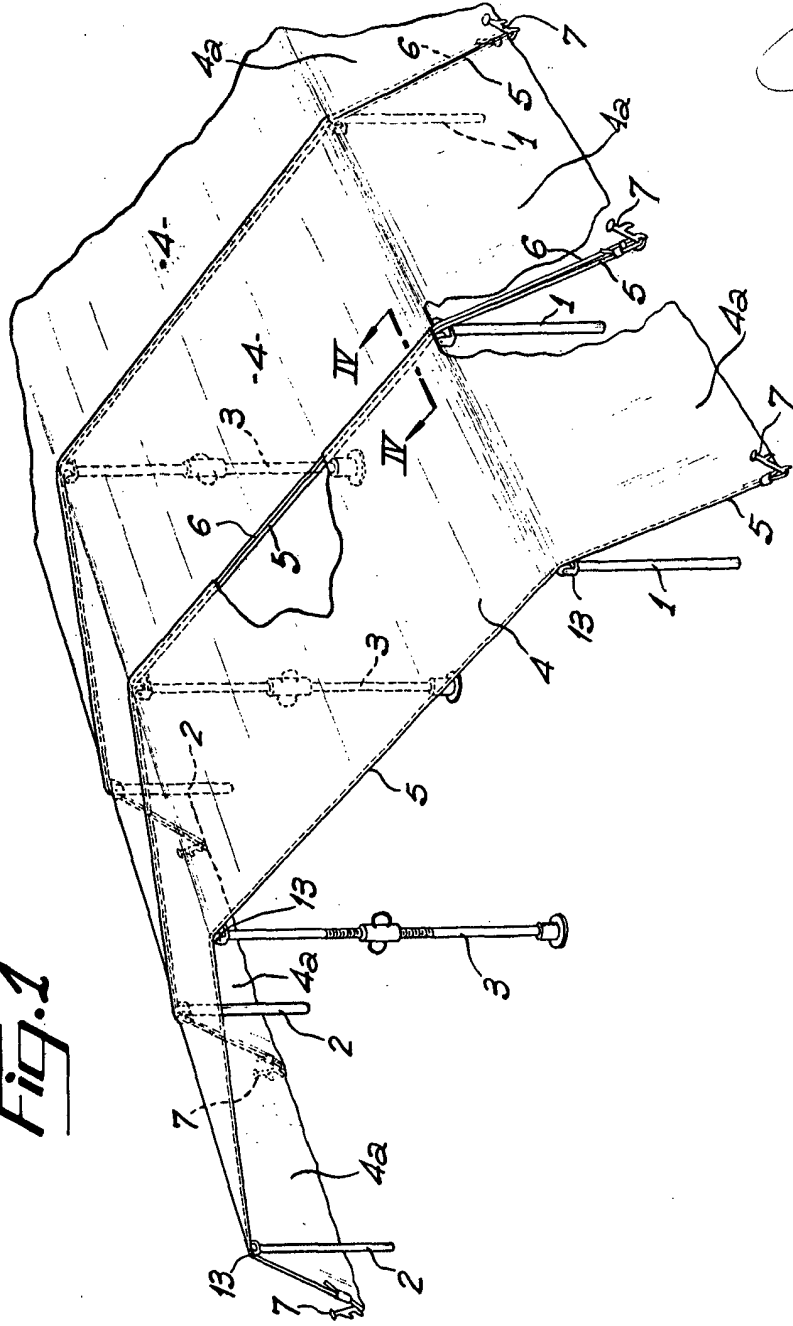

9 MAY 1970

SONET ACCED Y MENT
S. R. L. S. R. L. S. R. L.

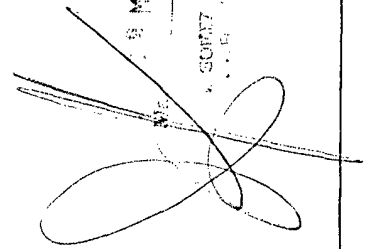



Fig. 2

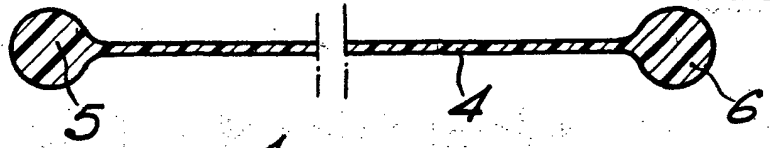
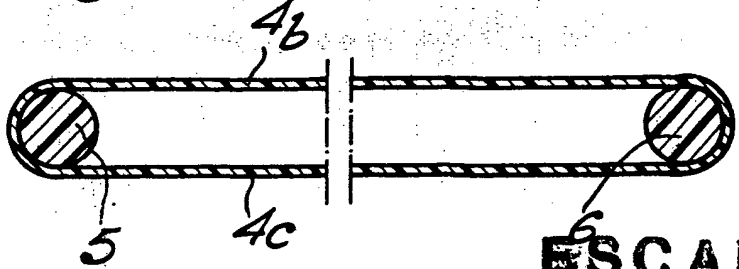

Fig. 3



ESCALA
VARIABLE

Fig. 4

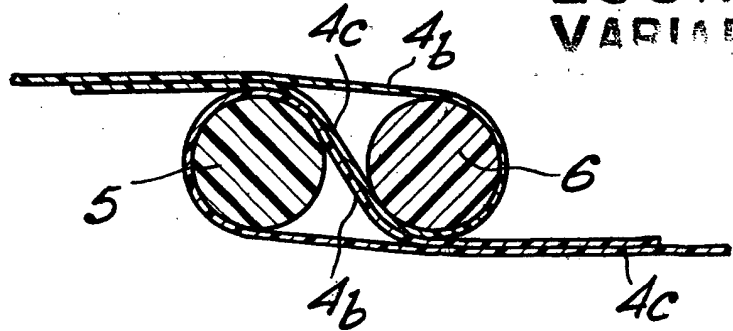

Fig. 5

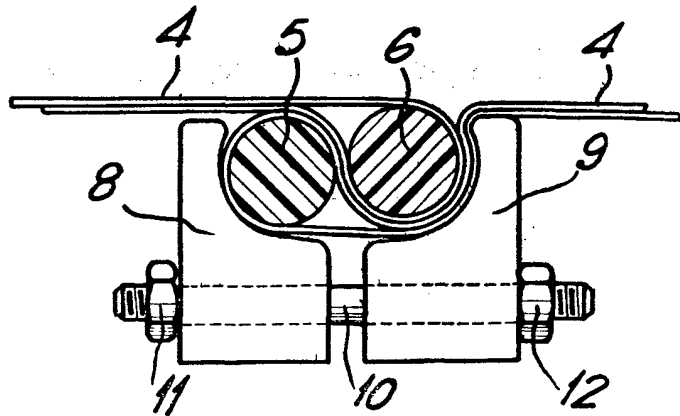
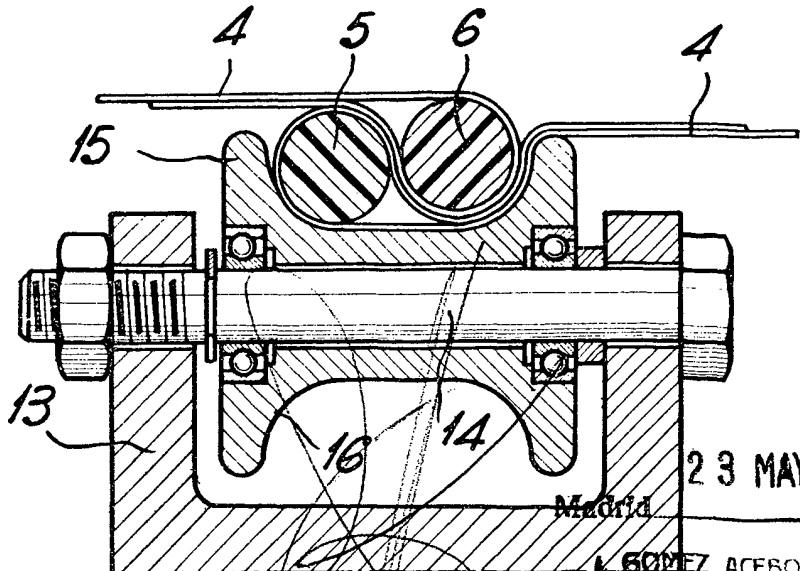

Fig. 6



23 MAY. 1970

Madrid

L. GÓMEZ ACEBO Y MOLINA
s. e. Firmado: F. Hernández