

186699

T-2



186699

JE.

186699

BGS D

MODELO DE UTILIDAD

a favor de

JAMONES GERONA, S. A., de nacionalidad española, domiciliada en Carretera Vilablareix, s/n - SALT, (Gerona)

por:

"Tapa perfeccionada desgarrable para envases".

- - - - -

Descripción.

El presente modelo de utilidad se refiere a una tapa perfeccionada desgarrable para envases, cuya novedad viene determinada por la simplicidad de su fabricación, favorecida por la supresión de soldaduras o remaches equivalentes para la fijación del tirador de apertura, asegurando la completa hermeticidad de la tapa.



21475

La tapa perfeccionada desgarrable indicada consiste en una placa laminar convenientemente embutida la cual, con relación a sus similares y a la que se describe en el Modelo de utilidad nº 168.170, concedido a favor de la misma solicitante por "Envase para productos alimenticios y similares", presenta la particularidad de que la unión del tirador de apertura a la tapa desgarrable se realiza sobre un tetón cilíndrico que sobresale de la superficie exterior de la tapa y que es obtenido a través del mismo proceso de embutición de la tapa, soslayándose así posteriores operaciones de taladrado y de inserción de remaches, por cuanto es el propio tetón indicado el que es objeto de un adecuado aplastamiento para la firme fijación del tirador de apertura.

Con objeto de que puedan ser apreciadas en su detalle las particularidades que singularizan a la tapa perfeccionada que motiva este modelo, a continuación se describe un caso de realización práctica el cual se cita a soló título de ejemplo no exclusivo ni limitativo, relacionándolo con una hoja de dibujos que se acompaña y en la que se representan cuatro figuras de las que:

La figura 1 muestra una vista perspectiva del conjunto formado por un envase provisto de la tapa que motiva este registro.

La figura 2 es una vista parcial, en planta, de la tapa del envase.

La figura 3 representa, en sección, la zona de la tapa de la que sobresale el tetón embutido y la alineación axial de éste con la corona del tirador que figura abierta por un orificio que es dimensionalmente coincidente con el tetón referido.

La figura 4 se refiere al mismo detalle representado en la figura 3, aunque después de la unión definitiva de ambos elementos.

5 Según muestran dichas figuras, la tapa perfeccionada que motiva este modelo consiste en una placa laminar -1-, preferiblemente metálica, de la que su contorno, previsto el agrafado -2- de su borde, es coincidente y se adapta al del envase -3- para cierre efectivo de éste.

10 En dicha tapa -1-, además de unos moldurados embutidos -4- que favorecen su resistencia a las deformaciones, se aprecia un tetón -5- que es obtenido también por embutición y que sobresale al exterior de la tapa -1-, destinado precisamente a actuar como elemento de unión a la tapa de un tirador -6- el cual, a los efectos propuestos, presenta
15 una corona -7- que es asimismo embutida semi-recortada, y abierta por un orificio -8- por el que, después de introducido en el citado tetón -5-, este es objeto de un aplastamiento de su cabeza por el que se inmoviliza y fija tal tirador -6- el cual, a partir de su zona de afianzamiento -7-,
20 se prolonga según dos brazos tangenciales -9-, abiertos angularmente, que se reúnen sobre un tramo rectilíneo -10- contorneando a una abertura oblonga -11- que es de dimensión suficiente para permitir la introducción de los dedos de la mano para elevarlo angularmente y ejercer una tracción
25 adecuada para que, después del punzado de la tapa por la acción de una lengüeta aguda -12-, que forma en su extremo proceder a la apertura de la tapa, la cual cede por una línea de debilitamiento -13- prevista con tal objeto para conseguir el desgarramiento que determina la apertura total o



parcial del propio envase -1-, por efecto de la tracción ejercida sobre el tirador -6-.

Expuestas las particularidades que caracterizan a la tapa perfeccionada objeto de este modelo, deberá comprenderse que las realizaciones prácticas de la misma no quedan estrictamente limitadas a la forma descrita y representada como ejemplo sinó que, por el contrario, son susceptibles de adquirir diversas variaciones de detalle y acabados sin que por ello se alteren la esencialidad ni el alcance del presente registro.

N O T A

Se reivindica como objeto de este registro de modelo de utilidad:

1.- Tapa perfeccionada desgarrable para envases, que consiste en una placa laminar convenientemente embutida, provista en su contorno de un reborde agrafado para su fijación a un envase en función de cierre de éste, sobre la que va fijada una lengüeta terminada en una punta extrema de punzonado de la tapa y prolongada en un tirador para facilitar dicho punzonado y el esfuerzo de tracción sobre la misma para provocar el desgarre de la tapa por una línea de debilitamiento periférica, caracterizada por comprender un tetón obtenido por embutición, el cual sobresale de la superficie exterior de la tapa para actuar como elemento de unión entre ésta y el tirador de apertura que, con tal objeto, presenta una corona asimismo embutida, semi-recortada y abierta por un orificio por el que se introduce en el citado tetón, siendo éste objeto de un aplastamiento de su ca-

21 44 75

- 5 -

110000 - 2 DIC. 1972



beza por el que se inmoviliza y fija tal tirador a la tapa sin detrimento de la hermeticidad de tal unión.

2.- Tapa perfeccionada desgarrable para envases.

Esta memoria consta de cinco hojas escritas por una sola cara.

BARCELONA, - 2 DIC. 1972

P. A.

20478

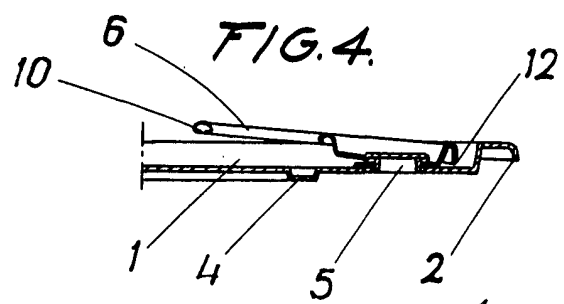
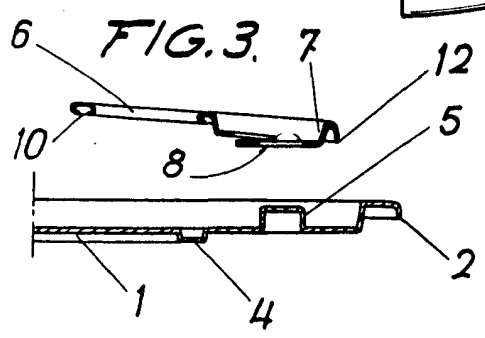
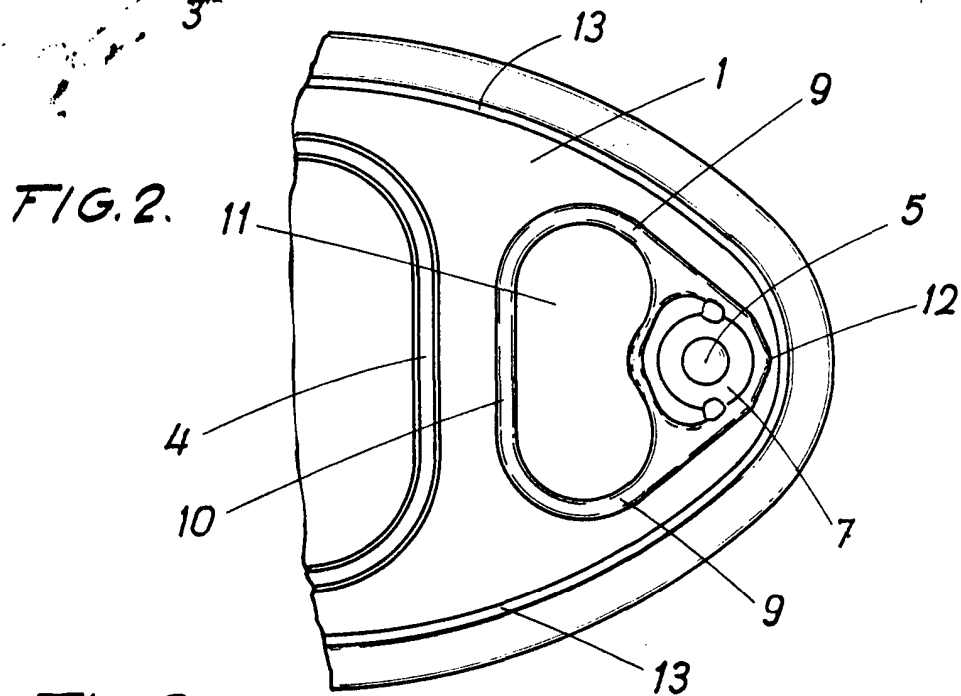
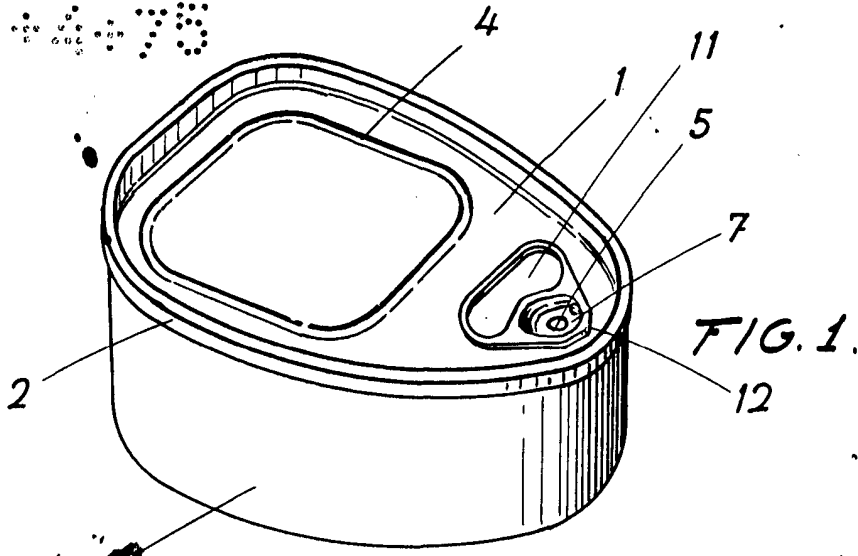

FOR AUTOMOBILE USE