

1186661187

A61B

F21L

29



186618

MODELO DE UTILIDAD

por 20 años

por "UN ESTUCHE DE APLICACIONES MULTIPLES", a favor de D. Alfonso GARCÍA Ramírez, de nacionalidad española, domiciliado en BARCELONA - Grases, 21-23.

=====

MEMORIA DESCRIPTIVA

La presente memoria descriptiva y los dibujos complementarios adjuntos hacen referencia a un estuche de aplicaciones múltiples, objeto de este Modelo de Utilidad, destinado principalmente para automovilistas y conductores de vehículos en general, el cual presta varios servicios de índole muy distinta.

Este estuche cumple como botiquín de primeros auxilios, a cuyo efecto en su interior se encuentran productos y elementos para curas elementales, tales como alcohol, agua oxigenada, gasas, vendas, pinzas y otros. Aparte de esta función sanitaria, este estuche es utilizable como dispositivo de señalización luminosa en caso de averías de automóviles, estando provisto para esta misión de lámparas y pilas eléctricas para iluminación fija o intermitente, actuando para este objeto como si se tratara de



una linterna.

Otra aplicación de este estuche consiste en su utilización como espejo retrovisor panorámico, presentando a tal efecto una cara provista de una lámina de naturaleza especular y estando dotado el conjunto de elementos para la fijación correspondiente en el interior del automóvil.

Una ventaja destacable de este estuche de aplicaciones múltiples estriba en el hecho de que, habida cuenta de su utilización corrientemente como retrovisor, en caso de emergencia quedará al alcance de la mano del usuario, evitando búsquedas y las consecuentes pérdidas de tiempo.

El estuche de aplicaciones múltiples, objeto del presente Modelo de Utilidad, está constituido por una caja paralelepípedica, con una de sus caras mayores sensiblemente convexa exteriormente, en la cual queda dispuesto el elemento especular en funciones de superficie retrovisora.

La cara opuesta a la que se encuentra provista del elemento especular, define una tapa articulada de apertura y cierre repetitivos y dotada de elementos de retención, en orden a conseguir el perfecto cierre del estuche mediante simple presión.

La superficie interna de la tapa está dotada de varias bandas elásticas, cuyo objeto es posicionar y fijar los productos y elementos constituyentes del botiquín de primeros auxilios.

En el interior de la caja se encuentran varias pilas eléctricas convenientemente conectadas a varias lám



para las cuales asoman al exterior del estuche por unos agujeros circulares, dispuestos en una de las caras laterales de la caja.

El conjunto está provisto de elementos de sujeción y una pata de apoyo, articulada en la parte central de la tapa, en su zona externa, la cual permite la disposición del conjunto en orden a ser empleado como elemento de señalización luminosa en caso de avería.

Para una mejor comprensión de las características generales que concurren en este estuche de aplicaciones múltiples, se acompañan a la presente memoria unos dibujos descriptivos, en los que se ha representado un caso práctico de realización del mismo, según los principios de las reivindicaciones, con la particularidad de que las figuras diseñadas deberán ser observadas en sentido amplio y general, y sin carácter restrictivo alguno, dada su condición meramente informativa.

En los dibujos:

La figura 1 es una representación, vista en perspectiva, del estuche de aplicaciones múltiples, objeto del presente Modelo de Utilidad.

La figura 2 es una representación, vista asimismo en perspectiva, de este estuche de aplicaciones múltiples en la disposición operativa de elemento de señalización luminosa.

La figura 3 es una representación, vista al igual que las anteriores en perspectiva, de este estuche de aplicaciones múltiples en posición de abierto, mostrando los elementos contenidos en su interior.

Al objeto de facilitar la localización de las



29 NOV

13-4-78

distintas partes constitutivas en este estuche de aplicaciones múltiples, se han situado números en las figuras, relacionados con las descripciones que se realizan a continuación.

5. Este estuche está constituido por una caja -1- de configuración general paralelepípedica, con una de sus caras mayores sensiblemente convexa, en la que queda acoplada una lámina -2- de naturaleza especular.

La tapa -3- posibilita el cierre del estuche, estando a tal efecto dotada de medios articulantes -4- y de elementos para la retención -5- en la posición de cierre. La cara interna de la tapa -3- está provista de varias bandas elásticas -6-, para la retención de los objetos constituyentes del botiquín, designados genéricamente por -7-.

En el interior de la caja -1- se encuentran, convenientemente dispuestas, varias pilas eléctricas -8- conectadas a las lámparas -9-, las cuales asoman parcialmente al exterior del estuche, encendiéndose por la pulsación de los interruptores -10-.

El conjunto está provisto de elementos de sujeción y de una pata articulada -11-, la cual permite el apoyo del estuche en la posición funcional correspondiente a su aplicación como elemento de señalización luminosa.

Todo cuanto no afecte, altere, cambie o modifique la esencia del estuche descrito, será variable a los efectos del actual Modelo.

N O T A.

30. Se reivindica como objeto de este registro por



Modelo de Utilidad:

1.- Un estuche de aplicaciones múltiples, caracterizado por estar constituido por una caja de configuración general paralelepípedica, con una de sus caras exteriores sensiblemente convexa, en la cual permanece acoplada una lámina de naturaleza especular, estando dotada la caja de una tapa articulada, de apertura y cierre repetitivos, provista de elementos de retención, en orden a conseguir el cierre por simple presión, presentando una de sus caras varios taladros circulares por los que asoman al exterior lámparas dispuestas dentro de la caja y conectadas a pilas eléctricas, situadas asimismo en el interior de la caja.

2.- Un estuche de aplicaciones múltiples, según la reivindicación anterior, caracterizado porque la superficie interna de la tapa está dotada de varias bandas elásticas, susceptibles de retener y posicionar varios objetos, constituyentes en conjunto de un botiquín de primeros auxilios, estando provisto el estuche de elementos para su sujeción y de una pata, articulada a la cara externa de la tapa, en funciones de elemento de apoyo del conjunto, en una de sus disposiciones operativas.

Sean cuales fueren las circunstancias que concurren en la esencialidad del Modelo de Utilidad, definido en las anteriores reivindicaciones, cuyo objeto es:

3.- "UN ESTUCHE DE APLICACIONES MULTIPLES".

Consta la presente memoria de seis hojas foliadas, mecanografiadas por una sola cara y de los dibujos

- 6 - 186618

29



adjuntos.

Barcelona, 29 NOV. 1972

P.A. de D. Alfonso GARCIA Ramirez,

ALFONSO DURÁN

p. p.

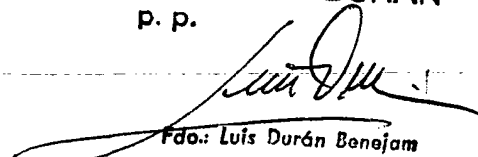
Fdo.: Luis Durán Benejam

DV/mo.

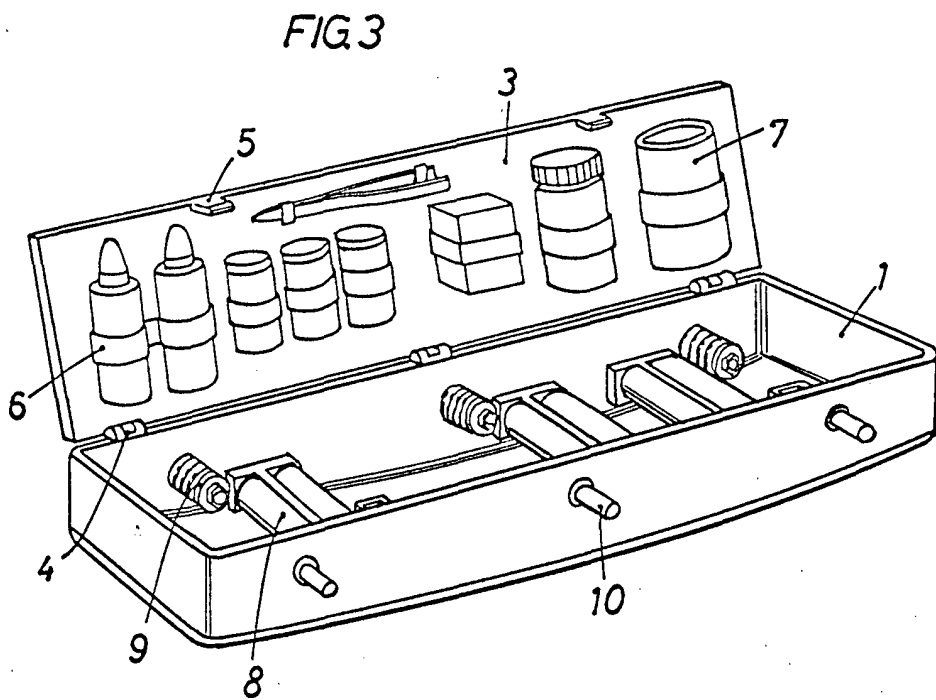
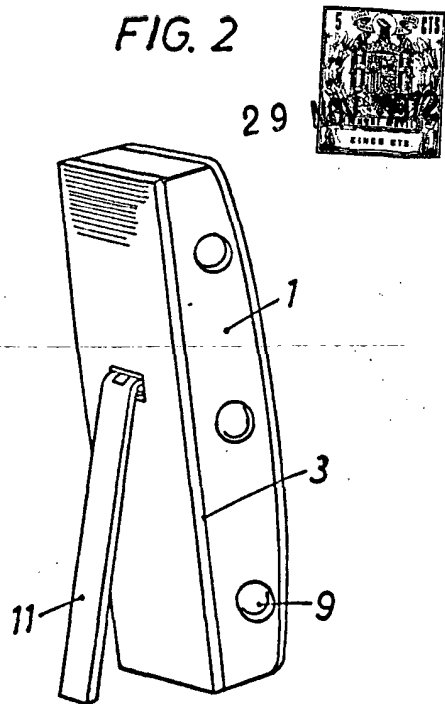
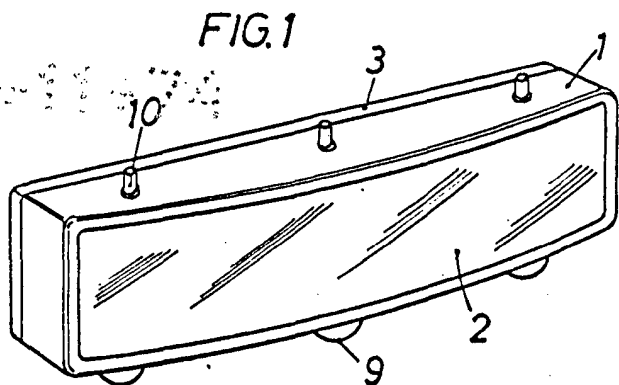

BARCELONA, 29 NOV. 1972
 P.A.
 ALFONSO DURÁN
 P. P.

Fdo.: Luis Durán Benajou

ESCALA VARIABLE