

186615

29



186615
AUC

MODELO DE UTILIDAD

por 20 años

por "DISPOSITIVO DE ARTICULACIÓN PARA CAJAS-ESTUCHE", a favor de E S P A I, S.L., de nacionalidad española, domiciliada en BARCELONA - Travesera de Dalt, 11-13, entlo. 1ª izq.

=====

MEMORIA DESCRIPTIVA

El presente Modelo de Utilidad se refiere a un dispositivo destinado a la articulación de la tapa y el cuerpo de una caja, del tipo empleado para contener cosméticos, objetos de pequeño tamaño y, en general, del tipo estuche, especialmente las cajas de material plástico obtenidas por inyección. La práctica del Modelo que se describirá permitirá realizar en las mejores condiciones la articulación mencionada, con un movimiento suave de la tapa respecto al cuerpo de caja, que se traduce, además, en una tendencia al cierre cuando las dos piezas están próximas y a su completa abertura cuando se hallan en posición de máxima separación relativa.

Para facilitar la explicación, se acompaña a la presente memoria unos dibujos en los que se ha repre-

sentado, a título de ejemplo ilustrativo y no limitativo, un caso de realización de un dispositivo de articulación para cajas-estuche, según los principios de las reivindicaciones.

5. En los dibujos:

La figura 1 es una proyección lateral de la nueva articulación, la figura 2 una vista de perfil, la figura 3 una proyección en planta y la figura 4 una vista de su parte interna, siendo las figuras 5, 6 y 7 secciones transversales del dispositivo por planos indicados 10. V-V, VI-VI y VII-VII en la figura 3.

La figura 8 es una vista en perspectiva del alojamiento practicado en la caja para recibir el dispositivo articulador, la figura 9 una sección longitudinal 15. de la propia caja, la figura 10 una sección por un plano paralelo al fondo de la misma y las figuras 11 y 12 secciones transversales del propio alojamiento por planos indicados XI-XI y XII-XII en la figura 10.

Los elementos designados con números en los dibujos 20. corresponden a las partes siguientes:

-1- y -2-, pestañas rectangulares y alargadas de material plástico, destinadas a constituir, mediante su zona común de pequeño espesor, la parte de articulación flexible propiamente dicha del dispositivo; -3- y 25. -4-, zonas rectangulares contiguas a las anteriores, de longitud ligeramente superior, prolongadas en las partes -5- y -6- en forma de media caña, limitadas en sus extremos por los rebordes -7- y -8-, -9- y -10-, en disposición simétrica; -11- y -12-, partes centrales y perifé- 30. ricas del dispositivo, en simetría, a las que correspon



dén los entrantes -13- y -14- en la parte interna; -15-, fondo de la caja, bordeado por las paredes laterales -16- y -17-, siendo ésta la correspondiente a la articulación, provista de un biselado central -18-, en tanto
5. que el tabique -19-, paralelo a aquella cara, forma el entrante -20-, de sección trapecial; -21- y -22-, tabiques transversales en el espacio comprendido entre las paredes -17- y -19-.

El dispositivo de articulación que queda descri
10. to se montará entre los alojamientos de la pieza-caja y la tapa, quedando montada por sus bordes longitudinales sobre el biselado -18-, el tabique -19- y los soportes transversales -21- y -22-.

Todo cuanto no afecte, altere, cambie o modifi
15. que la esencia del dispositivo descrito, será variable a los efectos del actual Modelo.

N O T A.

Se reivindica como objeto de este registro por Modelo de Utilidad:

20. 1.- Dispositivo de articulación para cajas-es
tuche, caracterizado esencialmente por constar de dos elementos laminares y rectangulares alargados, unidos por dos lados mayores para definir una arista flexible y determinantes en conjunto de un ángulo diedro de abertura
25. variable con la posición del dispositivo, prolongándose los citados elementos por sus lados mayores libres en sendas secciones asimismo rectangulares y alargadas, formantes de partes transversales en forma de media caña, bordeadas por nervios en forma de C, con formación de pestañas en los extremos y entrantes a modo de cavidades en
30.



las partes centrales e internas de la caja en orden a su asiento sobre los bordes superiores de una de las paredes y un tabique paralelo a ella, en cuya parte central figura un entrante prismático de base trapecial hacia el espacio comprendido entre la citada pared y el tabique paralelo, figurando además entre dichos elementos dos tabiques transversales y simétricos que cooperan a la sustentación del dispositivo y a su estabilización.

Sean cuales fueren las circunstancias que concurren en la esencialidad del Modelo de Utilidad, definido en la anterior reivindicación, cuyo objeto es:

2.- "DISPOSITIVO DE ARTICULACIÓN PARA CAJAS-ESTUCHE".

Consta la presente memoria de cuatro hojas foliadas, mecanografiadas por una sola cara y de los dibujos unidos a la misma.

Barcelona, 29 NOV. 1972
P.A. de ESPAÑA, S.L.,

ALFONSO DURÁN
P. P.

Fdo.: Luis Durán Banojam

FE/mm.

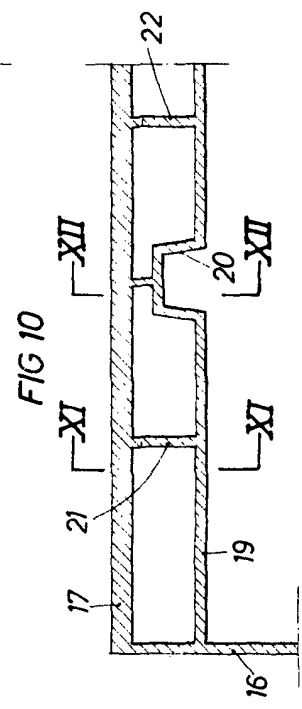
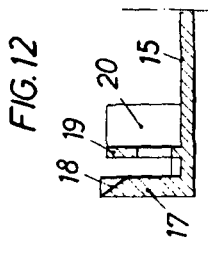
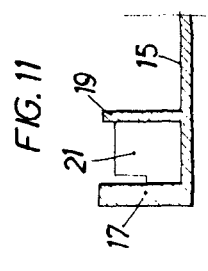
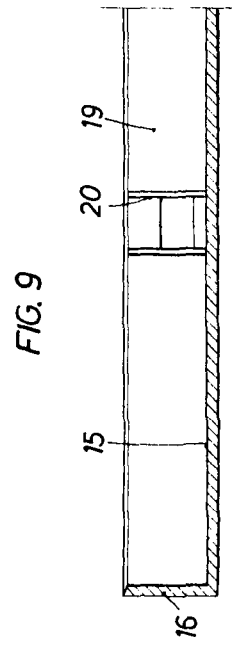
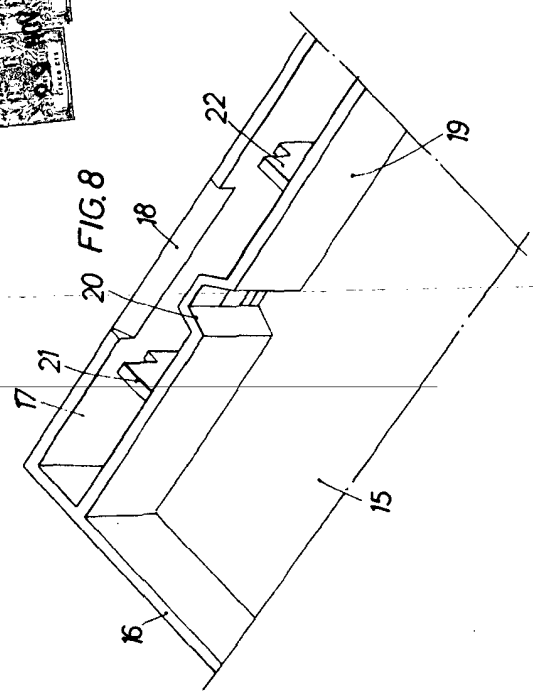
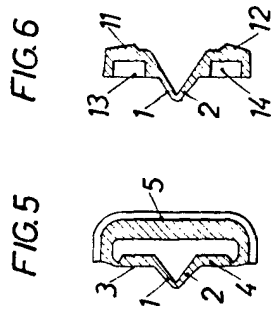
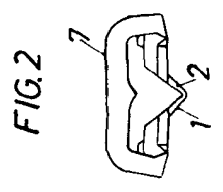
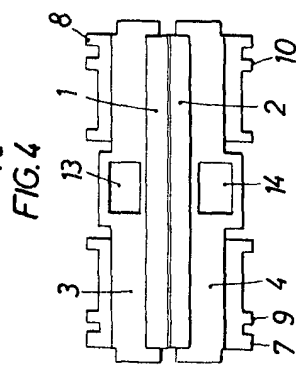
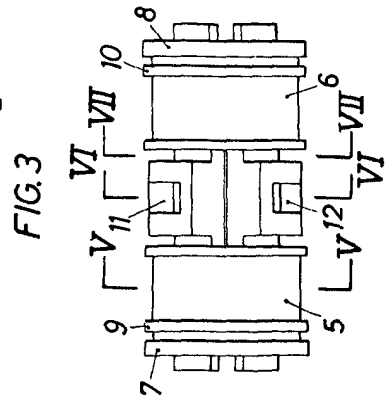
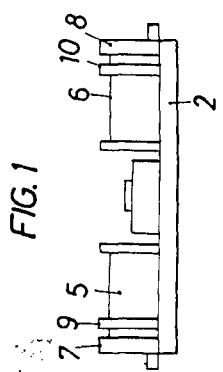
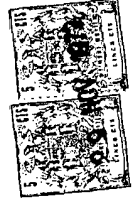

BARCELONA, 29 NOV. 1972

ALFONSO DURÁN
P. P.