



186609

A63F

M O D E L O
D E
U T I L I D A D

a favor de MIKMIK, S. A., entidad española, domiciliada en Barcelona, calle Industria, 295, por "JUEGO DE SOBREMESA".

- . -

MEMORIA DESCRIPTIVA

La presente invención se refiere a un juego de sobremesa que ofrece un gran interés, no solamente para niños, sino también para mayores.

Los juegos de naipes siempre llaman la atención por cuanto en los mismos no solamente interviene el azar, sino también la pericia y cálculo del jugador. A partir de esta premisa se ha ideado el juego objeto de la invención en el que se combina el azar que proporcionan unas primeras cartas repartidas entre los jugadores y su habilidad y puntería con el fin de obtener una puntuación com-

.....



186609

plementaria con la de las cartas.

El juego de sobremesa en cuestión consta esencialmente de un tablero dotado de una pluralidad de alveolos, cada uno de los cuales está referenciado con un signo correspondiente a un naipe de una baraja convencional, en tanto que en el canto del tablero existen medios para el montaje en posición corrediza del soporte de un péndulo. El soporte está dotado de una plataforma receptora de una bola susceptible de ser golpeada por el contrapeso del péndulo y lanzada hacia los alvéolos. El Juego está completado con una serie de naipes de la misma baraja que los que referencian a los alveolos, y grupos de bolas diferenciadas cromáticamente que son repartidas entre cada jugador.

El tablero está rodeado de una acanaladura receptora de las bolas que no caen en un alveolo. Sobre este canal está montado el soporte del péndulo.

Este canal presenta grupos de compartimientos para las bolas antes de utilizarlas.

El soporte del péndulo consta de una plataforma con pestañas de guía sobre la acanaladura que circunda el tablero de juego. Esta plataforma presenta una zona hundida en la que está montado un brazo giratorio, con un extremo exterior a modo de empuñadura y el otro ensanchado provisto de un asiento receptor de la bola a lanzar.

El brazo giratorio está dotado de un orificio intermedio, atravesado por un vástago solidario de una bola fija, cuyo vástago ajusta a presión en un orificio de



la plataforma y constituye el eje de giro del brazo.

Para la mejor comprensión de cuanto queda descrito en la presente memoria se acompañan unos dibujos en los que, tan sólo a título de ejemplo, se representa un caso práctico de realización del objeto de la invención.

En dichos dibujos, la figura 1 es una vista en perspectiva del despiece del juego; la figura 2 es una vista en perspectiva del juego montado; la figura 3 es un detalle en planta; la figura 4 es un detalle en sección longitudinal que muestra el montaje del soporte del péndulo; y la figura 5 es una vista en perspectiva que indica la forma concreta de utilizar el péndulo para lanzar la bola hacia las casillas o alveolos.

El juego descrito consta en los dibujos de un tablero -1- formado por una cubeta invertida, con una acanaladura -2- que circunda su contorno, dotada de grupos de casillas -3- que constituyen alojamiento para unas bolas -4- diferenciadas cromáticamente las de cada grupo.

En el centro del tablero existen una pluralidad de alveolos -5- cada uno de los cuales presenta una referencia -6- que corresponde a un naipe de una baraja determinada (figura 3).

Sobre la acanaladura -2- está montada una plataforma corrediza -7-, dotada de dos pestañas longitudinales -8- en su cara inferior que ajustan en el interior de la acanaladura (figura 4). Esta plataforma está dotada de un vaciado -9- en su cara superior en el que se abre un ori-



186609

ficio -10- receptor de un vástago -11- solitario de una bola fija -12-, cuyo vástago atraviesa a un orificio -13- previsto en un brazo giratorio -14-. Uno de los extremos del brazo situado al exterior del tablero presenta una empuñadura de accionamiento -15-. El otro extremo del brazo presenta un vaciado -16- que forma asiento para una bola -4-.

La plataforma -7- está dotada de otros dos orificios -17- en los que se enchufan los extremos de unas varillas -18- unidas a un soporte -19- con una oreja -20- provista de un ojal -21- en el que ajusta el extremo de una cadena -22- de altura graduable, de la que pende un contrapeso -23-.

El juego se desarrolla del modo siguiente: cada jugador tiene antes de empezar tres bolas -4- de un mismo color. También tiene dos cartas repartidas al azar. Por turno, los jugadores van tirando sus bolas en los alveolos -5- procurando que caigan en aquéllos que corresponden a unas cartas que puedan ligar con la que tienen en la mano, e intentando hacer la mejor combinación posible. El lanzamiento de las bolas se efectúa situando la plataforma -7- en la porción de tablero destinada a cada jugador; el brazo -14- se orienta en la dirección deseada, accionándolo mediante la empuñadura -15-. La bola a lanzar se coloca sobre el asiento -16- y finalmente se lanza el contrapeso -23- contra la bola fija -12-, que transmite el golpe recibido a la bola -4- que se halla en contacto con la -12-. Si el jugador tiene pericia suficiente, tanto para

186609

186609



orientar el brazo, como para calcular la inclinación y fuerza del golpe del contrapeso -23-, puede conseguir situar las bolas en las casillas concretas que le conven- gan.

La colocación de los alveolos -5- está estudia- da de tal forma que los que están situados más al centro y, por tanto, de más difícil acceso, son los que corres- ponden a naipes de más valor.

Las bolas que no entran en los alveolos -5- que- dan fuera de juego. El canal -2- evita la caída de bolas fuera del tablero, cuando son lanzadas con fuerza y reba- san la zona en donde se encuentran los alvéolos.

En el juego en cuestión se combinan perfectamen- te la pericia del jugador y la suerte, lo cual hace muy emocionante el desarrollo del juego.

Es evidente que las bases descritas para el de- sarrollo del juego son meramente enunciativas y que permi- ten un sin número de reglas de juego.

Serán independientes del objeto de la invención los materiales empleados en la construcción de las distin- tas piezas que componen el juego de sobremesa, formas y dimensiones de las mismas y cuantos detalles accesorios puedan presentarse, siempre y cuando no afecten a su esen- cialidad.

186609



N O T A

Se reivindica como objeto del presente modelo de utilidad:

1. Juego de sobremesa, caracterizado por el hecho de que comprende un tablero dotado de una pluralidad de alvéolos, cada uno de los cuæes está referenciado con un signo correspondiente a un naipe de una baraja convencional, en tanto que en el canto del tablero existen medios para el montaje en posición corrediza de un soporte de un péndulo, dotado de una plataforma orientable receptora de una bola susceptible de ser golpeada por el contrapeso del péndulo y lanzada hacia los alvéolos, cuyo juego está completado con una serie de naipes de la misma baraja que los que referencian a los alveolos, y grupos de bolas diferenciadas cromáticamente para ser repartidas entre cada jugador.

2. Juego de sobremesa, según la reivindicación anterior, caracterizado por el hecho de que el tablero está rodeado por una acanaladura receptora de las bolas que no caen en un alveolo, sobre cuya canal se halla montado el soporte del péndulo.

3. Juego de sobremesa, según las reivindicaciones 1 y 2, caracterizado por el hecho de que el canal presenta grupos de compartimientos, uno para cada bola, espaciados regularmente, para situar las bolas antes de utilizarlas.

54074



186609

4. Juego de sobremesa, según las reivindicaciones 1 y 2, caracterizado por el hecho de que el soporte del péndulo consta de una plataforma con pestañas de guía sobre la acanaladura que circunda el tablero de juego, cuya plataforma presenta una zona hundida en la que está montado un brazo giratorio, con un extremo exterior a modo de empuñadura y el otro ensanchado con un asiento receptor de la bola.

5. Juego de sobremesa, según las reivindicaciones 1, 2 y 4, caracterizado por el hecho de que el brazo giratorio está dotado de un orificio intermedio, atravesado por un vástago solidario de una bola fija, cuyo vástago ajusta a presión en un orificio de la plataforma y constituye eje de giro del brazo.

6. Juego de sobremesa.

La presente memoria descriptiva consta de siete hojas foliadas escritas a máquina por una sola cara.

Barcelona, 28 de noviembre de 1972

MIKMIK, S. A.

p.a.

54074

23037/3

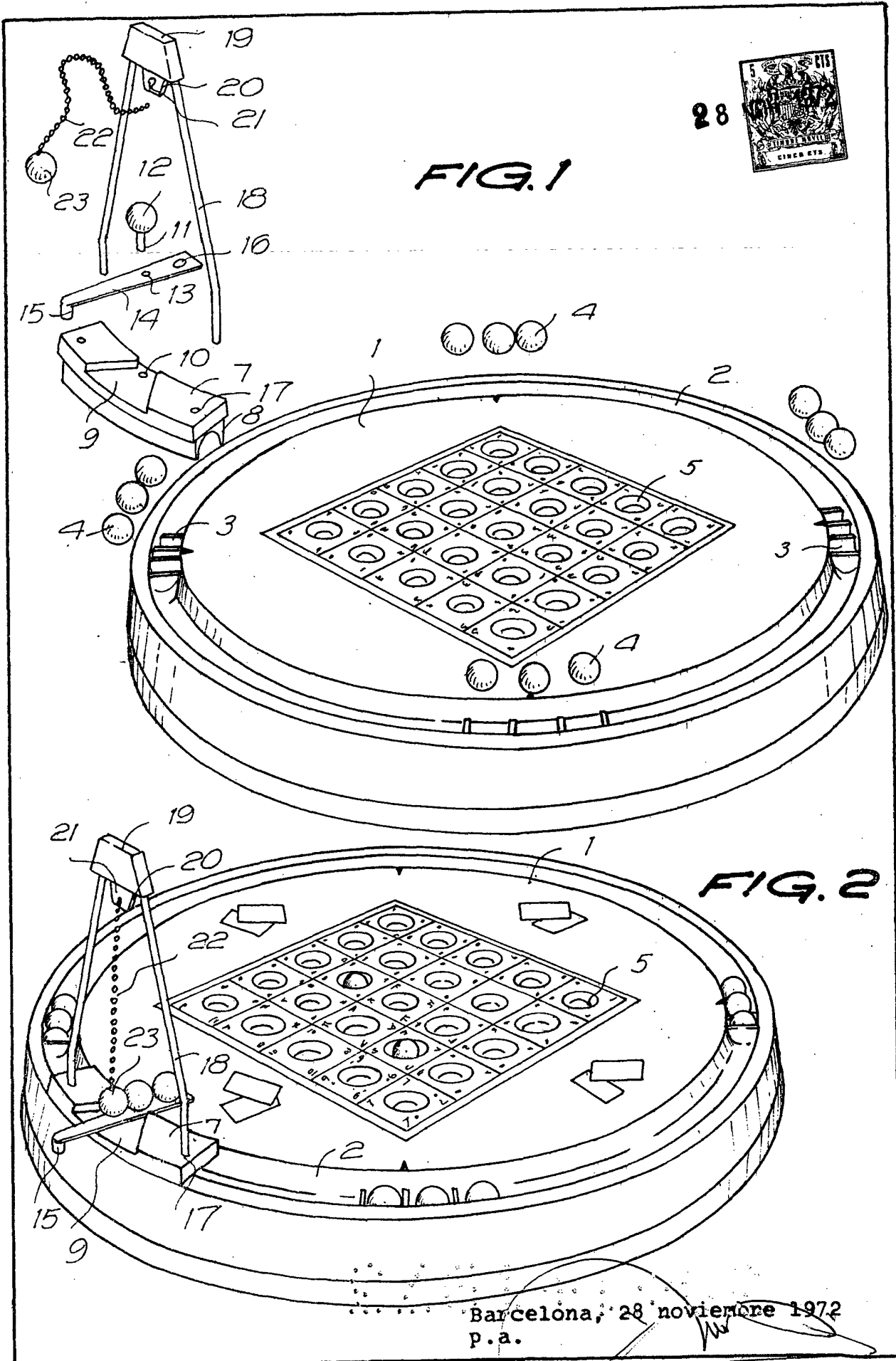

Barcelona, 28 noviembre 1972
p.a.

23037/3

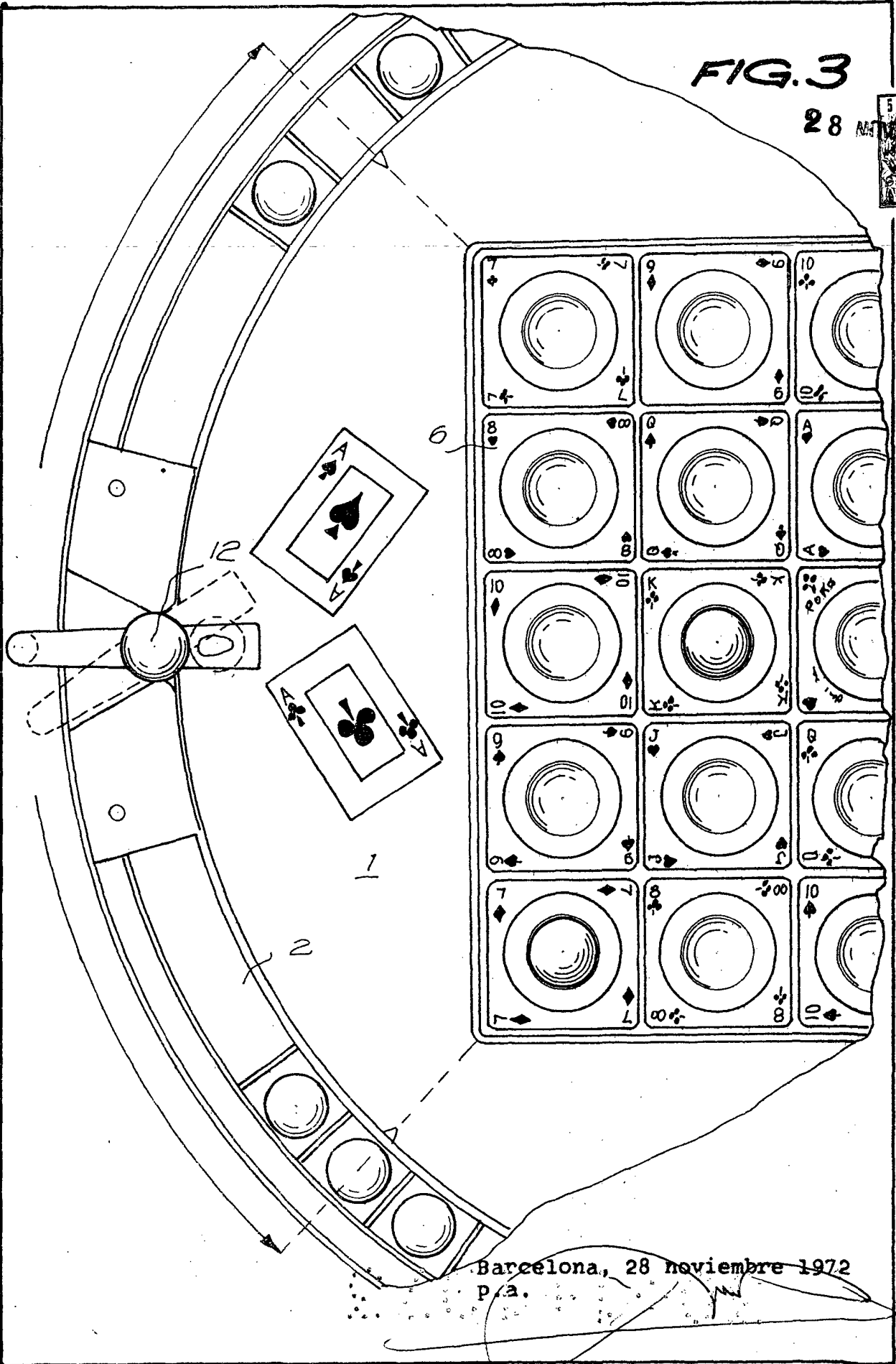

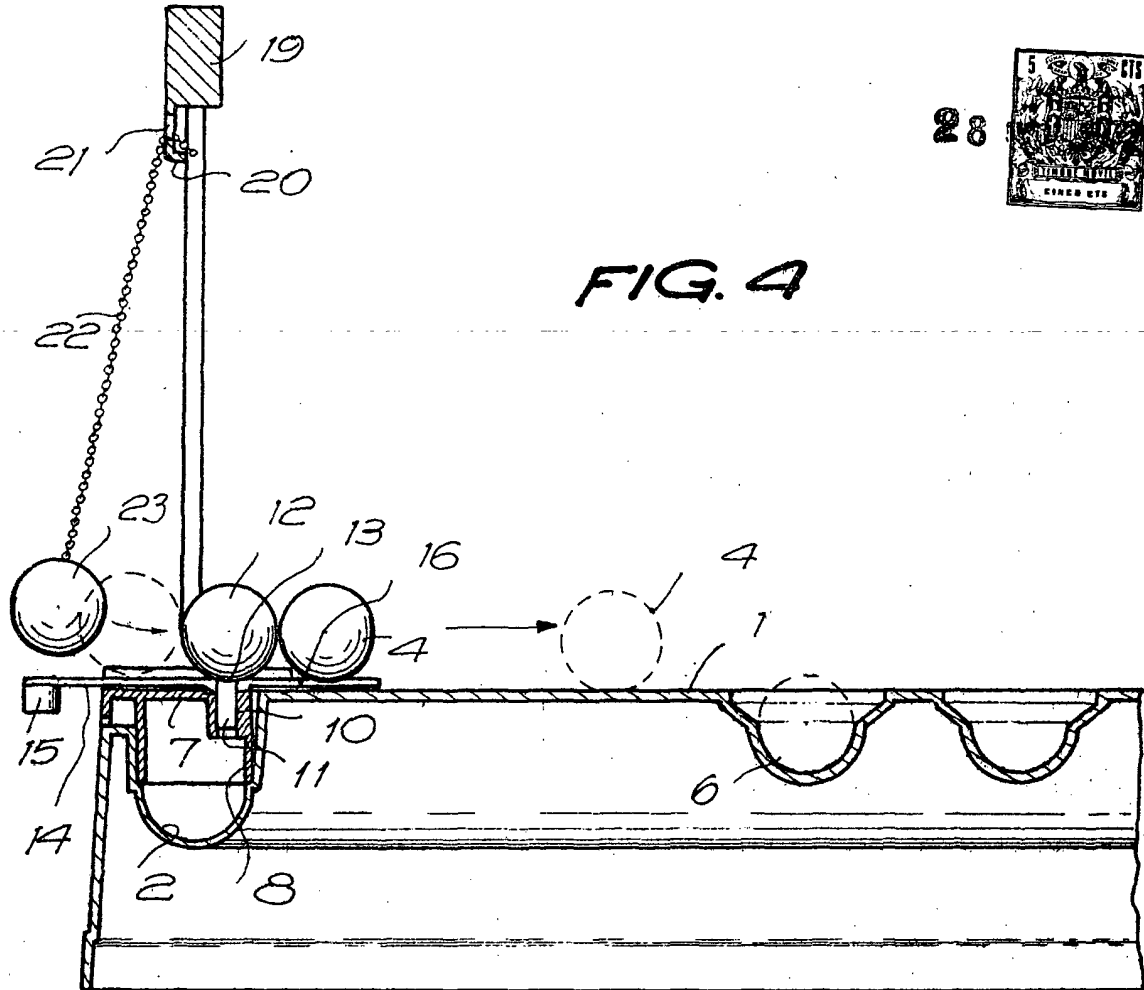
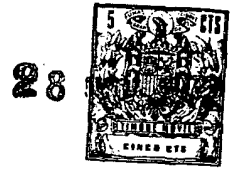
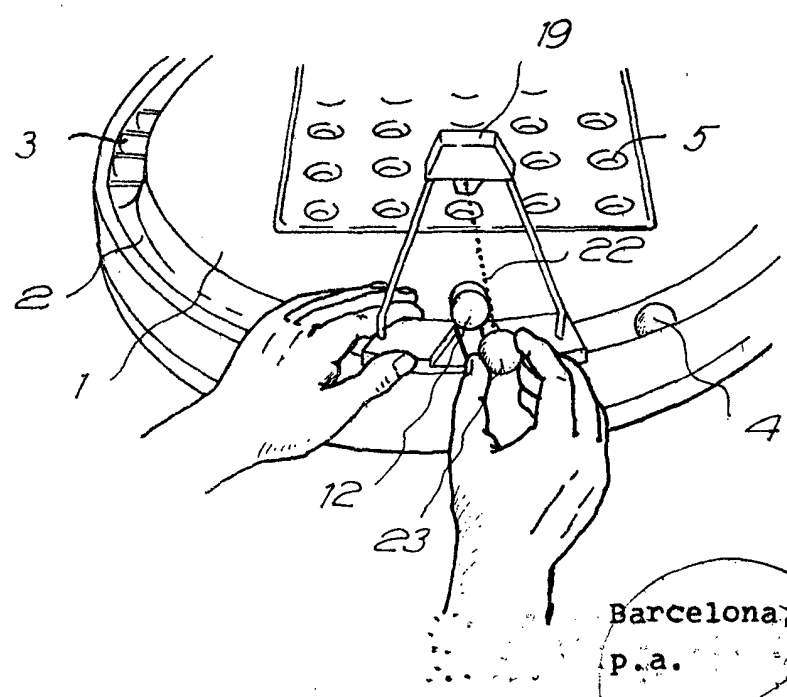

FIG. 4

23031/3

FIG. 5



Barcelona, 28 noviembre 1972
p.a.