



el curso de la siguiente descripción.

5 El tipo de sillita anteriormente aludido, son un par de barras ó ligeros tubos unidos formando un asidero, con unas ruedas en sus extremos, unas patas que permiten mantener la sillita fija y unos soportes, con unos laterales, formando un receptáculo en el que se coloca un almohadón ó cualquier otro cuerpo mullido para situar el bebé que, generalmente tenia que colocarse metido en un saco manta corriente, que se desliza y no ofrece garantías de seguridad y resulta incómodo para el niño al no poseer un adecuado respaldo ó cabecera.

10 Para salvar los citados inconvenientes el saco objeto de la invención ha sido proyectado bajo una nueva estructura y configuración de tal modo que se adapta al asiento de la sillita, permitiendo que el niño vaya sentado con sus piernas cubiertas y bien abrigadas, adaptandose el saco manta a esta posición de sentado sin molestias para el niño y con posibilidad de desmontar el saco manta, separandolo facilmente de la sillita, para lavarlo y para limpiar, lavar y airear los cuerpos mullidos de su interior. Aparte de esto, las operaciones de colocar y sacar al niño dentro del saco son fáciles y cómodas y pueden realizarse sin separar dicho saco de la sillita, simplemente descorriendo las cremalleras y otros medios de abroche que lleva en sus lados.

25 Se caracteriza en esencia el saco manta a que nos estamos refiriendo, porque su estructura adopta un perfil en forma de 4 , ó asiento apropiado para acoplarse al asiento de una sillita infantil, teniendo dicho saco manta la abertura por la que asoma el cuerpo del niño, desembocando junto al cubre respaldo, para lo cual, el saco que se configura de forma aplastada, tiene a ambos lados, e inmediatos a su boca

30



5

unos, cortos laterales cuyo borde anterior desciende oblicuamente hasta el fondo, uniéndose los bordes de dichos laterales, a unas bandas que forman a manera de unos lados ó cantos del saco, aplastado, de tal manera que los referidos lados del saco son relativamente estrechos desde el extremo anterior hasta aproximadamente la mitad, para luego, al unirse a las zonas inmediatas a la boca, ensancharse y formar la abertura ó boca ya citada.

10

En dicho saco, la tapa superior se estrecha por medio de unas pinzas en la zona inmediata a la boca y dispone de dos aberturas longitudinales, (ó de una sola), con cremalleras u otro medio de abroche, con lo cual será posible abrir ó abatir dicha tapa, para sacar y meter el niño, sin molestias para este. También dispone de una prolongación del borde de la boca que al ensancharse y adoptar una forma agradable, se convierte en un cubre respaldo ó cabecera, sujetable a la silla con cintas u otro medio.

15

20

Mediante los dibujos de la adjunta lámina serán más fácilmente comprensibles las características generales anteriormente expuestas. Para ello hemos dibujado un ejemplo de saco manta de acuerdo con la invención, que no es la única realización posible, por lo cual conviene interpretar dichos dibujos en el sentido amplio y general que debe tener todo ejemplo.

25

Los dibujos en cuestión representan en sus figuras como sigue:

Fig. 1- Lateral en alzado del saco manta.

Fig. 2- Perspectiva por su parte anterior,

Fig. 3- Sección longitudinal por A-B, de la figura

30

2.

Como se vé en los referidos dibujos, el saco man-



ta en ellos representado como ejemplo, comprende una base
-1- montada a unos laterales especialmente configurados,
para que dicha base pueda doblarse y orientarse hacia abajo,
según se vé en el dibujo sin deformaciones ni arrugas, y pa-
5 ra que la zona -Y- se acople al asiento de la sillita, mien-
tras que la zona -Z- quede colgando. Esta base -1- incluye
una plancha mullida y esponjosa -2- entre dos telas, 3-4-,
de las cuales, la interior -3- tiene una abertura -5- por
la cual poder sacar y colocar a dicha plancha, facilitando
10 su limpieza y el lavado de la prenda.

Dicha plancha mullida y esponjosa -2-, que puede
ser de cualquier materia adecuada, asciende por la parte pos-
terior (rebasando la zona). La tela interna -3- se prolonga
y asciende formando el cubre respaldo ó cabecera -6-, que es
15 a modo de otra bolsa, integrada por la tela -3- y otra exte-
rior -7-, con una abertura trasera -8-, a propósito para ex-
traer de dentro de la bolsa la otra plancha mullida y espon-
josa -9- que lleva alojada.

Procedentes de la propia tela de la base -1-, hay
20 dos laterales -10-, configurados con ayuda de unos cuchillos
ó pinzas -11-, constituyendo dichos lados parte de la boca
-12- del saco manta y siendo los laterales de la zona -Y-
apoyable en el asiento de la sillita.

A la base -1- van unidas dos bandas -13- que cons-
25 tituyen parte de los lados, los cuales, al llegar aproxima-
damente a la mitad de la longitud, (o sea al final de la zo-
na -Y-), se estrechan y ascienden por el borde oblicuo -14-,
de cada uno de los lados 10-, muriendo en la boca -12-, de la
que también forman parte. A su vez, las bandas laterales -13-
30 van unidas a una tela -15- que actúa de tapa, con interposi-
ción entre ella y dichos lados, de dos cremalleras -16- (que



5

tambien pueden ser una, u otro medio de abroche). Esta tela
 o tapa -15- se estrecha al morir en la boca -12-, por medio
 de dos pinzas -17- y debajo de ella, junto con otra tela in-
 terior -18-, forma una bolsa que aloja la plancha mullida ó
 esponjosa -19-, la cual puede tambien extraerse para limpiar-
 se, por la abertura -20-. El fondo del saco, que en este caso
 es mas bien el lado anterior, lo forma la pieza -21-.

10

El saco descrito se colocará acoplado sobre la
 sillita, con la zona -Y- apoyada en el asiento y la zona -Z-
 colgando, sujetando la cabecera mullida -6- a las barras, me-
 diante las cintas -22-, u otro medio. De este modo el bebé
 puede ir comodamente sentado en la sillita sin sufrir arru-
 gas y abrigado dentro del saco manta, asomando su cuerpo por
 la boca -12-, Pero de cualquier modo tenemos la posibilidad
 de sacarlo descorriendo las cremalleras, que permitiran tam-
 bien colocarlo en el saco, sin ninguna molestia.

15

Son variables los colores, calidades, y clases de
 telas y de planchas esponjosas que pueden emplearse, asi como
 tamaños, formas de la cabecera, adornos, número de cremalle-
 ras, cintas, sistemas de abroche y cualquier otro elemento
 secundario que no modifique esencialmente lo que se resume
 en la siguiente

20

NOTA REIVINDICATORIA

25

En el presente Modelo de Utilidad se reivindica.
 1.- Saco manta ajustable a sillita, caracterizado
 porque su estructura adopta un perfil semejante a un 4, ó
 asiento, apropiado para acoplarse al asiento de una sillita,
 infantil, con la zona posterior del saco manta apoyado en el
 asiento y la parte anterior doblada hacia abajo y colgando.

30

2.- Saco manta ajustable a sillita, caracterizado

porque la boca por la que asoma el cuerpo del niño se halla -
situada junto al cubre respaldo de la sillita, disponiendo de
una base montada sobre unos laterales especialmente configurados
para permitir el doblar de la porción delantera de la misma y del
5 saco hacia abajo, sin formación de arrugas, a cuyo fin el saco -
tiene a ambos lados, e inmediatos a su boca, unos cortos latera -
les cuyo borde anterior desciende inclinado hasta la base, unien -
dose los bordes inclinados de dichos laterales a unas bandas que
forman a manera de unos estrechos lados ó cantos del saco, de tal
10 manera que los referidos lados son relativamente estrechos desde
el extremo anterior hasta aproximadamente la mitad, para luego
ascender las bandas que los forman, uniéndose a los bordes incli -
nados de los lados, constituyendo en la zona inmediata a la boca
la parte más alta, partiendo de la base, la cual tras doblarse y
15 configurar por un extremo un talón junto a dicha boca, asciende
constituyendo un respaldo ó cabecera.

2.- "SACO MANTA AJUSTABLE A SILLITA", de conformidad
en un todo en lo esencial y fines industriales a lo descrito en
la precedente memoria descriptiva y graficamente representada en
20 los adjuntos planos para su mejor comprensión.

Esta memoria consta de SEIS hojas escritas ó mecano --
grafiadas por una sola cara y a doble espacio.

MADRID 9 DIC. 1972
Por autorización del interesado.

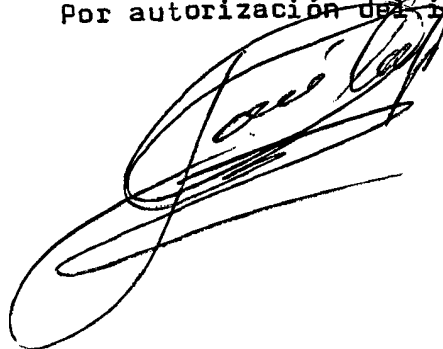

186593

6

Fig.1

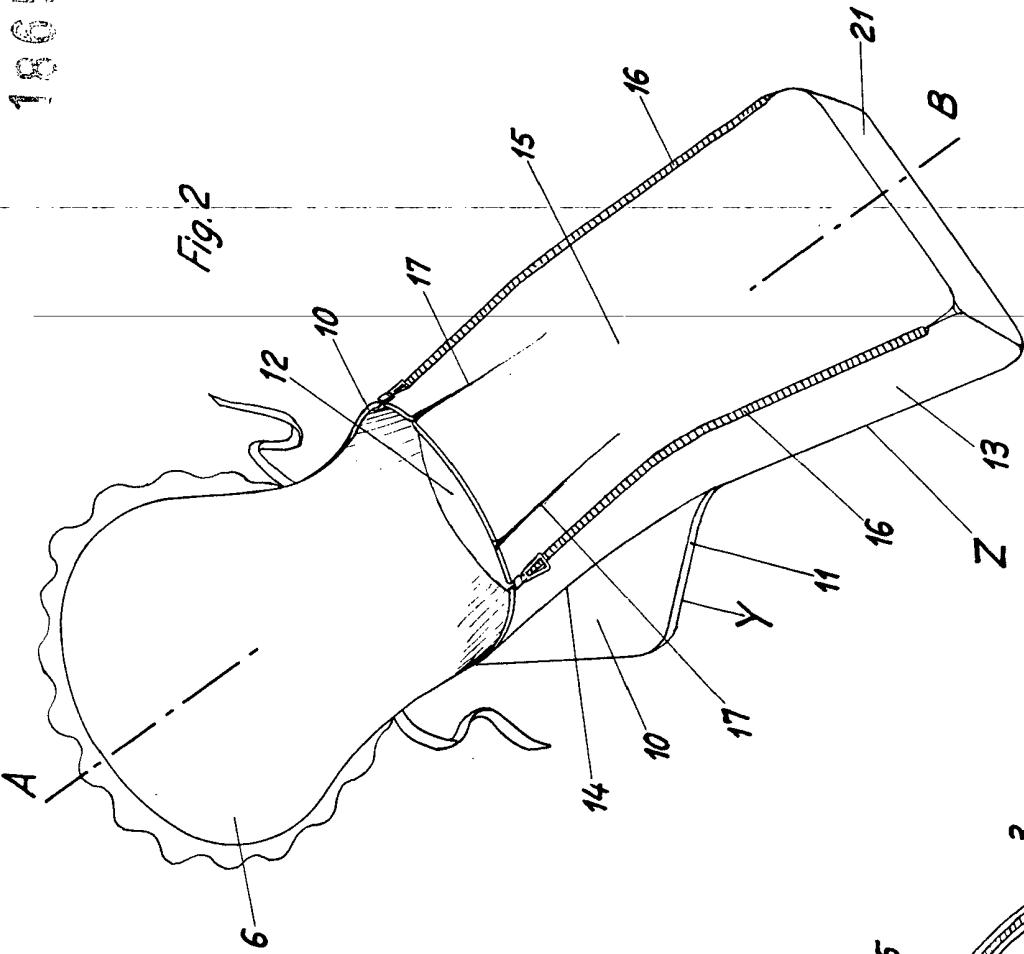
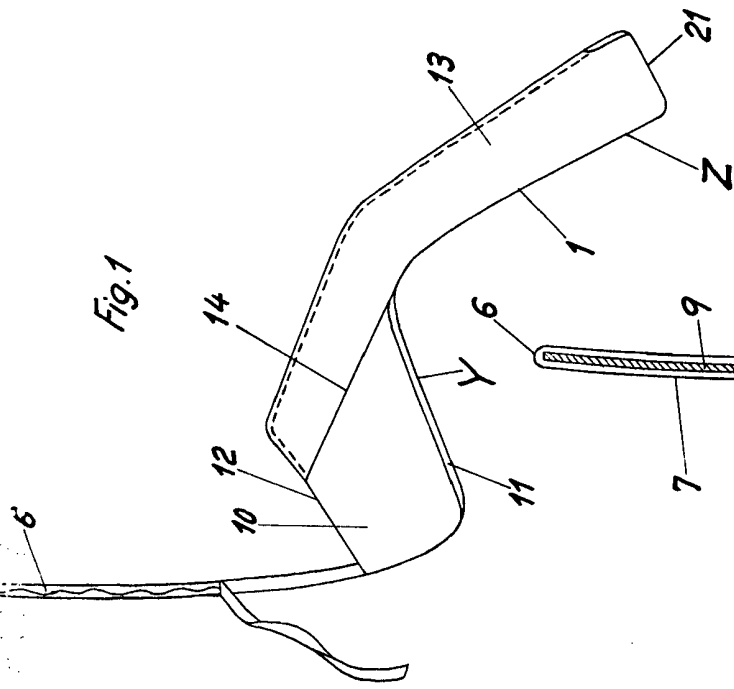

Fig.2

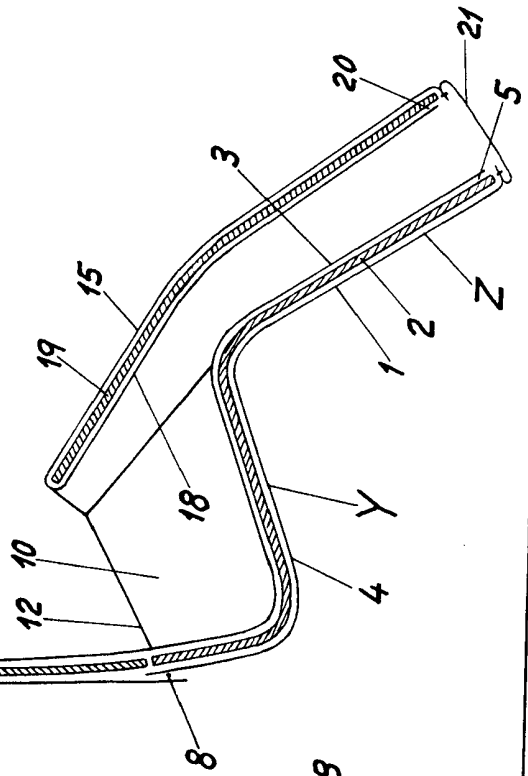

Fig.3

Sección A-B

186593.9 D

Escaia variable

MADRID 29 DIC 1972