

22 NOV



186511

E 04 C

M O D E L O  
D E  
U T I L I D A D

A favor de Don Joaquín TARRADAS ISERN, de nacionalidad española, residente en Moncada (Barcelona), Paseo de Jaime I, 26, por "VIGUETA PARA LA CONSTRUCCION".

- . -

MEMORIA DESCRIPTIVA

Este modelo de utilidad concierne a una vigueta para la construcción, del tipo provisto de armadura, cuya vigueta, en virtud de sus especiales características, queda situada en un lugar preeminente con relación a las conocidas de la clase indicada.

5.

En este sentido, es necesario recordar que dichas viguetas usuales presentan una armadura relativamente compleja en el caso de tener que soportar cargas de cierta importancia, lo que hace que resulten pesadas y antieconómicas en forma desventajosa.

10.



Estudiadas las referidas deficiencias, se ha llegado a su resolución satisfactoria con la vigueta objeto de la presente invención que se particulariza por el hecho de comprender una suela cerámica constituida por

5. ~~una pieza acanalada provista de dos rebordes longitudina-~~  
les opuestos dirigidos hacia el interior en los que encajan dos barras formativas de la cabeza inferior o tirante de la vigueta sobre los que están unidos los extremos de una sucesión de modulos a base de barras de alma dobladas

10. en V invertida que quedan ancladas en un lecho de hormigón con que se halla rellena la citada suela cerámica de la que sobresalen las aludidas barras de alma, las cuales están inclinadas alternativamente en direcciones opuestas y por el vértice montan sobre una barra superior que consti-

15. tuye el cordón o cabeza de compresión superior de la vigueta.

Los dibujos adjuntos muestran, esquemáticamente y tan sólo a título de ejemplo no limitativo del alcance de la presente invención, un caso práctico de realización

20. que se cita tan solo a título de ejemplo no limitativo del alcance del presente modelo de utilidad.

En dichos dibujos, la figura 1 es una vista en perspectiva de un fragmento de la armadura de la vigueta; la figura 2 ilustra la citada porción de la armadura en al-

25. zado lateral; la figura 3 es un alzado frontal de la propia armadura; y en la figura 4 se representa una porción de la vigueta en perspectiva.

La vigueta para la construcción en cuestión se

22 NOV 1974



N O T A

Se reivindica como objeto del presente modelo de utilidad:

1. Vigüeta para la construcción, del tipo provisto de armadura, caracterizada esencialmente por el hecho de estar compuesta por una suela cerámica constituida por una pieza acanalada poseedora de dos rebordes superiores longitudinales opuestos dirigidos hacia el interior debajo de los que encajan sendas barras longitudinales y paralelas formativas de la cabeza inferior o tirante de la vigüeta sobre las que están unidos los extremos de una sucesión de módulos a base de barras de alma dobladas en V invertida, cuyos extremos quedan anclados juntamente con las barras de la cabeza inferior en un lecho de hormigón con que está rellena la citada suela cerámica, de cuyo hormigón sobresalen las barras de alma, las cuales están inclinadas alternativamente en dos direcciones opuestas y por el vértice montan sobre una barra superior que constituye el cordón o cabeza superior de la vigüeta, estando unidos por soldadura los puntos de enlace entre las barras longitudinales y los módulos.

2. Vigüeta para la construcción.

Todo ello según queda descrito y reivindicado en

22 NOV



186511

la presente memoria descriptiva que consta de cinco hojas  
foliadas escritas a máquina por una sola cara.+

Barcelona, 22 de noviembre de 1972

Joaquin TARRADAS ISERN

p.a.

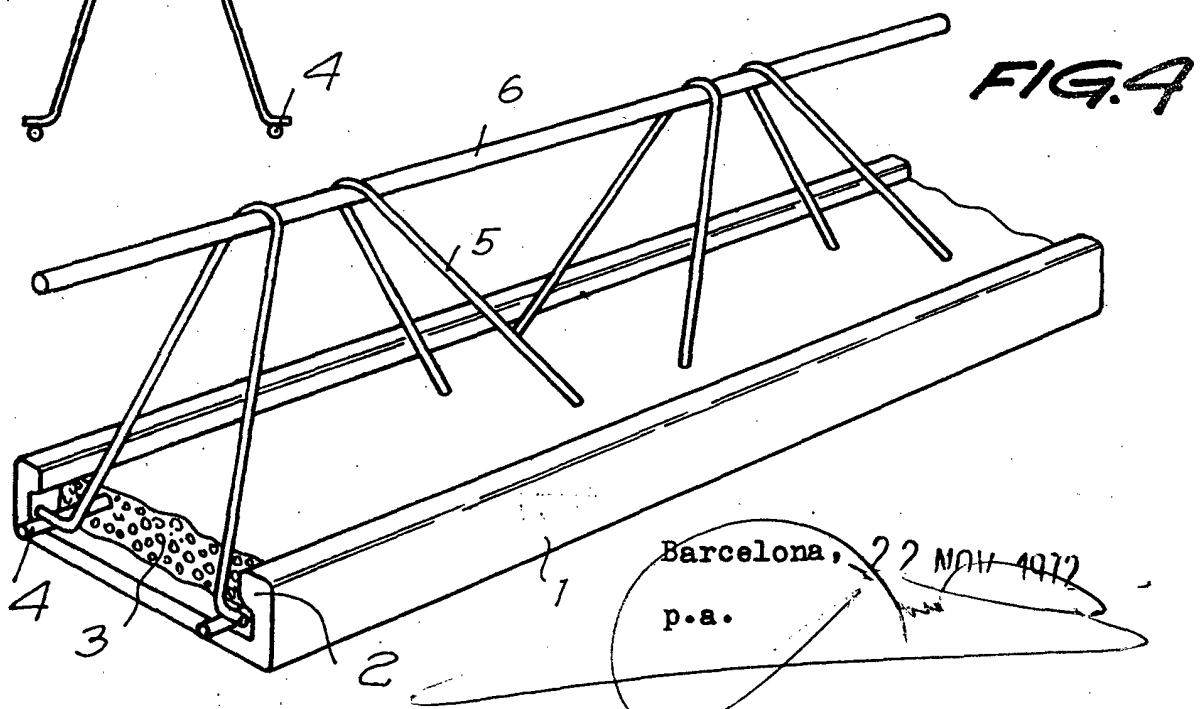
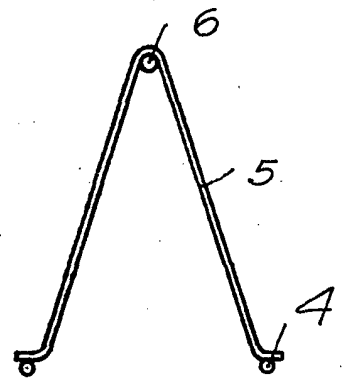
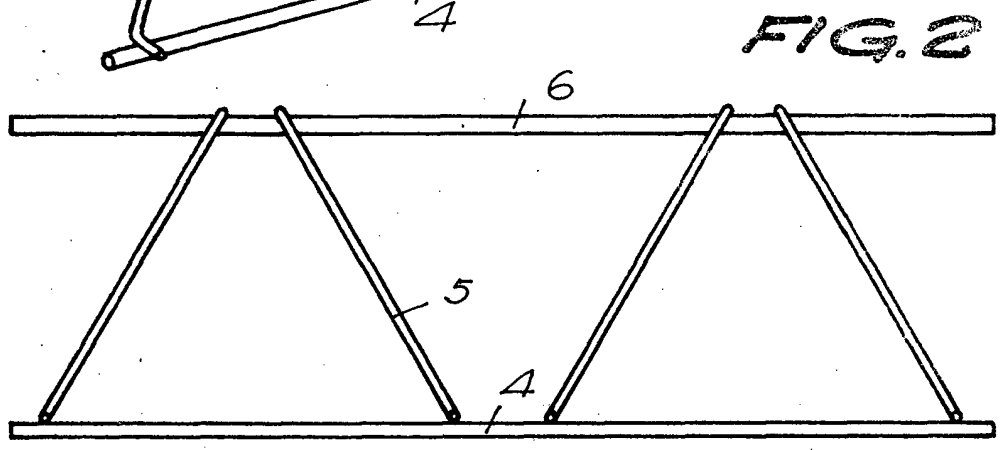
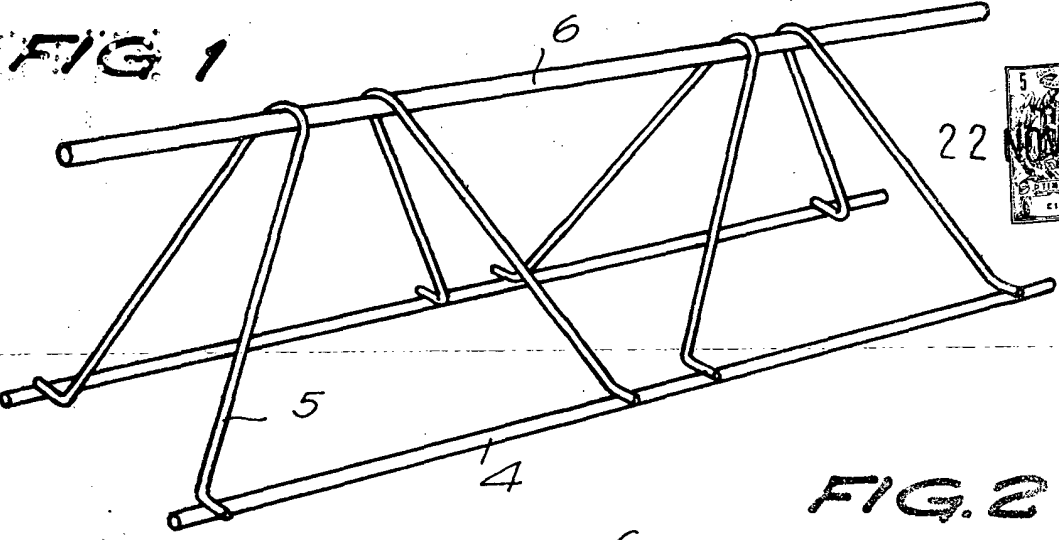

Barcelona, 22 NOV 1972  
p.a.

1126199