

186378

186378



B 65 D

MODELO DE UTILIDAD

que por veinte años para España, se solicita a favor de DON DAVID BEAMUT CALVO, domiciliado en JATIVA (Valencia) - Generalísimo, 32, por: "ENVASE PARA PRODUCTOS DE DULCERIA".

Memoria Descriptiva

5 El presente registro de Modelo de Utilidad, concierne como su enunciado indica a un envase para productos de dulcería, de acuerdo con la descripción detallada que del mismo se realiza, debiendo de interpretarse siempre este concepto en su más amplio sentido y nunca limitativo.

10 Básicamente el envase se compone de tres a modo de platillos repuestos, que originan dos cámaras contiguas, siendo la inferior el depósito-receptor de los productos de dulcería, mientras que la superior será portadora de un punto liminoso alimentado por una pila tipo petaca, contando con una llave o interruptor superior, Sobre la citada cámara superior,



se proyecta centralmente un espárrago solidario de la misma sobre el que se incorporará una figura decorativa que puede ser por ejemplo un pequeño muñeco de goma, el cual quedará iluminado por la luz que se proyecta desde la parte inferior.

5 Este nuevo tipo de envase une a un específica función de contener un productos determinado, la de poder su iluminado selectivamente con solo accionar la llave de la que es portador, a la vez que siempre quedará como recordatorio del envase una vez desechado este, el muñeco que incorpora superiormente.

10 Para la debida comprensión de este objeto, se adjunta a la presente memoria descriptiva, una hoja de planos, en la que a título de ejemplo se representan todas y cada una de las partes que lo forman y relación que guardan entre sí.

15 En la citada hoja de planos se representa una perspectiva del envase despiezado en posición de montaje, en el cual aparecen referenciadas las siguientes partes principales constitutivas del mismo.

1.- Depósito situado en la base del envase, y constituido por un platillo circular cuyos laterales se proyectan superiormente en forma ligeramente inclinada presentando en su borde una pestaña -1'- por medio de la cual se producirá su encaje en la base del cuerpo -2-.

20 Este depósito será el receptor de los correspondientes bombones, caramelos, etc.

1'.- Pestaña mencionada.

2.- Bandeja circular que comporta los medios de iluminación.

25 Esta bandeja se sitúa inmediatamente encima del depósito -1-, siendo portadora de la pila -3- y de la bombilla y casquillo -4-.

3.- Pila tipo petaca.

4.- Bombilla.

5.- Tapa del envase que encaja sobre la bandeja -2-.

30 6.- Taladro lateral situado en la tapa -5- en el que se montará la -



llave -7-.

7.- Llave que abre o cierra el circuito de alimentación de la bombilla -4-.

Esta llave presenta una placa central excéntrica que quedará alojada en el interior de la tapa -5- y unida a esta por medio del espárrago superior -9- que pasará por el taladro -6- de aquella. En la parte inferior de la misma comporta otro espárrago -8- en posición no coincidente con el anterior y que será el encargado de abrir o cerrar el circuito de alimentación según el giro dado a la llave.

8.- 9- Espárragos , empicnados.

10.- Organo de mando de la propia llave -7-, el cual va montado en forma machiembrada sobre el espárrago -9- de aquella.

11.- Espárrago central hueco de la tapa -5- el cual se proyecta verticalmente, y en el que quedará montada la figura ornamental -12-, la cual quedará iluminada al recibir la cruz de la parte inferior del envase a través del interior del espárrago.

12.- Muñeco ornamental que se montará a presión en el espárrago -11-.

Descrita suficientemente la naturaleza del modelo, se hace constar expresamente que cualquier modificación de detalle que se introduzca en el mismo, quedará incluida dentro de esta protección, en tanto que no altere o modifique esencialmente su finalidad característica.

NOTA

Por último, se declaran de novedad y utilidad en España, las siguientes:

REIVINDICACIONES

1.- Envase para productos de dulcería, caracterizado porque el mismo está formado por el ensamble en forma superpuesta de tres a modo de platillos que establecen dos cámaras contiguas, siendo la inferior el depósito receptor del dulce, mientras que la superior comporta un punto luminoso alimentado por una pila de tipo petaca alojada en el mismo compartimento,



siendo accionado el circuito por una llave situada en la parte superior del envase, incorporado por último el conjunto en su parte superior un muñeco.

- 2º.- Envase para productos de dulcería, según la reivindicación primera, caracterizado porque la llave o interruptor de accionamiento presenta una superficie excéntrica dotada de dos pivotes, uno superior que emerge por un taladro de la tapa del envase y recibe un pomo de accionamiento, y otro inferior que según el giro dado a la llave actúa sobre el circuito.
- 5
- 3º.- Envase para productos de dulcería, según la reivindicación primera - caracterizado porque de la tapa del mismo emerge un espárrago central hueco sobre el que se montará a presión un pequeño muñeco el cual quedará parcialmente iluminado por la luz que se proyecta a través del espárrago central.
- 10
- 4º.- "ENVASE PARA PRODUCTOS DE DULCERIA".-
- 15

Consta la presente memoria descriptiva de cuatro hojas, numeradas y menanografiadas por una sola de sus caras, a las que se le acompañan una hoja de planos para su más fácil comprensión.

Madrid,

RODOLFO DE LA TORRE
P. P.

Emilio García Arteaga

711174

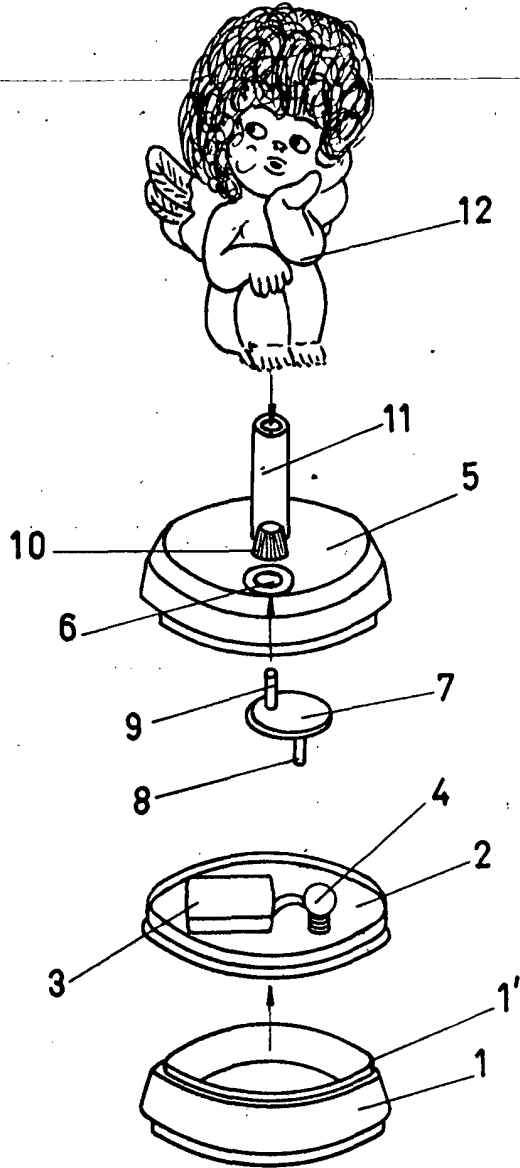

1972



ESCALA VARIABLE
MADRID, 2 D.C. 1972
RODOLFO DE LA TORRE
P.B.

Emilio de la Torre