

740000

186364



MODELO DE UTILIDAD

por 20 años

A favor de INCOTEX, S.A., sociedad mercantil española,  
domiciliada en SABADELL (Barcelona), Moratín, 14. --  
por: "MECANISMO DE ACCIONAMIENTO AUTOMATICO Y SINCRONI-  
ZADO ENTRE EL CILINDRO DE ESTIRAJE Y EL PLEGADOR DE  
URDIMBRE DE TELARES". - - - - -

MEMORIA DESCRIPTIVA

El presente modelo de utilidad se refiere a un  
mecanismo de accionamiento automático y sincronizado, de  
aplicación expresa para el cilindro de estiraje y el  
5 plegador de urdimbre de los telares, que aporta un nuevo  
concepto tanto en dicho accionamiento como en la regula-  
ción y ajustes relativos a los medios de estiraje del  
tejido y al desenrollado del plegador de urdimbre.

En efecto, todos los mecanismos existentes en

21974



la actualidad para regulación y sincronizado de dichos  
 elementos, a saber, cilindro de estiraje y plegador,  
 disponen de medios independientes de ajuste y regulación  
 para cada uno de ellos, lo que puede llevar a defectos  
 5 de precisión, amén de tener que actuar sobre dos  
 elementos por parte del operario y otros inconvenientes  
 derivados del propio hecho de estar dividida la acción  
 de regulación en dos mecanismos separados.

La idea fundamental del presente mecanismo es  
 10 la de incorporar una transmisión directa entre los  
 citados cilindro de estiraje y plegador con la que  
 lograr el sincronismo entre ambos, recurriendo a un  
 solo punto de acción desde el cual automáticamente por  
 la propia estructura y constitución del mecanismo se  
 15 logra aquel efecto, sin tener que recurrir a ningún  
 tipo de ajuste o cambio adicional.

Con el fin de facilitar la explicación, se  
 acompaña a la presente memoria descriptiva una hoja de  
 dibujos en la que se ha representado un caso práctico de  
 20 realización, el cual se cita sólo a título de ejemplo no  
 limitativo del alcance del presente modelo de utilidad.

En dichos dibujos:

La figura 1 es una representación esquemática  
 completa, en alzado lateral, del mecanismo en cuestión,  
 25 con sus distintos elementos componentes.

La figura 2 se corresponde con un detalle  
 también esquemático y en alzado frontal del dispositivo  
 de embragado afecto al citado mecanismo que va perpen-  
 dicularmente situado en la representación de la figura 1.

30 Según tales figuras, el mecanismo de acciona-



210974

126364



- 4 -

urdimbre -27-.

Según tal conjunto de elementos, el funcionamiento y misiones fundamentales del actual mecanismo es como sigue: el motor principal -1- manda simultáneamente

5 los movimientos del mecanismo de batán e insertador de trama por un lado, y al conjunto de automatismo variador por otro, este último a través de un eje intermedio. Siguiendo este último camino tenemos la puesta en marcha del variador -5- que puede ser alterado a su salida

10 mediante sistema de regulación manual -7- al objeto de fijar a voluntad y sin escalonamientos la densidad de pasadas de trama por centímetro de tejido. A la salida de este variador nos encontramos con el grupo de cambio -9- que permite alterar la gama de pasadas

15 por centímetro de acuerdo con las necesidades de trabajo, y con un sistema de acoplamiento por magrana -12- montado sobre el eje -11-, que permite desde el automatismo -18- desconectar el mecanismo sincronizado correspondiente al corrón de arrastre -21- del tejido

20 y desenrollador de urdimbre -27- del resto del telar, y ello con el fin de variar densidad a efectos de dibujo o relieves en el tejido, o para operaciones de tejer y destejer, ajuste de pasada manual, y paso de nuevas urdimbres. Se comprende que como la salida del anterior

25 conjunto, en definitiva el eje -11-, acciona simultáneamente el grupo de reducción -19- del corrón de arrastre -21- y el mecanismo correspondiente al segundo variador -17-, cualquier movimiento de giro en el telar accionará simultáneamente el citado corrón -21- y el plegador -27-,

30 tanto en marcha adelante (tejiendo) como en marcha atrás

22.9.74

186364



(destejiendo).

La función del segundo variador -17- es la de corregir la relación de sincronismo propia de la cinemática estudiada, con el fin de mantenerla adecuada al diámetro del plegador -27-, estando prevista su regulación a través de un mecanismo que pulsa la tensión de la urdimbre y la compara por ejemplo con un sistema de pesas o resorte, con lo que cualquier desequilibrio lo transforma en un impulso mecánico o eléctrico que altera la posición del mecanismo de regulación del variador, controlando su velocidad de salida para acomodarla al desarrollo de hilo que determine una tensión de tejido constante.

Finalmente, el grupo reductor -25- movido desde la salida del oitavo segundo variador -17-, se encarga de accionar el desenrollador de urdimbre -27-.

El modelo, dentro de su esencialidad, puede ser llevado a la práctica en otras formas de realización, que difieran sólo en detalle de las indicadas a título de ejemplo, a las cuales alcanzará igualmente la protección que se recaba. Podrá, pues, realizarse el mecanismo objeto de este modelo de utilidad con las piezas y accesorios más convenientes, por quedar todo ello comprendido en el espíritu de las siguientes reivindicaciones.

24074

186364



N O T A

Se reivindica como objeto del presente modelo de utilidad:

1.- Mecanismo de accionamiento automático y

5 sincronizado entre el cilindro de estiraje y el plegador de urdimbre de telares, caracterizado esencialmente porque el sincronismo de acción entre dichos cilindro de estiraje y plegador de urdimbre se logra por una transmisión directa entre ellos, a través de un eje

10 intermedio, independiente además de la velocidad del telar, con lo que cualquier variación en la densidad del tejido, llevada a cabo en el dispositivo de ajuste del cilindro de estiraje, queda automáticamente corregida en el plegador de urdimbre.

2.- Mecanismo de accionamiento automático y

15 sincronizado entre el cilindro de estiraje y el plegador de urdimbre de telares, según la reivindicación anterior, caracterizado por incluir en el eje intermedio de transmisión directa entre dichos cilindro de estiraje y

20 plegador de urdimbre medios de desacoplamiento con el resto de mecanismos del telar, lo que facilita operaciones tales como aumentos de densidad de trama, ajustes de pasadas manuales, pasos de nuevas urdimbres, operaciones de tejer-destejer.

3.- Mecanismo de accionamiento automático y

25 sincronizado entre el cilindro de estiraje y el plegador de urdimbre de telares, según las reivindicaciones anteriores, caracterizado por estar constituido por un variador, con toma del motor principal de accionamiento

186364

- 7 -

- 2 0



del telar, y provisto de dispositivo regulador de  
densidad de tejido, a cuya salida va adaptado un  
grupo de cambio que mueve un piñón acoplable a voluntad  
sobre un eje intermedio, desde un automatismo asociado  
5 al mismo, cuyo eje, a través de un grupo reductor,  
actúa sobre el cilindro de estiraje del tejido, y a  
través de una transmisión apropiada acciona un segundo  
variador que, dispone de un dispositivo de regulación  
automática a través del corrón compensador del telar,  
10 y tras otro grupo reductor, mueve sincrónicamente con  
aquel cilindro de estiraje, el plegador de urdimbre.

4.- MECANISMO DE ACCIONAMIENTO AUTOMATICO Y  
SINCRONIZADO ENTRE EL CILINDRO DE ESTIRAJE Y EL PLEGADOR  
DE URDIMBRE DE TELARES.

Consta la presente memoria descriptiva de  
siete hojas mecanografiadas, foliadas, numeradas y  
escritas por una sola cara, acompañada de una lámina  
de dibujos.

Madrid, a - 2 DIC 1972

INCOTEX, S.A.

P. A.

MANUEL DE PABLO  
P. A.

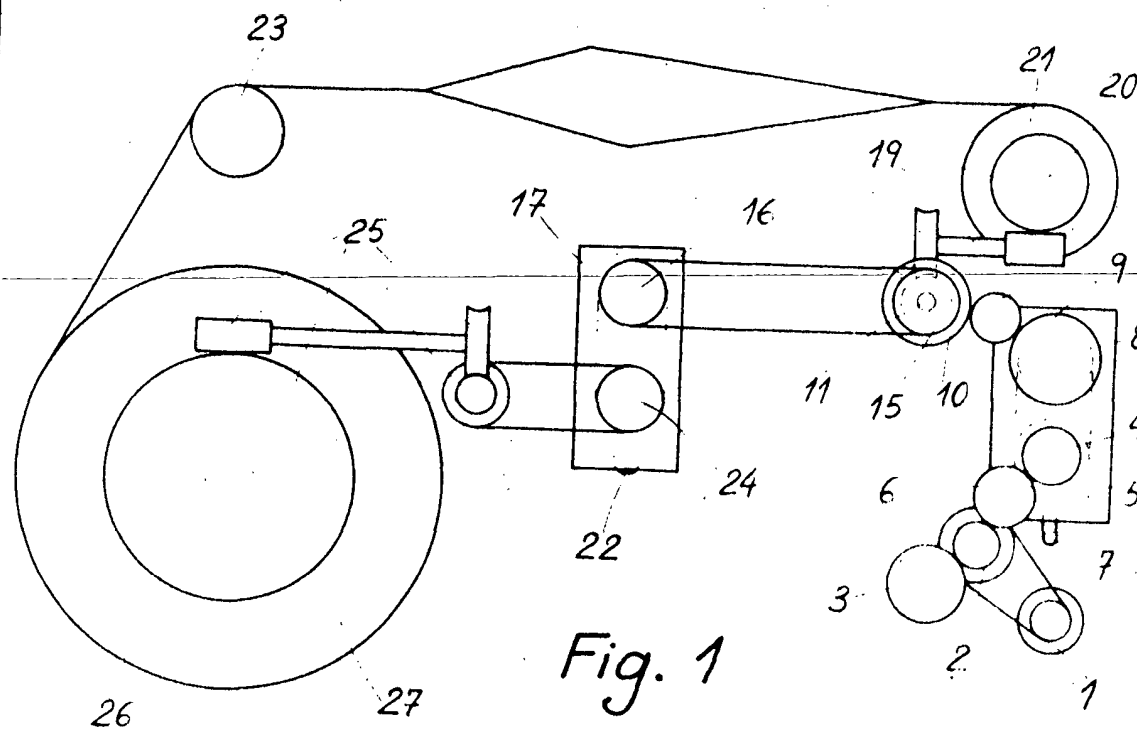

Fig. 1

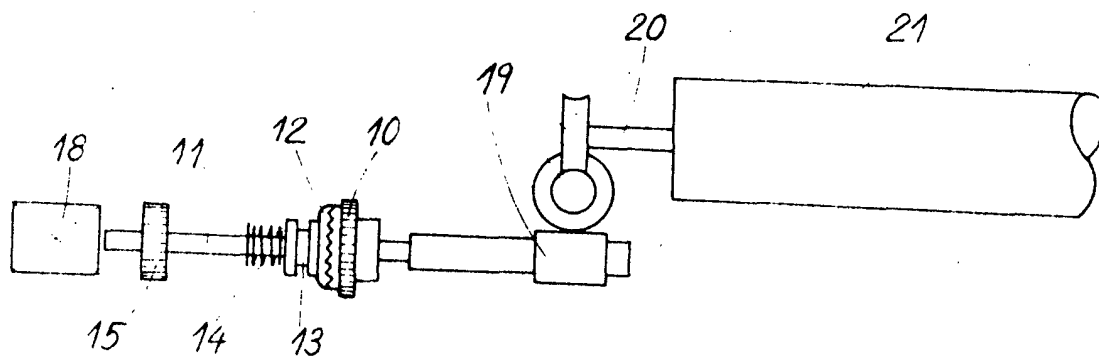

Fig. 2

Madrid, a 2 Diciembre de 1972

MANUEL DE CARVAL

P. P.

