

186354



M E M O R I A D E S C R I P T I V A

que se acompaña a la solicitud de un

MODELO DE UTILIDAD

que se solicita por veinte años en España, a favor de D.
Miguel Martínez Cantullera, de nacionalidad española, do
miciliado en VILLANUEBA Y GELTRU(BARCELONA).- Ctra. Vi -
llanueva a S. Pedro de Rivas, K. 0,9

p o r

NUEVO PROTECTOR DE PARACHOQUES DE AUTOMOVILES

"="="="="="="="="="="="="="="="="



El presente registro de Modelo de Utilidad, con
cierne como su enunciado indica a un nuevo protector de
parachoques de automoviles, de acuerdo con la descrip-
ción detallada que del mismo se realiza, debiendo de in-
5 ~~terpretarse siempre este concepto en su más amplio sen-~~
tido y nunca en limitativo.

Este nuevo protector de parachoques incorpora u-
na mejora en cuanto a su montaje en la barra correspon-
diente, mejora que puede ser establecida sobre paracho-
10 ques de diferentes formas, consistiendo la misma en que
por su parte posterior comporta una lengüeta longitudi-
nal del mismo material, abatible por uno de sus extremos
de forma que deja al descubierto en la fase de montaje
el vaciado que habrá de ocupar la barra del paragolpes,
15 para una vez montado volver a bajar la lengüeta la cual
quedará abrazando la citada barra siendo asegurada por
tornillos sobre el cuerpo del propio parachoques.

Con este nuevo sistema de montaje se logra una
colocación rápida, y que puede ser efectuada por parte
20 del propio usuario al no ser necesario efectuar ningún
taladro sobre la barra paragolpes.

Para la debida comprensión de este objeto, se ad-
junta a la presente memoria descriptiva, una hoja de -
planos en la que a titulo de ejemplo se representan to-
25 das y cada una de las partes que lo forman y relación -
que guardan entre si.

En la citada hoja de planos queda representado:

FIGURA PRIMERA.- Muestra una perspectiva del pro-
tector.



30

FIGURA SEGUNDA.- Corresponde a una sección del protector montado sobre la barra.

En estas figuras y con el mismo valor en ellas aparecen referenciadas las siguientes partes principales:

35

1.- Protector de naturaleza elástica el cual frontalmente podra presentar cualquier forma apropiada, presentando en todos los casos el vaciado posterior -2- para su incorporación sobre la correspondiente barra parachoques.

2.- Vaciado mencionado.

40

3.- Lengüeta situada en la cara posterior del protector y ocupando todo su frente, la cual se presenta unida al mismo por uno de sus extremos mientras que el otro aparece separado lo cual permite su basculamiento en la fase de montaje en virtud de la naturaleza elástica del material.

45

Esta lengüeta al ser basculada permite el montaje del protector en la barra parachoques, para al ser posteriormente abatida y fijada por los tornillos -a- determinar su fijación definitiva.

50

4.- Parte superior de la lengüeta -3- que forma parte del propio protector y en cuyo punto va fija.

5.- Parte inferior de la lengüeta -3- la cual es independiente del cuerpo del protector de forma que permite el basculamiento de la misma en la fase de montaje.

55

6.- Solapa inferior de la lengüeta -3- y que se proyecta perpendicularmente a la misma, la cual una vez montado el protector quedará inmediatamente debajo del mismo



mo.

60 7.- Taladros que presenta el cuerpo del protector, uno situado en la cara posterior y junto a su borde inferior, y el segundo próximo a este se encuentra situado en la cara inferior del protector.

8.- Taladros en posición coincidente con los anteriores que presenta la lengüeta -3-.

65 9.- Tornillo que puede ser montado indistintamente en cualquiera de los taladros -7- según las características de cada caso de aplicación, por medio del cual se logra la fijación del protector.

10.- Barra parachoques.

70 Estos tornillos podrian ser sustituidos por unos esparragos roscados que emergieran de la masa del protector y que tras pasas por el taladro correspondiente de la lengüeta recibieran una tuerca de fijación, con lo cual la esencialidad del modelo no se veria alterada pues la misma radica en la lengüeta desplazable.

75

Para el montaje del protector, se procede a abrir la lengüeta -3-, pudiéndose entonces este adaptar sobre la barra parachoques -10- a traves del vaciado -2- del mismo, y a continuación bajar la lengüeta de forma que esta abrace por detras a la barra siendo asegurado su borde inferior -5- sobre la masa del parachoques -1- por la adición del tornillo -9-, quedando definitivamente montado.

80

85 Descrita suficientemente la naturaleza del modelo se hace constar expresamente que cualquier modificación de detalle que se introduzca en el mismo se considerará incluida dentro de esta protección, en tanto que no al-



tere o modifique esencialmente su finalidad caracteris-
tica.

N O T A

"="="="="="="="

90 Por último, se declaran de novedad y utilidas
las siguientes:

R E I V I N D I C A C I O N E S

"="

95 1ª.- Nuevo protector de parachoques de automóvi-
les caracterizado porque el mismo que podrá adoptar cual-
quier forma apropiada a esta clase de accesorios, incor-
porará en su parte posterior y en toda su parte posterior
y en toda su superficie, una lengüeta dotada de una so-
lapa inferior siendo parcialmente abatible al estar fija-
da por uno de sus extremos mientras que el otro es inde-
pendiente, de forma que al levantar la lengüeta se podrá
100 adaptar el protector sobre la barra parachoques, para al
bajar esta de nuevo y por la adicción de un tornillo de-
terminar la fijación de la misma sobre el cuerpo del pro-
tector quedando este así incorporado sobre la barra.

105 2ª.- Nueva protector de parachoques de automóviles,
según la anterior reivindicación, caracterizado porque el
mismo presenta en su parte inferior y junto a su vértice
posterior dos taladros dispuestos perpendicularmente el
uno con relación al otro, llevando la lengüeta otros ta-
ladros similares en posición coincidente con los anterior
110 res de los cuales uno se situa en la solapa inferior, -
siendo estos taladros selectivamente unos u otros los -
que reciban al correspondiente tornillo de anclaje.

3ª.-NUEVO PROTECTOR DE PARACHOQUES DE AUTOMOVILES.



Todo ello tal y como se describe en el cuerpo de la presente memoria y se reivindica en su nota.

Esta memoria consta de seis hojas foliadas y mecanografiadas por una sola de sus caras y a dos espacios

Madrid, - 2 DIC. 1912

POR AUTORIZACION DEL SOLICITANTE.

José Luis Rodríguez Penabaz

FIG. 1

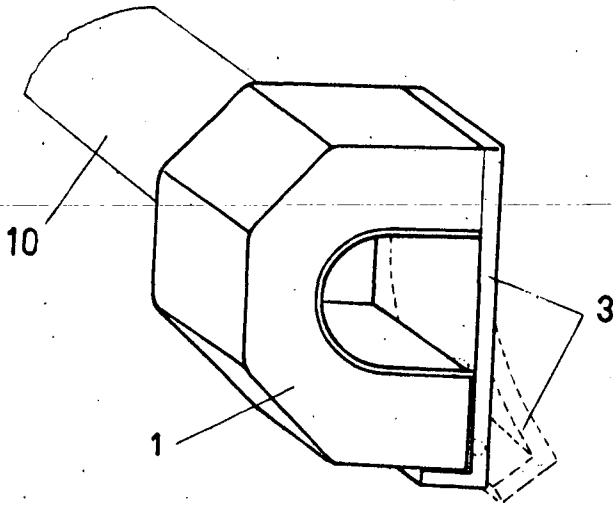
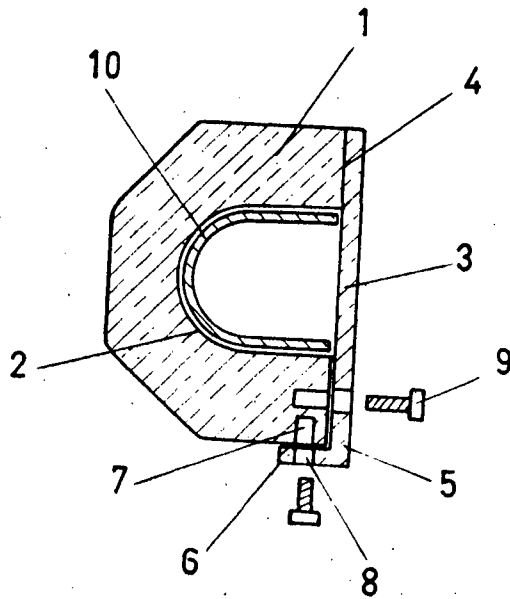

FIG. 2



ESCALA VARIABLE

MADRID, -2 DIC. 1972

José Luis Rodríguez Domatta