

186339



MEMORIA DESCRIPTIVA

=====

Correspondiente a un Modelo de Utilidad por 20 años, para todo el territorio español por: BLOC DE BOLSAS DE POLITENO, PERFECCIONADO, a favor - de D. JAIME FENOLL GUERRERO, de nacionalidad es pañola, residente en Madrid, Sagasta, nº 15.

. --- === : oOo : === ---

El Modelo de utilidad a que se refiere la presente Memoria, se destina a garantizar la explotación y la propiedad exclusivas, en todo el territorio nacional, de un bloc de bolsas de politeno, perfeccionado.

5.-

Consiste el objeto en un conjunto de bolsas de politeno agrupadas en forma de bloc, estando cada una de



ellas prolongada por uno de sus lados (el de la embocadura) con una matriz que dispone de uno o más orificios para colgar y estando todas las matrices reunidas formando un taco del que se van separando las bolsas a medida que se van necesitando. Para ello, cada bolsa va unida a su matriz por medio de una línea de fácil rotura determinada por un trepado constituido por tramos de separación completa intercalados con puntos de unión cuya mayor o menor distancia depende en cada caso de la resistencia que pueda presentar el material.

El bloc de bolsas objeto del Modelo tiene un antecedente en el Modelo de Utilidad nº 126.360 propiedad del mismo interesado, cuyo objeto se refiere también a " UN BLOC DE BOLSAS DE POLITHENO " pero cuyos detalles constructivos se ven ahora mejorados en el nuevo Modelo, que consigue los mismos resultados de modo más económico.

Efectivamente, el nuevo Modelo que ahora se presenta ofrece tres sustanciales diferencias con respecto a su antecedente:

- La sustitución de la tradicional línea de trepado formada por una sucesión de pequeños agujeros redondos situados muy juntos, por la antes citada línea de fácil rotura constituida por tramos de separación total intercalados con un escaso número de puntos de unión entre el borde superior de la bolsa y su correspondiente matriz.
- La sustitución del cosido con grapas metálicas que reunía las matrices de las bolsas por una



- 1 DIP

termo-soldadura rectilínea próxima al borde superior de las referidas matrices.

- 40.- - Disposición de, en lugar de uno central, dos agujeros laterales para colgar, que se reparten los esfuerzos de los tirones, que estabilizan la posición colgante del bloc y que, por estar situados inmediatamente debajo de la citada línea de termo-soldadura evitan los desgarrros del material respaldándose en ella. Esta disposición permite suprimir la sobrecubierta o lomera que en el Modelo primitivo unificaba las matrices y aportaba con su material un refuerzo contra la rotura por desgarrro que pudiera producirse en el único y central agujero de suspensión del conjunto.
- 45.-
- 50.-

Para mejor comprensión del objeto y sóloamente a título de ejemplo, se adjunta una hoja de planos en la que:

La figura 1, representa la vista frontal del conjunto del bloc de bolsas.

- 55.- La figura 2, representa la vista lateral de dicho conjunto.

- 60.- Refiriéndonos a dichas ilustraciones, podemos ver que el bloc según el Modelo está constituido por un determinado número de bolsas del mismo o diferente tamaño colocadas superpuestas y unificadas por medio de una costura de termo-soldadura -1- dispuesta próxima y paralela al borde superior de las mismas.

Cada una de las citadas bolsas está constituida - por una parte inferior o bolsa propiamente dicha -2- que es

106389



65.- tá separada de la parte superior o matriz -3- por una línea de fácil rotura -4- que está compuesta por tramos de separación total -4a- cortados en zig-zag e intercalados con un -reducido número de puntos de enlace -4b- que son los que hay que romper para separar la bolsa de su correspondiente matriz.

70.-

El conjunto de matrices -3- está taladrado con al menos dos agujeros pasantes -5- que permiten suspender el -bloc de dos puntos convenientemente distanciados. Estos agujeros -5- están situados inmediatamente debajo de la línea de soldadura -1-, que ahora se convierte en elemento resistente que evita los desgarros que pudieran producir los tirones que hay que aplicar para separar las bolsas -2- del -conjunto, a medida que se hace necesaria su utilización.

75.-

Son variables las circunstancias de tamaño, forma, material y, en general, todas aquellas que no supongan una -alteración de la esencialidad del objeto expuesto en la pasada descripción, la cual deberá ser tomada en su más amplio -sentido y no como una limitación de posibilidades de realiza ción.

80.-

= N O T A =

El Modelo de Utilidad que se solicita recaerá sobre las particulares características de las siguientes

= REIVINDICACIONES =

1ª - Bloc de bolsas de politeno, perfeccionado del tipo que comprende un determinado número de bolsas cada una de ellas adscrita y separable de una matriz superior, las -cuales matrices se unen para formar el bloc, caracterizado -

90.-



95.- porque cada una de las bolsas está unida a su correspondiente matriz por una línea de fácil rotura constituida por tramos - de separación total cortados en zig-zag e intercalados con un reducido número de puntos de enlace que son los que hay que romper para conseguir la separación.

100.- 2ª - Bloc de bolsas de politeno, perfeccionado según la reivindicación 1ª, caracterizado porque el conjunto de bolsas que lo componen van colocadas superpuestas y unificadas mediante una costura de termo-soldadura dispuesta próxima y paralela al borde superior de las matrices de las mismas.

105.- 3ª - Bloc de bolsas de politeno, perfeccionado según las reivindicaciones anteriores, caracterizado porque el conjunto de las matrices de las bolsas está taladrado con al menos dos agujeros pasantes para colgar convenientemente distanciados en puntos laterales, los cuales van realizados inmediatamente debajo de la línea de soldadura que así se convierte en elemento resistente que evita los desgarros que pudieran producir los tirones que hay que aplicar para separar las bolsas del conjunto a medida que se hace necesaria su utilización.

110.- 4ª - BLOC DE BOLSAS DE POLITENO, PERFECCIONADO.

Madrid, 1 de Diciembre de 1.972

VICENTE OCHOA

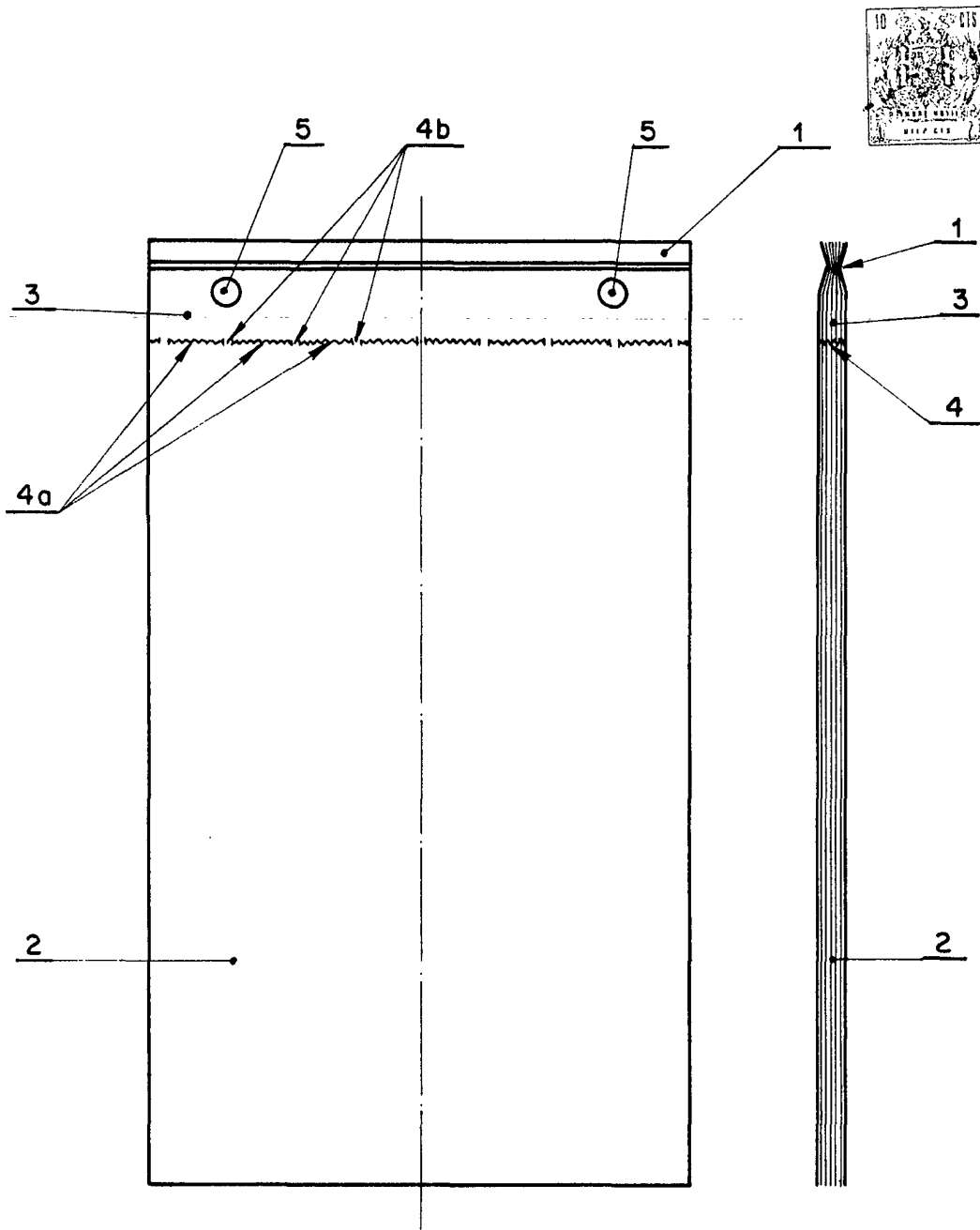

Madrid. 1972

VICENTE OCHOA

ESCALA VARIABLE