

186297
186297



memoria descriptiva

F212

MODELO DE UTILIDAD

que se solicita en España por veinte años,
a favor de D. ANGEL AGUIRIANO MARTINEZ, de na
cionalidad española, residente en Carrera Mali
lla nº 94 (VALENCIA), por: "LINTERNA SIMPLIFI-
CADA".



Se refiere el modelo a una linterna simplificada porque, excepcionalmente, está exenta de todo mecanismo o dispositivo de conmutación y, además, está compuesta de un mínimo de elementos que hacen fácilmente manufacturable y comercializable el invento.

Esta linterna presenta la particularidad de haber quedado reducida a la simple carcasa con el tapón de acceso que, en este caso, por una especial disposición del mismo, constituye el interruptor, y del propio montaje de la bombilla formado por un casquillo incorporado en la cúspide de la carcasa que lleva ensartado un resorte apoyado en la parte superior de la pila de cebado.

Para dar una idea más amplia de las características del modelo, a continuación hacemos referencia a la lámina de dibujos que a esta memoria se acompaña en la que de manera un tanto esquemática y tan solo por vía de ejemplo, se representan los detalles preferidos del modelo.

En los dibujos:

La figura 1ª, es una vista en perspectiva de la -

186297

- 3 -



carcasa.

La figura 2ª, es una vista en perspectiva del tapón.

5.- La figura 3ª, es una vista en perspectiva del casquillo y resorte de amortiguación y la pila.

La figura 4ª, es una vista en perspectiva de conjunto.

La figura 5ª, es una vista en planta de dicho conjunto.

10.- Comentando las referencias de dicha lámina de dibujos, vemos que la carcasa de dicha linterna -1- está formado por un cuerpo hueco de proyección troncopiramidal que, en la parte superior, presenta un acondicionamiento -6- para el montaje de casquillo o portalámparas.

15.- En la parte inferior de la carcasa-1- consta de una zona -2- que consideraremos reforzada, en cuyo interior queda comprendido el tapón -3- de igual configuración, (a la inversa) es decir, formando por un tronco de pirámide que en el montaje queda invertido y que, en dos laterales opuestos, consta de lengüetas -4- con resaltes o

20.-



... para su entallado, dentro del cuerpo -1-, o sector -2- de éste.

La entalladura permite una cierta holgura longitudinal del tapón.

5.- El portalámparas, está formado por un casquillo -7- donde va montada la bombilla -8- y ensartado un resorte helicoidal, con preferencia cónico -9-. Este resorte apoya contra la superficie de contacto de la pila -10-. Esta descansa en el fondo del tapón -3-, por tanto, siempre está alejada del casquillo -7- por la acción del resorte -9-. Basta apretar el tapón para establecer el acercamiento y el contacto de -10- y -7- y por tanto la iluminación. Basta soltar y el contacto quedará interrumpido.

15.- Una vez descrita convenientemente la naturaleza del modelo se hace constar a los efectos oportunos que el mismo no queda limitado a los detalles exactos de esta exposición, sino que por el contrario en él se pondrán introducir aquellas modificaciones de detalle que las circunstancias y la práctica pudieran aconsejar siempre y

20.-



30

cuando no se alteren las características esenciales -
del mismo que se resumen en las siguientes:

REIVINDICACIONES

- 1ª "LINTERNA SIMPLIFICADA", caracterizado porque -
- 5.- consta de una carcasa formada por un cuerpo troncopiramidal que, en la cúspide, va acondicionada para recibir un portalámparas y en la base está reforzada y abierta para recibir un tapón de similar configuración y disposición invertida, que consta de aletas elásticas laterales con uñetas de enclavamiento con cierta holgura en sentido longitudinal.
- 10.-
- 2ª "LINTERNA SIMPLIFICADA", conforme la reivindicación anterior, dicho portalámparas se caracteriza al estar constituido por un casquillo que lleva ensartado
- 15.- un resorte helicoidal, con preferencia cónico, que descansa en la parte de contacto de la pila la que, a su vez, apoya en el fondo de tapón al que basta presionar para establecer el contacto de encendido y, basta soltar para desconectarse por efecto de recuperación del resorte.
- 20.- 3ª "LINTERNA SIMPLIFICADA".

186297

- 6 -



Según se describe y reivindica en la presente memoria descriptiva que consta de seis hojas mecanografiadas por una sola de sus caras y una lámina de dibujos que ilustran.

5.-

Madrid 30 NOV. 1972

EL AGENTE OFICIAL,

A. L. DE LA HERRERA

T. P.



30 NOV 1972

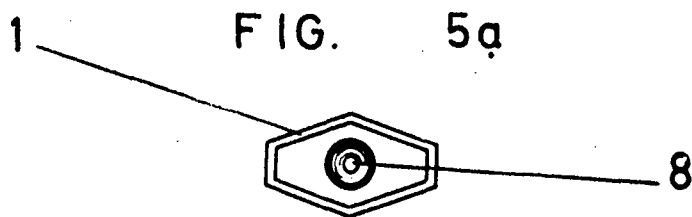
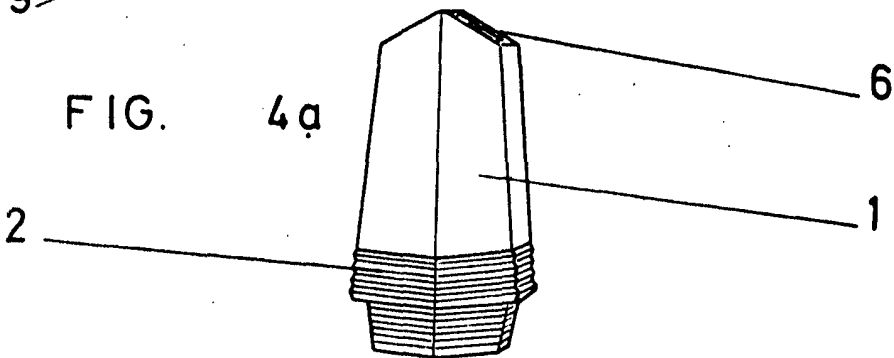
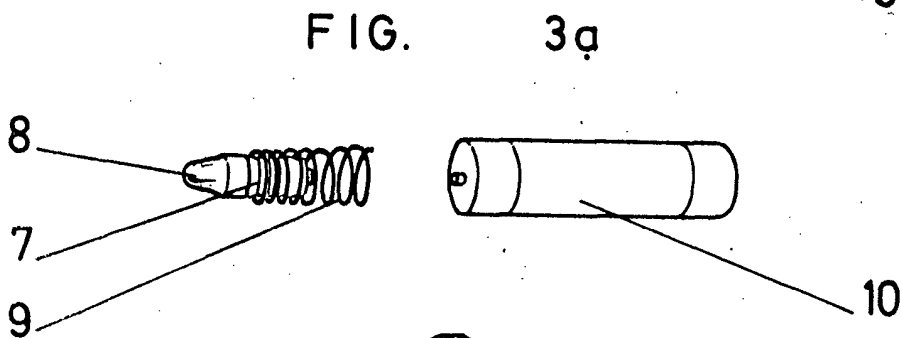
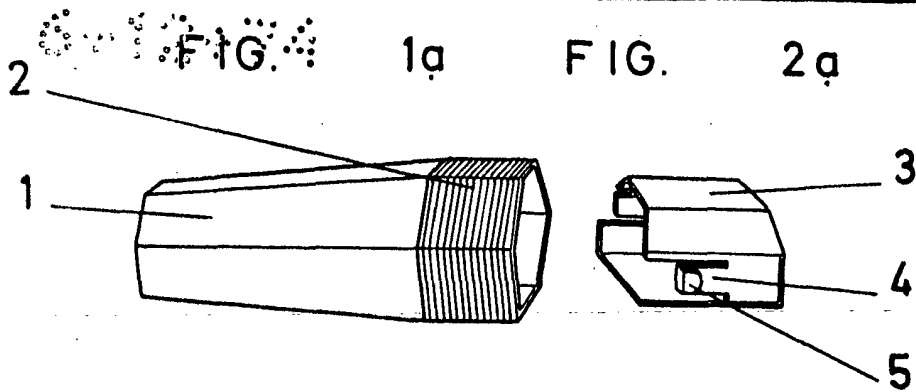

Escala variable
MADRID, 30 NOV. 1972

A. L. DE LA HERRA