

186268
186268



C/S&A1

A630

MEMORIA DESCRIPTIVA

=====

Correspondiente al registro de Modelo de Utilidad que, por veinte años, se solicita a favor de la firma "AIRGAM, S.A.", de nacionalidad española, residente en HOSPITALET (Barcelona), Carretera del Medio, s/nº, - - - - -

5.

p o r

"DISPOSITIVO MARCADOR DE TANTOS EN FUTBOLINES Y JUEGOS DEL MILLON"

=====

El objeto del presente Modelo de Utilidad se refiere a un dispositivo marcador de tantos en futbolines, que permite lograr la cuenta de los tanteos en forma automática y sencilla, siendo la misma bola de juego que al entrar en

10.

186263



la zona de la portería pone en funcionamiento la anotación correspondiente en el marcador.

5. Para una correcta interpretación, se describe a continuación, un caso de realización práctica, a título de ejemplo no limitativo, del nuevo dispositivo, acompañándose de una hoja de dibujos en la que:

En la figura 1 se representa, en perspectiva parte de un campo de juego con el nuevo dispositivo.

10. En la figura 2 un detalle, a mayor escala del nuevo dispositivo en posición de efectuar el marcaje de un tanto.

En la figura 3 es el trinquete del dispositivo en sus dos posiciones diferentes opuestas.

En la figura 4 el balancín del dispositivo visto por su parte inferior.

15. Y en la figura 5 el cajetín del marcador con su ventanilla por la que aparece parte del disco giratorio del dispositivo.

20. Consiste la invención en que la zona del tablero -1- relativa al suelo de la portería se ha suprimido dejando un espacio libre -3- en el que se situa un tablero horizontal que al propio tiempo es un balancín -4- que pivota horizontalmente sobre un eje transversal -5- dispuesto debajo del propio tablero existiendo encima del lado de la abertura, un extremo en forma de estribo -6- de un trinquete vertical -7-, cual estribo -6- queda situado paralelamente debajo del borde -8- del extremo de la palanca -4- y el gatillo del trinquete vertical -7- queda enfrenteado a los tetones perpendiculares, en círculo -10- del disco -11- giratorio sobre sí mismo, dispuesto detrás de una ventana -12-,
25. existiendo en el aludido disco subdivisiones numeradas que van apareciendo a medida que el gatillo -9-, al descender,
30.

786270

29



tira hacia abajo, en su movimiento de descenso, el tetón de turno -10- engatillado.

5. El trinquete -7- es descendido en cuanto la bola -13- en juego entra en la portería -2- y con su peso desequilibra el tablero horizontal y en equilibrio -4-, dispuesto en la cavidad -3- del piso de la portería -2- por lo que el extremo libre -8- enfrentado al estribo -6- se desplaza y engatillando en su movimiento de desplazamiento el estribo -6- tira del mismo y lo hace descender con lo que éste, a su vez, desplaza el tetón -10- engatillado del disco numerador -11-

10.

El gatillo -9- del trinquete -7- es un diente articulado que solo articula en un sentido para que al caer la bola -13- en el doble fondo del campo de juego -1- y restablecerse el equilibrio del travesero-balancín -4-, entonces el trinquete -7- se eleva por medios oportunos, quedando el diente -9- del trinquete -7- en su movimiento de separado parcialmente escamoteado y salvando así la emergencia de los tetones perpendiculares -10- del mismo.

15.

20. El travesero-balancín -4- tiene, en su extremo opuesto al enfrentado al estribo -6- del trinquete -7-, un contrapeso -14- para mantener el equilibrio y/o eventualmente, desequilibrar el travesero-balancín -4- según convenga.

25. Se sobreentiende que en el presente caso, serán variables cuantos detalles de construcción y acabado, no alteren, cambien o modifiquen la esencia de la invención.

N O T A

30. Descrito el objeto y utilidad de la invención, lo que se declara como no divulgado ni practicado en España, comprende las siguientes reivindicaciones:

186268

29



1^a.- Dispositivo marcador de tantos en futbolines y juegos del millón, caracterizado por el hecho de que la zona del tablero relativa al suelo de la portería se ha suprimido dejando un espacio libre en el que se sitúa un tablero horizontal que al propio tiempo es un balancín que pivota horizontalmente sobre un eje transversal dispuesto debajo del propio tablero existiendo encima del lado de la abertura, un extremo en forma de estribo de un trinquete vertical, el cual estribo queda situado paralelamente debajo del borde libre del extremo de la palanca y el gatillo del trinquete vertical queda enfrente a los tetones perpendiculares, en el círculo del disco giratorio sobre sí mismo, dispuesto detrás de una ventana, existiendo en el aludido disco subdivisiones numeradas que van apareciendo a medida que el gatillo, al descender, tira hacia abajo, en su movimiento de descenso, el tetón de turno engatillado.

2^a.- Dispositivo marcador de tantos en futbolines y juegos del millón, según la anterior reivindicación, en el que el trinquete es descendido en cuanto la bola en juego entra en la portería y con su peso desequilibra el tablero horizontal y en equilibrio, dispuesto en la cavidad del piso de la portería por lo que el extremo libre enfrente al estribo, se desplaza y engatillando en su movimiento de desplazamiento el estribo tira del mismo y lo hace descender con lo que éste, a su vez, desplaza el tetón engatillado del disco numerador.

3^a.- Dispositivo marcador de tantos en futbolines y juegos del millón, según las anteriores reivindicaciones, en el que el gatillo del trinquete es un diente articulado que solo articula en un sentido para que al caer la bola en el doble fondo del campo de juego y restablecerse el equilibrio



del travesero-balancín, entonces el trinquete se eleva por medios oportunos, quedando el diente del trinquete en su movimiento de separado parcialmente escamoteado y salvando así la emergencia de los tetones perpendiculares del mismo.

5.

4a.- Dispositivo marcador de tantos en futbolines y juegos del millón, según las anteriores reivindicaciones, en el que el travesero-balancín tiene, en su extremo opuesto al enfrentado al estribo del trinquete, un contrapeso para mantener el equilibrio y/o eventualmente, desequilibrar el travesero-balancín según convenga.

10.

5a.- DISPOSITIVO MARCADOR DE TANTOS EN FUTBOLINES Y JUEGOS DEL MILLON.

Según se describe y reivindica en la presente Memoria descriptiva que consta de cinco hojas foliadas y escritas por una sola cara y acompañada de una hoja de dibujos.

15.

Madrid, a veintinueve de Noviembre de mil novecientos sententa y dos.

P.A.,

A. Aricha

P. P.

29 NOV 1972



Fig. 1

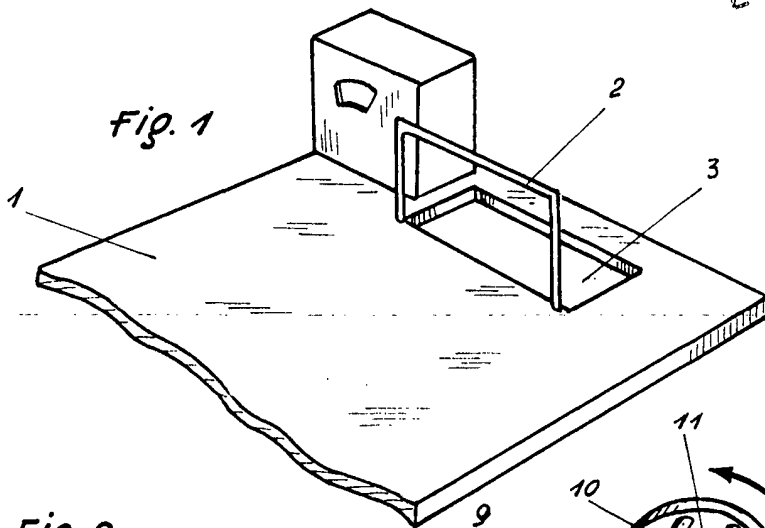

Fig 2

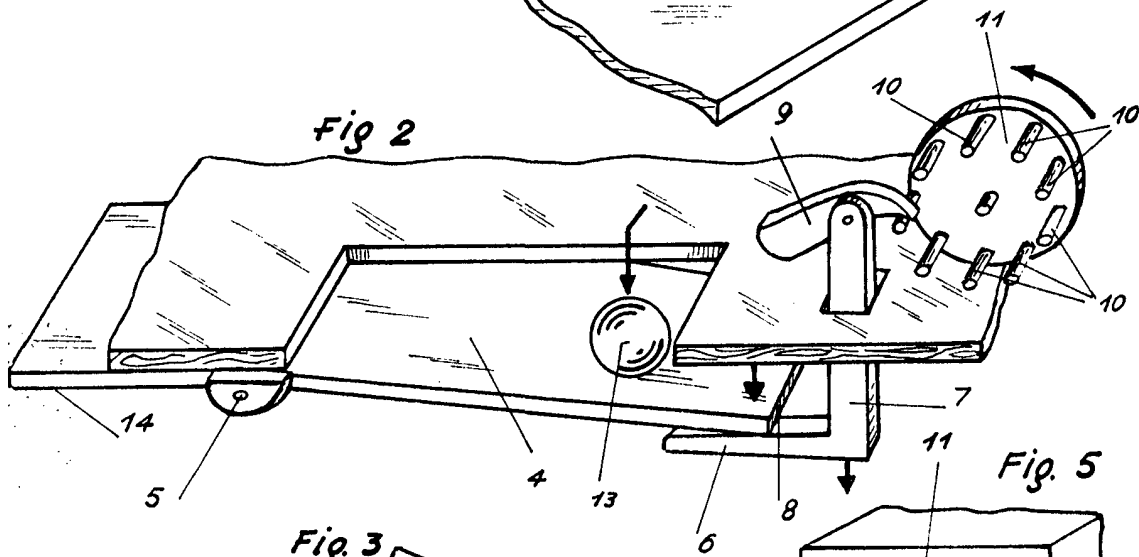

Fig. 3

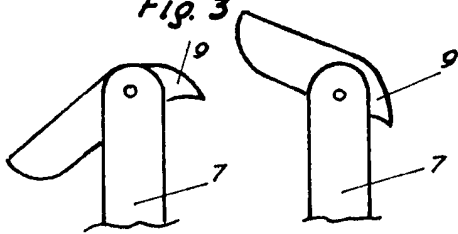

Fig. 5

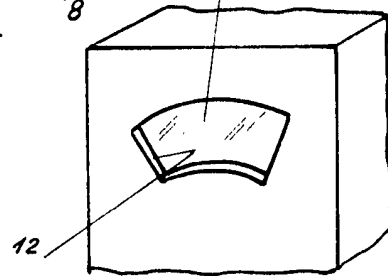
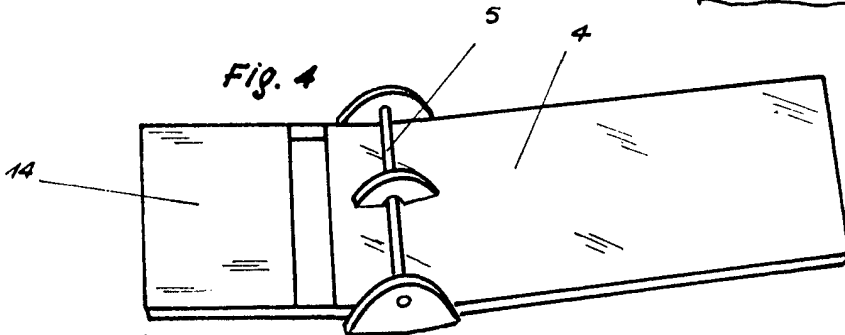

Fig. 4



Madrid, a 29 noviembre 1972

P.P.

A. Aricha

p. p.

Escala variable