



**memoria descriptiva**

186260

A-47-B

MODELO DE UTILIDAD

Que se solicita en España por veinte años,  
a favor de D. FEDERICO GARCIA CERVERO, de na-  
cionalidad española, residente en Felipe Bell  
ver nº 4.- MISLATA (Valencia), por: "CORREDERA  
DESLIZADERA".

-----

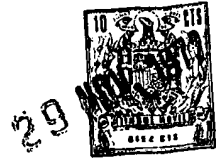

186200

Se refiere este modelo, conforme el enunciado indica, a una corredera deslizadera, especialmente destinada para el deslizamiento entre partes como pueden ser el cajón o gaveta de un mueble.

5.-

Una de las particularidades del modelo, además de sus especiales características, es que con él se suple el tradicional montaje de doble guiado de los cajones, según la conocida disposición de montar guías en ambas gualderas o laterales del cajón.

10.-

Con esta guía, la disposición para el deslizamiento de éste queda supeditada a la única instalación de una guía que irá dispuesta en la parte inferior o fondo del cajón, por fuera y en el bastidor del mueble destinado al alojamiento de éste.

15.-

Es decir, queda resumida la disposición a una sola guía central que, perfectamente comprobada, garantiza la eficaz disposición del guiado y deslizamiento del cajón.

20.-

Una de las características de las guías es que cada una, independientemente, consta, al menos, de un elemento de centrado y montaje por, al menos, uno de sus extremos.



Otra de las características es que las guías, forman montadas, un perfecto machihembrado deslizante sin posibilidad de desalineamientos.

5.- Para dar una idea más exacta de las características del modelo, a continuación hacemos referencia a la lámina de dibujos que a esta memoria se acompaña en la que, de manera un tanto esquemática y tan solo por vía de ejemplo, se representan los detalles preferidos del modelo.

En los dibujos:

10.- La figura 1ª, es una vista en perspectiva de la deslizadora corredera.

La figura 2ª, es una vista en perspectiva de la guía.

La figura 3ª, es una vista en perspectiva del montaje de ambas.

15.- La figura 4ª, es una vista de soporte de la deslizadora.

La figura 5ª, es una vista en perspectiva del soporte de la guía.

20.- La figura 6ª, es una vista en perspectiva del acoplamiento de conjunto.

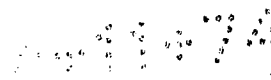

Aludiendo a dichas figuras, vemos que la deslizade-  
ra está formada por un perfil -1- con sección en forma de  
" U " invertida la- con sus bordes remetidos hacia dentro  
formando sendos rebordes longitudinales -3-..

5.- La guia está formada por un perfil -2- (macho), con  
sección en forma de " U ", tumbada según su montaje, y -  
axialmente un calado -5-, opcionalmente, como aligeramien-  
to del perfil.

10.- Ambos se montan en la forma representada en la figura  
-3a-, es decir, la mitad de la guia -2- queda plenamente  
guiada y comprendida dentro de la deslizadera -1-.

15.- La pieza -6- soporte de la deslizadera, está formada -  
por una plaqueta base que consta de un resalto en forma de  
" T ", -8- con el vertical corto y ancho y en cada extremo  
consta de pequeños agujerillos -9- para el paso de tirafon-  
dos o similares para determinar su montaje.

20.- La pieza -7-, soporte de la guia -2- de similar con-  
figuración, consta de un calado central en forma de rectán-  
gulo -10-, con sendos tetones o apéndices -11- en sus ex-  
tremos, iguales y cnetrados configurando el hueco de una -



" H " y en sus extremos, calados -12- o medios para el -  
paso de tirafondos.

5.- La guía -2- se monta centralmente y por el extremo -  
anterior en el peinazo del mueble mediante tirafondo o si-  
milar y, por atrás, en el soporte -7- que se montará en -  
el fondo del mueble por medio de los tirafondos -12- o -  
análogos , quedando centrada e inmovilizada perfectamente.

10.- La guía -1- se monta en la base inferior del cajón,  
por el extremo anterior según el soporte -6- que se monta-  
rá en la pestaña del frontis, mediante los pasos -9- y, por  
atrás, mediante tirafondo, clavo o similar. Montada ésta  
sobre la guía -2-, el deslizamiento es perfecto y asecura-  
do.

15.- Una vez descrita convenientemente la naturaleza del  
modelo se hace constar a los efectos oportunos que el -  
mismo no queda limitado a los detalles exactos de esta -  
exposición, sino que por el contrario en él se podrán in-  
troducir aquellas modificaciones de detalle que las cir-  
cunstancias y la práctica nudieran aconsejar siempre y -  
20.- cuando no se alteren las características esenciales del -



mismo que se resumen en las siguientes:

REIVINDICACIONES

29 NOV. 1972

5.-

1ª "CORREDERA DESLIZADERA", caracterizado al estar formado por una deslizadera que presenta perfil en forma de " U " invertida, con sus extremos remetidos hacia dentro, formando rebordes longitudinales de deslizamiento y una guía que presenta perfil en " U " la cual queda, en su montaje, en la mitad racional de ésta comprendida dentro de la deslizadera que, respectivamente, se montará en el elemento móvil a deslizar y en la parte fija donde ésta vaya montado.

10.-

2ª "CORREDERA DESLIZADERA", conforme la anterior reivindicación, la deslizadera consta de un soporte para centrarlo y montarlo por su extremo anterior que se caracteriza al estar formado por una plaqueta base que consta de un resalto de perfil en " T ", con el vertical corto y ancho que ajusta perfectamente en la sección de ésta y, en sus extremos, presenta finos vasos para su montaje adecuado.

15.-

20.-

3ª "CORREDERA DESLIZADERA", la guía consta de un soporte



te para montaje y centrado, por el extremo interior que se caracteriza al estar formado por una plaqueta dotada de un calado central con mamelones en sus extremos, iguales, cortos y centrados configurando el hueco de una " H " que recibe, perfectamente ajustada, la sección de dicha guía, y consta en sus extremos de pasos para su montaje adecuado.

4ª "CORREDERA DESLIZADERA".

Según se describe y reivindica en la presente memoria descriptiva que consta de siete hojas mecanografiadas por una sola de sus caras y una lámina de dibujos que ilustren.

Madrid, 29 NOV. 1972

EL AGENTE OFICIAL  
A. L. DE LA HERRAN  
R.P.

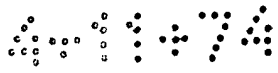

186260

29

FIG. 1a



FIG. 2a



FIG. 3a



FIG. 4a

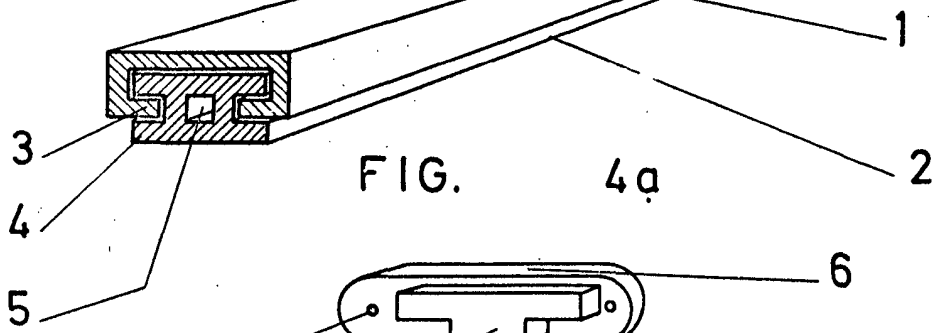
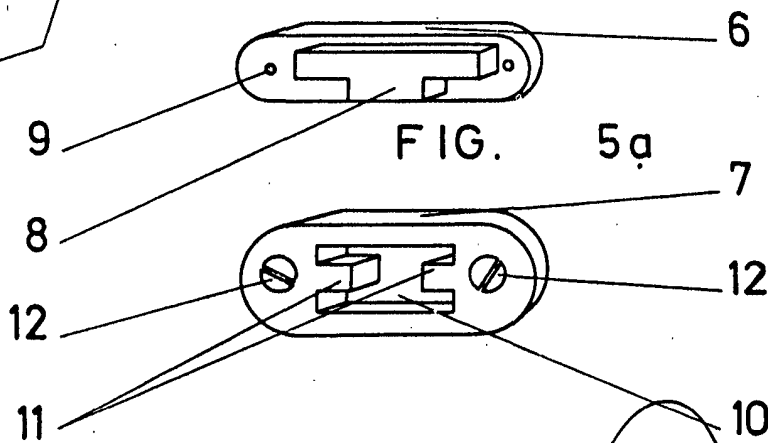
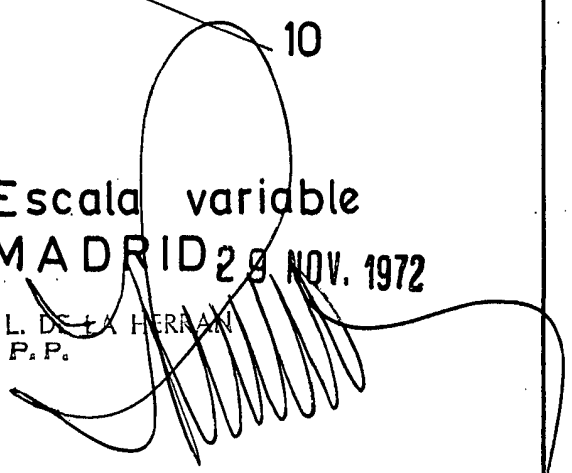

FIG. 5a



Escala variable  
MADRID 29 NOV. 1972

A. L. DE LA HERRAN  
P. P.





29

FIG. 6a 126200

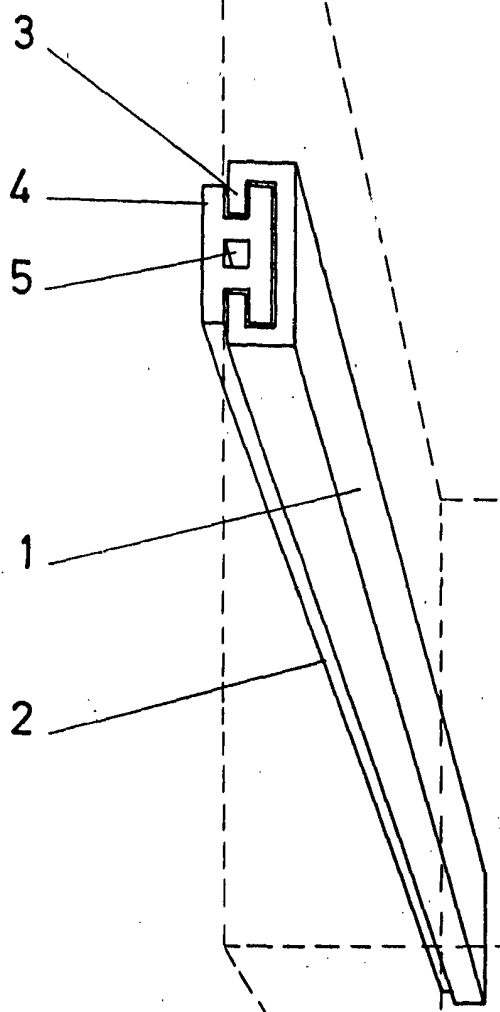

Escala variable,  
MADRID, 29 NOV 1972

A. I. DE LA HERRAN  
P.R.

