

186209

MEMORIA DESCRIPTIVA

Don Jaime SABATER CRUSET.- M A T A R Ó (Barcelona).-

186259



186259

PATENTE DE INVENCION

por 20 años

por "Un perfeccionamiento en los dispositivos de graduación de la posición de la cama respecto al timón en los arados" a favor de Don Jaime SABATER CRUSET, de nacionalidad española, domiciliado en MATARÓ (Barcelona), San Benito, nº 10.

- - - - -

MEMORIA DESCRIPTIVA

La presente memoria descriptiva se refiere a una patente de invención cuyo objeto está constituido por un perfeccionamiento introducido en los dispositivos de graduación de la fijación de la cama de los arados al timón o a lo que haga las veces de timón de los mismos.

Tiene por finalidad el perfeccionamiento de que se trata poder establecer fácilmente variaciones de inclinación del timón respecto a la cama, con el fin de que la reja del arado ataque más o menos agudamente al suelo al ser desplazada por la tracción sobre el instrumento ejercida, caracterizándose especialmente el dispositivo a que da lugar el per-



feccionamiento tanto por la facilidad con que puede producirse mediante el mismo la variación de inclinación de un modo perfectamente gradual, como por la estabilidad en que se mantiene la graduación establecida para que pueda efectuar el arado uniformemente una determinada labor.

El perfeccionamiento en cuestión consiste esencialmente en disponer junto a la articulación de la cama del arado al timón del mismo una brida que sea capaz de actuar debajo de la cama, y esté suspendida de un tornillo que pueda, girando loco respecto a dicha brida, penetrar más o menos en el vano de una pieza fijada al timón, en la cual entre atornillado superiormente, de modo que deje descender o haga ascender a la vez con él la mencionada brida dispuesta de manera que atraviese el citado vano penetrando en la pieza fija por oportunas escotaduras que permitan dicho ascenso o descenso, siendo la separación entre el extremo del tornillo y la brida el hueco que permite el paso de la cama hacia el punto de articulación al timón, por lo cual dicha cama quedará obligada a descender empujada por el tornillo cuando éste descienda, y a ascender levantada por la brida cuando el propio tornillo ascienda, estableciéndose con ello la graduación exacta de la inclinación de la cama respecto al timón de un modo perfectamente ajustado a las necesidades del trabajo, capaz de mantenerse invariable hasta una nueva graduación intencionada.

Para que se comprenda perfectamente cuál es el dispositivo a que da lugar el perfeccionamiento que constituye el objeto de la patente se representa en el dibujo adjunto un



- 3 - 186259

caso de ejecución práctica del mismo, que se describe a continuación.

En las figuras 1 y 2 del dibujo se representan en dos vistas ortogonales el dispositivo de graduación en alzado, y en la figura 3 se demuestra la colocación del mismo al final de una limonera que constituye el timón del arado.

Tal como se vé en el dibujo, fijada al timón 1 unida a la limonera 2 (figura 3) hay una pieza 3 con un vano central 4 y unas escotaduras laterales 5 por las cuales atraviesa la propia pieza una brida 6 suspendida de un travesaño 7 apoyado en la cabeza 8 de un tornillo 9 que atornillado superiormente en la pieza 3 puede penetrar más o menos en el citado vano 4 dejando descender o haciendo ascender en él la porción transversal de la brida 6, que una vez graduada la separación a que ha de quedar en cada caso del extremo del tornillo mediante las tuercas 10 mantiene tal separación en su ascenso y descenso. Por esta separación pasa la cama 11 del arado para llegar al punto 7 de articulación al timón 1.

El tornillo 9 está prolongado superiormente a su cabeza 8 por un apéndice 12, terminado en una manija 13 de accionado.

Cuando se quiere hacer variar la inclinación de la cama respecto al timón al iniciarse una labor, y aún si se cree preciso durante la misma, se hace girar la manija 13 en el sentido que precise, teniéndose la seguridad que, ya sea por el empuje descendente del tornillo, ya sea por el levantamiento sobre ella producido por la brida al ascender la cama del arado, variará de inclinación respecto al timón del mismo.

Como es natural, en la construcción de los dispositivos

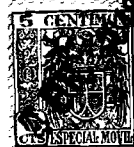

- 4 - 1 8 6 2 5 9

de realización práctica del perfeccionamiento que serán susceptibles de afectar dimensiones y configuraciones variables, podrán emplearse metales, aleaciones y materiales de cualquier clase adecuada.

N O T A

5 Por la patente de invención a que se refiere la presente memoria descriptiva se REIVINDICA la propiedad y la explotación exclusiva de:

10 1.- Un perfeccionamiento en los dispositivos de graduación de la posición de la cama respecto al timón en los arados, que consiste esencialmente en disponer junto a la articulación de la cama del arado al timón del mismo una brida que sea capaz de actuar debajo de la cama, y esté suspendida de un tornillo que pueda, girando leco respecto a dicha brida, penetrar más o menos en el vano de una pieza fijada al timón, en la cual entre atornillado superiormente, de modo que deje descender o haga ascender a la vez con él la mencionada brida dispuesta de manera que atravesase el citado vano penetrando en la pieza fija por oportunas escotaduras que permitan dicho ascenso o descenso, siendo la separación entre el extremo del tornillo y la brida el hueco que permite el paso de la cama hacia el punto de articulación al timón, por lo cual dicha cama quedará obligada a descender empujada por el tornillo cuando éste descienda, y a ascender levantada por la brida cuando el propio tornillo ascienda, 20 estableciéndose con ello la graduación exacta de la inclinación de la cama respecto al timón de un modo perfectamente ajustado a las necesidades del trabajo, capaz de mantenerse 25



invariable hasta una nueva graduación intencionada.

2.- La propiedad y la explotación exclusiva del objeto de la patente, sean cuales fueren las circunstancias que concurren con su esencialidad definida en la anterior reivindicación, cual objeto es:

"Un perfeccionamiento en los dispositivos de graduación de la posición de la cama respecto al timón en los arados".

Consta la presente memoria de cinco hojas foliadas, escritas por una sola cara.

Barcelona, 4 de Diciembre de 1948.

P. p. de Don Jaime SABATER CRUSET,



FIG.1

FIG.2

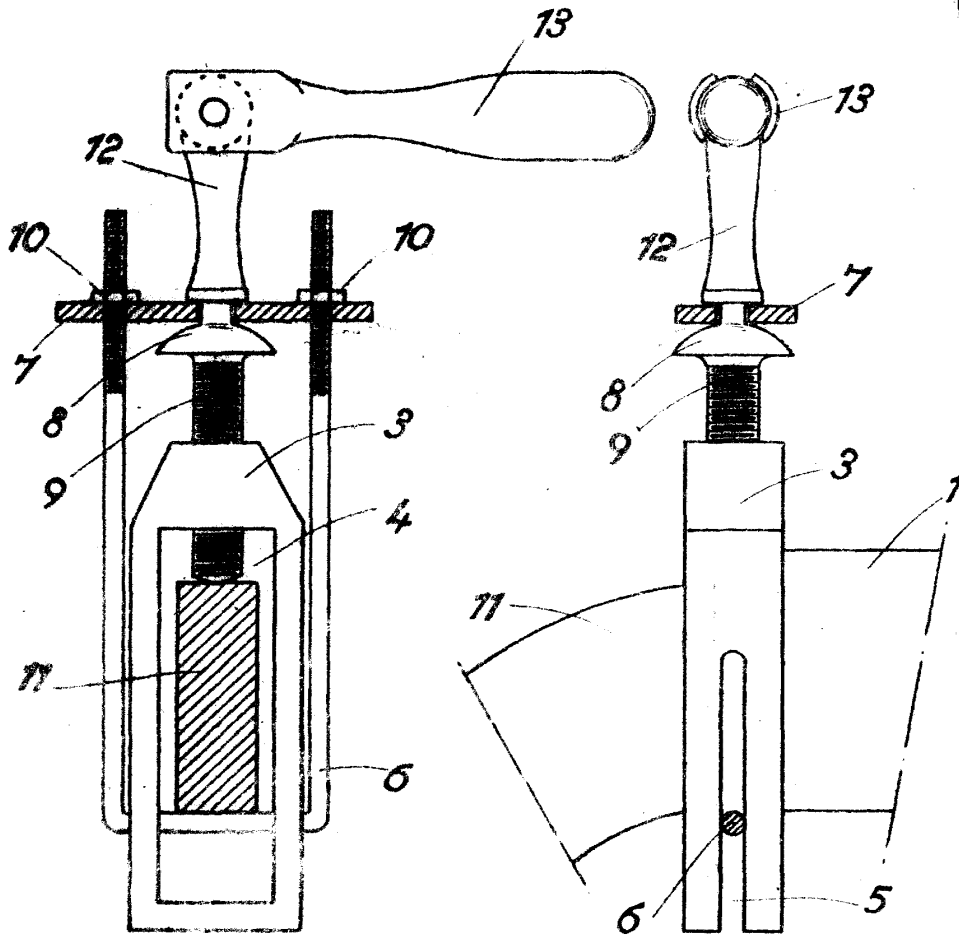

FIG.3

ESCALA VARIABLE
Barcelona 4 DIC. 1942

