



21 NOV

186244

B26D

MODELO DE UTILIDAD

por 20 años

por "UNIDAD PUNZONADORA PARA MECANIZACIONES", a favor de D. Eduardo GRACIA Ramón, de nacionalidad española, domiciliado en BARCELONA - Padilla, 380, 4º, 3ª.

=====

MEMORIA DESCRIPTIVA

El presente Modelo de Utilidad se refiere a un aparato, constitutivo en sí mismo de una máquina, que permite la realización de operaciones de mecanización, tales como el punzonado y similares. La máquina que se describirá se puede emplear independientemente o bien en asociación con otras análogas, por ejemplo, en un ciclo coordinado de fabricación de piezas.

El funcionamiento de la máquina mecanizadora en cuestión es neumático, comportando un cilindro de doble efecto, articulado por uno de sus extremos y con su vástago axial acoplado a una palanca de ataque, que se articula a su vez con el punzón operativo.

Para facilitar la explicación, se acompaña a la presente memoria unos dibujos en los que se ha representado, a título de ejemplo ilustrativo y no limitativo,

21 NOV



un caso de realización de una unidad punzonadora para mecanizaciones, según los principios de las reivindicaciones.

En los dibujos:

La figura 1 es una vista en perspectiva de la nueva máquina, apreciándose la estructura externa de sus componentes.

La figura 2 es un detalle ampliado y en sección de la parte punzonadora propiamente dicha.

Los elementos designados con números en los dibujos corresponden a las partes siguientes:

-1-, armazón de soporte, a modo de caja alargada y apaisada, montada sobre una placa-base -2- que se apoyará sobre una mesa de sujeción; -3-, palanca de ataque, que lleva acoplada la brida -4- porta-punzón; -5-, vástago de extracción del punzón; -6-, vástago axial de articulación de la palanca de ataque; -7-, placa sujetadora de la sufridera o placa de corte -8-, recambiable; -9-, casquillo de guiado del punzón; -10-, separación entre la pieza anterior y las placas -7- y -8-, determinada por la placa intermedia -11-, de espesor adecuado; -12-, cilindro neumático de doble efecto, con sus bocas -13- y -14- para la entrada y salida del aire comprimido, la brida terminal -15- para su articulación, mediante un vástago transversal -16-, entre dos elevaciones paralelas del armazón -1-, en tanto que su vástago axial se halla acoplado al extremo -17- de la pieza-horquilla -18-, articulada mediante el pasador -19- con la cabeza de la palanca de ataque; -20-, punzón, que en el ejemplo dibujado es de configuración cilíndrica para la práctica de orificios, aunque puede tener otra forma geométrica; -21-, conducto de salida de las piezas producidas,



que emergerán por la boca inferior -22-.

La alimentación del cilindro -12- se realizará mediante conducciones tubulares flexibles que permitan su movimiento operativo y lo conectan con un distribuidor de

5. cuatro vías para su accionamiento.

Todo cuanto no afecte, altere, cambie o modifique la esencia de la unidad descrita, será variable a los efectos del actual Modelo.

N O T A.

10. Se reivindica como objeto de este registro por Modelo de Utilidad:

1.- Unidad punzonadora para mecanizaciones, caracterizada esencialmente por estar constituida por un armazón rígido en forma de caja longitudinal y apaisada, montado sobre una base sustentadora de la que queda distanciada mediante una placa separadora, en orden a definir un espacio operativo para la colocación de las piezas a punzonar, apoyadas sobre una sufridera en forma de corona recambiable, quedando guiado el punzón en su desplazamiento por un casquillo montado en la parte delantera del armazón que posee una conducción oblicua para la expulsión de las piezas y estando sujeto el propio punzón por una cabeza-horquilla articulada con el extremo de una palanca de ataque, asimismo articulada entre dos expansiones delanteras del armazón.

25. 2.- Unidad punzonadora para mecanizaciones, según la reivindicación anterior, caracterizada porque la cabeza de la palanca de ataque se halla articulada a una pieza-horquilla solidaria del extremo del vástago axial de un cilindro neumático de doble efecto, articulado a su vez, por su terminación opuesta, entre dos expansiones superiores del armazón de soporte.

21



Sean cuales fueren las circunstancias que concurran en la esencialidad del Modelo de Utilidad, definido en las anteriores reivindicaciones, cuyo objeto es:

3.- "UNIDAD PUNZONADORA PARA MECANIZACIONES".

5. Consta la presente memoria de cuatro hojas foliadas, mecanografiadas por una sola cara y de los dibujos unidos a la misma.

Barcelona, 21 NOV. 1972

P.A. de D. Eduardo GRACIA Ramón,

ALFONSO DURÁN

P. P.

Fdo.: Luis Durán Benejam

FE/mc.

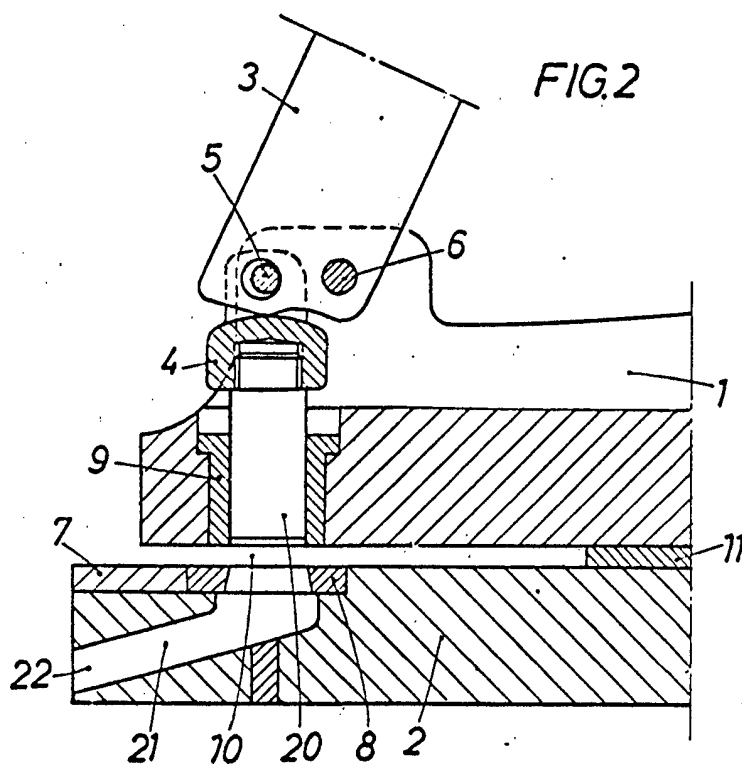
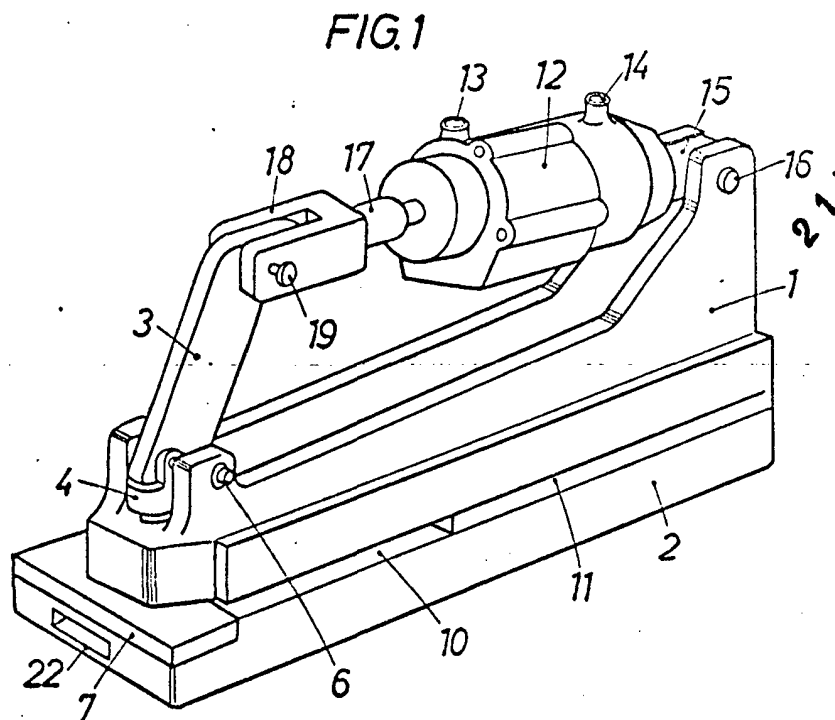

BARCELONA, 21 NOV. 1972

P.A.

ALFONSO DURÁN  
p. p.

ESCALA VARIABLE

Fdo.: Luis Durán Benejam