

186236

18



A63F

M O D E L O
D E
U T I L I D A D

a favor de Don Amadeo MAGRIÑÁ MASDEU, de nacionalidad española, residente en Barcelona, calle Cros, 18, por "JUEGO DE HOCKEY DE SOBREMESA".

- . -

MEMORIA DESCRIPTIVA

La presente invención se refiere a un juego de hockey de sobremesa que resulta muy entretenido y despier-
ta gran interés entre sus participantes.

El juego de hockey sobre hielo realizado en la pista auténtica ofrece un extraordinario interés, especialmente por la rapidez con que se realizan sus jugadas y los constantes desplazamientos del disco deslizable empujado por los palos de los jugadores. Por ello ha resultado difícil trasladar este espíritu del juego a un juego de sobremesa, habiendo fracasado cuantos intentos se han realizado.



Por todo ello se ha ideado el juego de hockey de sobremesa objeto de la invención que, a pesar de su sencillez, resulta muy atractivo para los jugadores.

El juego en cuestión se caracteriza por el hecho

- 5. de que consta de un tablero a modo de cubeta, provisto de bandas elásticas que limitan la superficie de juego, la cual aparece dividida en las zonas propias de una pista de hockey. La pista presenta unos embutidos a cuyo alrededor encajan las porterías en tanto que, fuera del límite del terreno de juego se han previsto medios de acoplamiento de una varilla transversal a modo de puente, que se mantiene a cierta altura del tablero y lo divide en dos campos. Los jugadores (que pueden ser dos por bando) están provistos de palos dotados de un ensanchamiento plano en forma de ángulo con los que golpean a un móvil deslizante sobre el tablero.

La cubeta está dotada en uno de sus lados, por lo menos, de unos cajetines para el acoplamiento amovible de una placa con aberturas en las que se enfrentan las cifras de discos numerados que constituyen el tanteador del partido.

Para la mejor comprensión de cuanto queda descrito en la presente memoria, se acompañan unos dibujos en los que tan sólo a título de ejemplo, se representa un caso práctico de realización del objeto de la invención.

En dichos dibujos, la figura 1 es una vista en perspectiva del despiece del juego; la figura 2 es una vista similar una vez montado; y la figura 3 es un detalle en



sección longitudinal del tablero.

5. El juego descrito consta en los dibujos de un tablero -1- en forma de cubeta, de cuyo fondo y frente a las esquinas se alzan sendas aletas curvadas -2-, a cuyo alrededor se dispone una banda elástica tensada -3- que limita la superficie de juego, en la que aparecen señaladas las zonas -4- que reproducen las de una pista de hockey sobre hielo.

10. El tablero -1- está dotado de dos embutidos -5- próximos a las bandas que constituyen el fondo de la pista, junto a los cuales existen tres orificios -6- receptores de tetones -7- solidarios de sendas porterías -8- que ajustan alrededor de los embutidos.

15. En puntos intermedios de las bandas laterales del tablero y por detrás de la cinta elástica -3- se alzan unos alojamientos tubulares -9-, en los que encajan los extremos de una varilla -10- a modo de puente, que divide la superficie de juego en dos campos.

20. Los jugadores están provistos de un palo -11- con un extremo plano -12- que forma ángulo, con el que pueden golpear a un móvil deslizante -13- sobre el tablero.

25. En el juego pueden participar cuatro jugadores, dos por bando, provistos de sus correspondientes palos -11-. Los jugadores deberán golpear el móvil -13- haciéndose pases entre sí o disparando hacia la portería contraria, utilizando las bandas elásticas -3- para efectuar rebotes que desorienten al contrario. Los jugadores de un bando no podrán golpear al móvil -13- cuando se halla en



el campo contrario, para lo cual la varilla -10- se constituye en límite divisor de los dos campos.

De acuerdo con las características descritas, el juego puede desarrollarse con rapidez y los jugadores de-

5. berán prestar la máxima atención a las jugadas para evitar que el móvil se introduzca en su portería e intentar, por el contrario, colocarlo en la portería opuesta. La presencia de los vaciados -5- asegura la retención del móvil cuando éste entra en la portería, sin que puedan existir por ello jugadas dudosas de gol.
- 10.

Completa el juego un marcador formado por una placa -14- en la que están montados dos discos -15- numerados, cuyas cifras aparecen sucesivamente por las ventanas -16- de la placa indicando los goles marcados por cada equipo.

15.

La placa -14- presenta cortes y escotaduras -17- para su encaje en guías -18- situadas por detrás de la cinta elástica -3-.

20. Serán independientes del objeto de la invención los materiales empleados en la construcción de las distintas piezas que componen el juego, formas y dimensiones de las mismas y cuantos detalles accesorios puedan presentarse siempre y cuando no afecten a su esencialidad.



N O T A

Se reivindica como objeto del presente modelo de utilidad:

5. 1. Juego de hockey de sobremesa, caracterizado esencialmente por el hecho de que consta de un tablero a modo de cubeta, de bandas elásticas que limitan la superficie de juego, dividida en las zonas correspondientes a una pista de hockey, dotada de dos embutidos, a cuyo alrededor presentan medios de acoplamiento amovible de sendas porterías, en tanto que fuera del límite del terreno de
10. juego se han previsto medios de acoplamiento amovible para una varilla transversal a modo de puente que se mantiene alzada del terreno y lo divide en dos partes, en tanto que los jugadores manipulan palos dotados de un ensanchamiento plano en forma de ángulo con los que golpean a un
15. móvil deslizable sobre el tablero.

20. 2. Juego de hockey de sobremesa, según la reivindicación anterior, caracterizado por el hecho de que en una de las bandas, por lo menos, presenta cajetines fuera del terreno de juego para acoplamiento amovible de una placa con aberturas en las que se enfrentan las cifras de discos numerados que constituyen el tanteador.

3. Juego de hockey de sobremesa.

Todo ello según queda descrito en la presente memoria y resumido en las reivindicaciones contenidas al final de la misma, establecidas de acuerdo con el artículo

27-0-74



100 del vigente Estatuto sobre Propiedad Industrial y que comprenden en conjunto seis hojas foliadas, escritas a máquina por una sola de sus caras.

Barcelona, 18 de Noviembre de 1972

Amadeo MAGRIÑA MASDEU

p.a.

A large, stylized handwritten signature in black ink is written over the typed name 'Amadeo MAGRIÑA MASDEU' and the initials 'p.a.'. The signature is highly cursive and loops around the typed text.

27-0-74



18 NOV 1972

FIG. 1

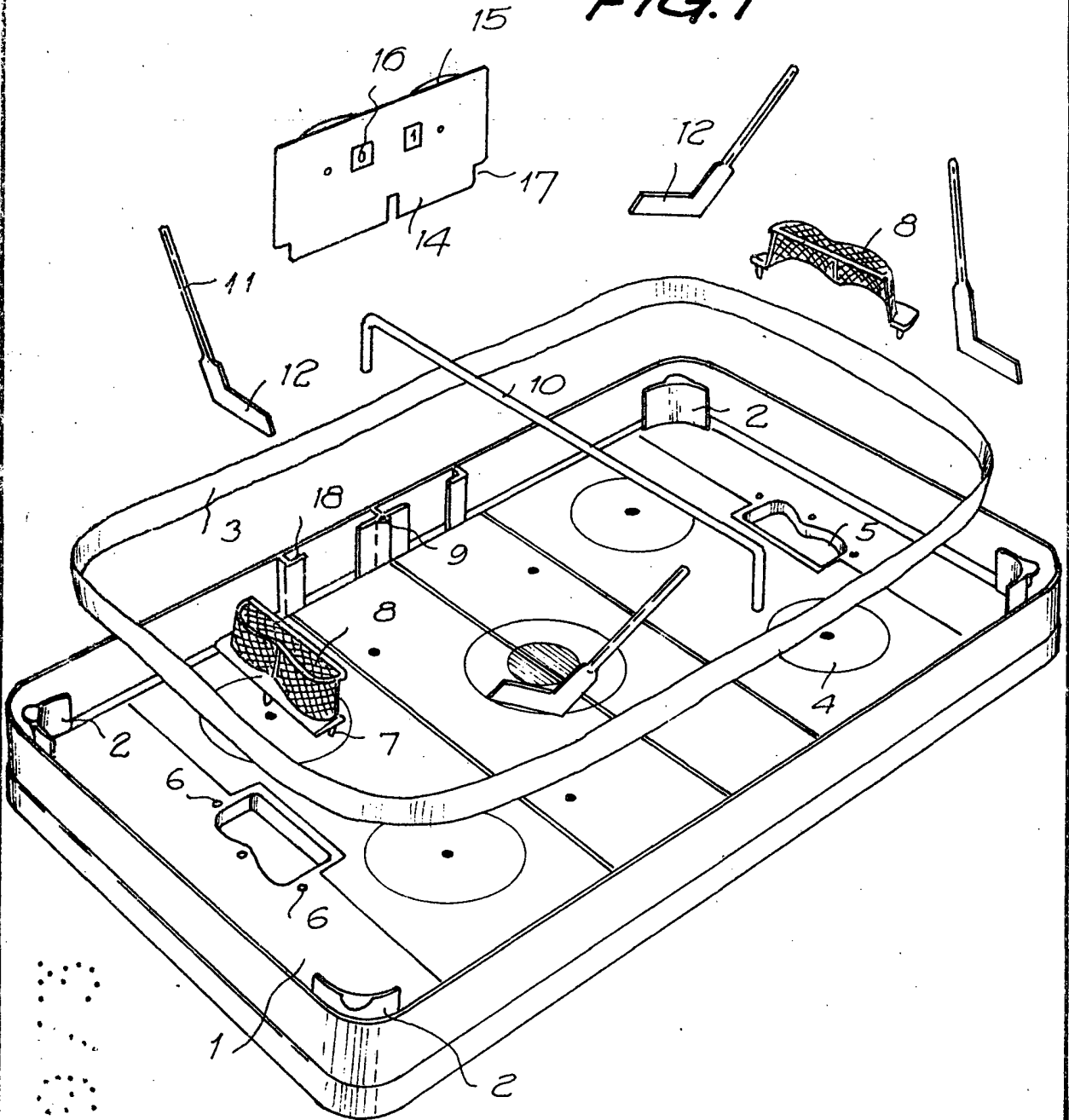

2191622

Barcelona, 18 de noviembre de 1.972
p.a.