



18

7000000000

186220 B417

MODELO DE UTILIDAD

por 20 años

por "TIMBRE PERFECCIONADO", a favor de D<sup>a</sup> Dolores VIDAL Palau, de nacionalidad española, domiciliada en BARCELONA - Salvá, 13.

=====

MEMORIA DESCRIPTIVA

El presente Modelo de Utilidad se refiere a un dispositivo marcador que consiste en un timbre portador de su tinta, con lo cual el dispositivo puede transportarse y usarse en cualquier lugar.

- 5. El nuevo instrumento escritor repetitivo posee un elemento susceptible de absorber un producto en estado líquido o viscoso en funciones de tinta marcadora, de suerte que el contacto de dicho componente con una superficie determine sobre ésta la formación de un signo o figura,
- 10. que puede ser de tipo literal, gráfico o combinación de ambos.

Para facilitar la explicación, se acompaña a la presente memoria unos dibujos en los que se ha representado, a título de ejemplo ilustrativo y no limitativo, un

- 15. caso de realización de un timbre perfeccionado, según los



principios de las reivindicaciones:

En los dibujos:

La figura 1 es una sección meridiana del nuevo útil marcador, apreciándose la estructura de sus componen

5. tes.

La figura 2 es otra sección meridiana parcial que muestra la fase de trabajo del elemento de marcado, apreciándose asimismo en parte el aspecto exterior del so

porte para el dispositivo.

10. Los elementos designados con números en los di

bujos corresponden a las partes siguientes:

- 1-, parte destinada al contacto inmediato con la superficie a marcar y que posee, en consecuencia, la configuración característica de tipo gráfico que se de
- 15. sea estampar; -2-, bloque de un material esponjoso y de dureza adecuada, derivado en la cabeza cilíndrica -3-, re
- matada en una zona cónica -4-, sobre la que queda el com
- ponente -5-, portador de una carga de fluido tintóreo, contenida en el interior del recipiente cilíndrico -6-
- 20. de configuración cilíndrica o prismática, provisto inferiormente del orificio -7-, conjugado del remate -4-, el cual recibirá de aquél, de manera continuada, una alimen
- tación de fluido; -8-, mango de sujeción para el timbre, ventajosamente dotado, en su parte superior, de una cabe
- 25. za estriada -9- que facilitará su manejo; -10-, saliente anular en la parte inferior del mango, la cual aparece rodeada por el elemento -11-, cónico y determinante, por su parte superior -12-, de un guiado para el deslizamien
- to axial del cuerpo -8-, en tanto que interiormente posee
- 30. el componente cilíndrico -13- y en sus bordes forma la zo



na periférica de mayor grosor -14- por la que el cuerpo anterior recibe un componente cilíndrico -15- con interposición de una corona -16- constitutiva de una membrana elástica y resistente, sobre la que se aplica la pieza

5. rígida -17-, actuada a su vez por el saliente -10- del componente central; -18-, pieza rígida en forma de plato, de reborde cilíndrico -20- y saliente anular -19- en la periferia de su orificio central, por el que se halla acoplado al componente tubular -8-, actuando a su vez sobre

10. el bloque esponjoso -2- de marcado; -21-, saliente periférico en la embocadura de la parte inferior -15-, limitando el recorrido deslizante de la parte tubular -20-, cuyo descenso permitirá el contacto de la parte -1- con la superficie a marcar, según la figura 2.

15. En una modalidad constructiva distinta de la descrita, puede ser el componente de carga tintórea -5- el que se introduzca parcialmente en la masa del elemento esponjoso -2-3-. La zona troncocónica de guiado -11- puede tener una configuración distinta, conservándose

20. siempre el correcto guiado de la parte deslizante central, y el mango puede adoptar otra configuración geométrica, manteniéndose siempre, no obstante, la esencia del sistema, especialmente la existencia de la corona elástica -16-.

Todo cuanto no afecte, altere, cambie o modifique la esencia del timbre descrito, será variable a los efectos del actual Modelo.

25.

N O T A.

Se reivindica como objeto de este registro por Modelo de Utilidad:

30. 1.- Timbre perfeccionado, caracterizado esen-



186220

18 NOV



una expansión tubular derivada interiormente del elemento troncocónico de guiado, quedando limitada la carrera descendente del conjunto móvil mediante un saliente anular en el borde interno del componente cilíndrico inferior.

5. rior.

Sean cuales fueren las circunstancias que concurran en la esencialidad del Modelo de Utilidad, definido en las anteriores reivindicaciones, cuyo objeto es:

3.- "TIMBRE PERFECCIONADO".

10. Consta la presente memoria de cinco hojas foliadas, mecanografiadas por una sola cara y de los dibujos adjuntos.

Barcelona, 18 NOV. 1972

P.A. de D<sup>a</sup> Dolores VIDAL Palau,

ALFONSO DURAN  
P. P.

Fdo.: Luis Durán Bonejam

FE/mo.

186220

18



FIG. 1

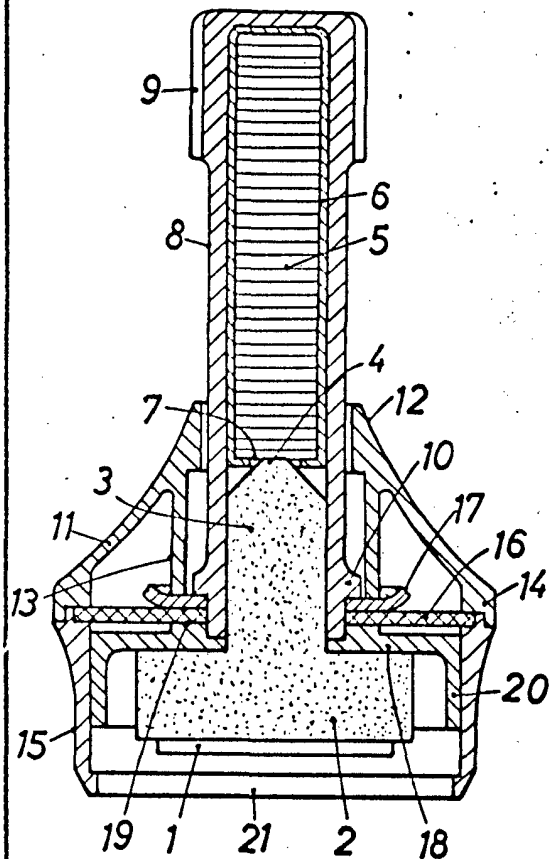
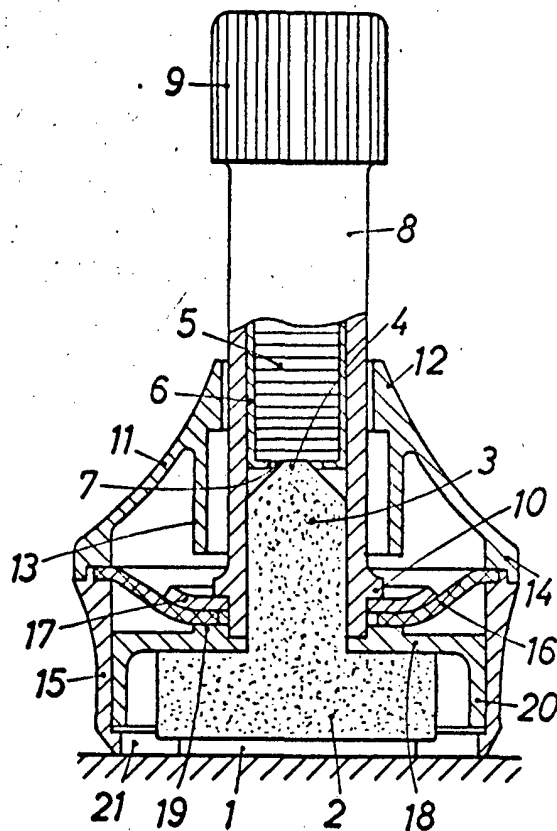

FIG. 2



BARCELONA,  
P.A.

18 NOV. 1972

ALFONSO DURÁN  
P. P.

Fdo.: Luis Durán Benezam

ESCALA VARIABLE