

16-1-73

186202

52



28 NOV

E04F

MODELO DE UTILIDAD

por 20 años

A favor de DON FRANCISCO FUENTES LOPEZ, de nacionalidad española, residente en MADRID, calle Garcia de Paredes nº 35, por: "PLACA PARA REVESTIMIENTO, PERFECCIONADA" . - - - - -

oooOooo

MEMORIA DESCRIPTIVA

Cada día está más difundido el uso de placas de naturaleza metálica para revestimiento de fachadas e interiores, indistintamente, puesto que se trata de un tipo de cubrición que valoriza las obras en las que se emplea, tanto por su fortaleza -



y consistencia, prácticamente inmune a los agentes degenerativos, como por su efecto puramente ornamental, ya que presta singular belleza a las superficies con ellas revestidas.

5 Sin embargo, y precisamente por su índole o constitución, este tipo de placas ofrece dificultades de agarre, pues los materiales en que están - realizadas son en cierto modo rebeldes a la adherencia, presentando un índice de rechazo, más o menos -
10 acentuado, a la masa de relleno (gravilla, mortero o similar) por medio de la cual han de fijarse al muro o paramento que ha de recibirlas.

El presente modelo está referido a una placa de revestimiento perfeccionada, la cual, por su -
15 particular concepción y especiales características, se aferra fácilmente a los lienzos o paneles de la - construcción que debe revestir, salvando todos los - inconvenientes que, en este orden de cosas, son habituales en los módulos de análoga o parecida constitu-
20 ción.

Sustancialmente, la placa objeto de este - registro viene determinada por un cuerpo ligeramente cajado y de planta cuadrada, el cual comprende una lámina de fondo, que una vez acomodada la plaqueta
25 constituye la cara-vista de la pieza, y un marco o bastidor que, conformado por cuatro bandas o solapas gemelas, convenientemente armadas, confieren al módulo



su forma cajeadada.

5 En el fondo de esta caja, y por su parte -
interna, reverso de la placa, va extendida y acondi-
cionada una capa de pegamento a la que se adhiere -
cierta cantidad de gravilla, que una vez ligada con
el pegamento forma un cuerpo compacto, al que se aga-
rra ulteriormente la masa de relleno que ha de ocupar
el espacio del módulo.

10 Para facilitar la comprensión de cuanto -
antecede, y a título de mero ejemplo, no limitativo,
la adjunta gráfica muestra una forma idónea de reali-
zación práctica:

15 Tenemos en la figura, que es una vista en
perspectiva y sección de la plaqueta cuya protección
se preconiza, la lámina o superficie de fondo -1- en
la que se esparce y distribuye la capa de pegamento,
las aletas o solapas -2- que determinan su cajeadado y
la gravilla -3- que se adhiere al pegamento deposita-
do en el fondo -1- de la pieza o módulo resultante.

20 Lo dicho es fiel reflejo de la realización
objeto de registro, debiendo considerarse en sentido
amplio, nunca en forma restringida, y siendo indife-
rentes, por cambiantes, las circunstancias de formas,
25 tamaños, colores, proporciones y materiales empleados,
siempre y cuando no alteren ni modifiquen, en lo fun-
damental, las características que definen al modelo,
que le tipifican y que, a continuación, se hace causa
y motivo de reivindicación.

NOTA

Se reivindicán los términos siguientes:

5 1.- Placa para revestimiento, perfeccionada, que se caracteriza por comprender un cuerpo de planta cuadrada, y ligeramente cajeadado, que aparece integrado por un panel de fondo, cara-vista del módulo, y un marco o bastidor conformado por cuatro bandas o solapas gemelas que, una vez armadas, confieren a la pieza su forma cajeadada, habiéndose previsto en el fondo de la caja, y por su parte interna que es reverso de la placa, una capa de pegamento para facilitar la adherencia de cierta cantidad de gravilla o similar que al ligarse con el pegamento forma un cuerpo compacto, facilitando la ulterior admisión de la masa de fraguado para su perfecta unión

10

15 al muro o pared donde se instale.

2.- "PLACA PARA REVESTIMIENTO, PERFECCIONADA".

Todo conforme queda descrito en la presente memoria que consta de cuatro hojas mecanografiadas por una sola cara, foliadas y dibujos que se acompaña.

Madrid, 28 NOV. 1972

FRANCISCO FUENTES LOPEZ

p. a.

MANUEL DE RAFAEL

P. P.

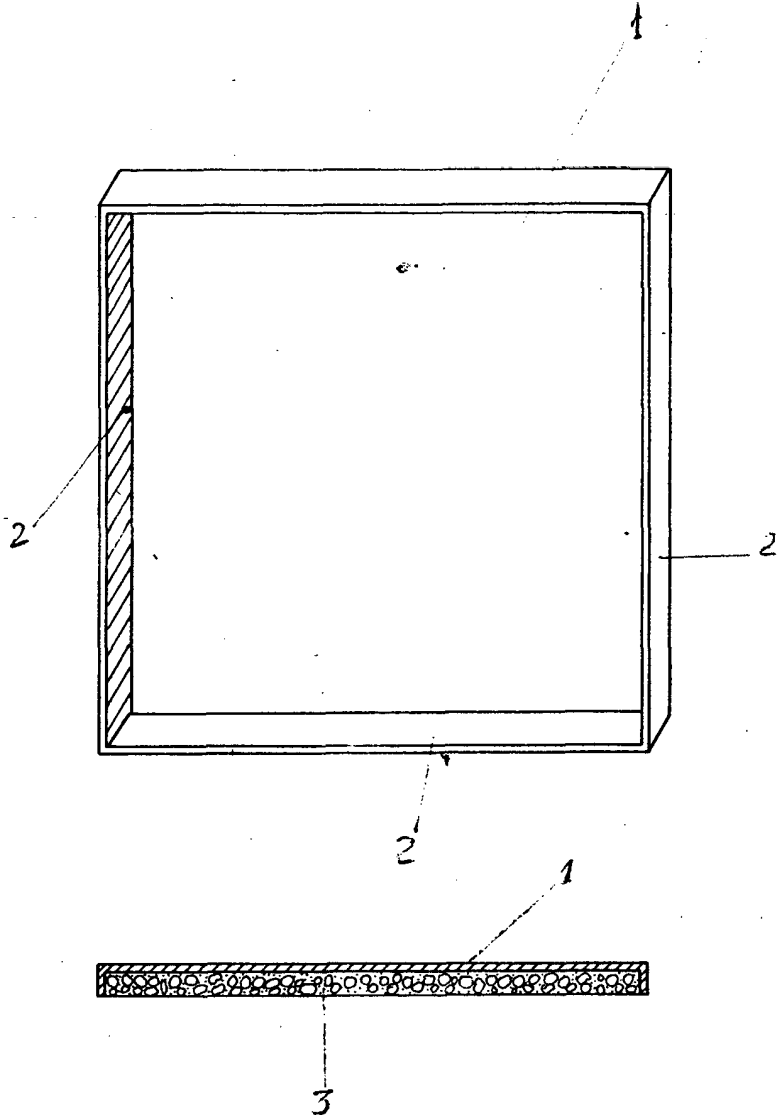

Madrid, 28 NOV. 1972

MANUEL DE RAFAEL
P. P. *Manuel de Rafael*