

186159

17



A47K

M O D E L O
D E
U T I L I D A D

a favor de Don Manuel VILASECA FRUCTUOSO, de nacionalidad española, residente en Barcelona, calle Madrazo, 89, por "DISPOSITIVO DE FIJACIÓN DE SOPORTES PARA CUARTOS DE ASEO".

- . -

MEMORIA DESCRIPTIVA

La presente invención se refiere a un dispositivo de fijación de soportes, especialmente barras, para cuartos de aseo, tales como toalleros, barras para cortinas y otros.

5. La fijación de barras en cuartos de aseo presenta un problema debido a la importancia que tiene el ocultar los dispositivos de anclaje, clavos y tornillos, con fines estéticos y en beneficio de la decoración. Ello resulta complicado en ocasiones y no siempre se consigue de una manera satisfactoria, por lo que ha sido ideado el dispositivo
- 10.



17 NOV 1970

objeto de la invención.

Este dispositivo es de realización sencilla, a pesar de lo cual ofrece las garantías de seguridad y robustez indispensables.

5. El dispositivo en cuestión consta esencialmente de una barra con sus dos extremos provistos de rosca macho y unidos perpendicularmente a sendos casquillos roscados interiormente en los que se acoplan sendas espigas solidarias de otras tantas placas provistas de orificios de paso de tornillos de fijación. La placa está cubierta por un escudo embellecedor atravesado por la espiga correspondiente, en tanto que los casquillos están rodeados por otros tantos manguitos embellecedores abiertos por ambos extremos.

10. Para la mejor comprensión de cuanto queda descrito en la presente memoria, se acompaña un dibujo en el que tan sólo a título de ejemplo, se representa un caso práctico de realización del objeto de la invención.

15. En dicho dibujo, la figura 1 es una vista en perspectiva del despiece de uno de los dispositivos correspondientes al extremo de una barra; la figura 2 es una vista en sección longitudinal, una vez montado; y la figura 3 es una vista en planta de la barra colocada en posición de uso.

20. El dispositivo de fijación descrito consta en el dibujo de una barra -1- con sus extremos -2- roscados y unidos perpendicularmente a sendos casquillos -3- con rosca interior, en los cuales se atornillan unos vástagos tubulares -4-, asimismo roscados, solidarios de las placas -5-,

25.

17 NOV



que están dotadas de orificios -6- para el paso de tornillos -7- de anclaje.

5. La placa -5- se cubre mediante un escudo embellecedor -8-, con abertura excéntrica -9- para el paso del vástago -4-. Por su parte, el casquillo -3- está rodeado por un manguito embellecedor -10-, cuyo extremo interno ajusta alrededor de un saliente escalonado -11-.

10. La posición excéntrica del vástago -4- y abertura -9- permite acceder a los tornillos -7-, desplazando angularmente a la placa -5-, ya sea para montarlos o desmontarlos.

15. De todo lo descrito y por la observación del dibujo se comprende que el dispositivo de fijación es sencillo y con garantías de robustez más que suficientes, ya que sus componentes se hallan sólidamente unidos. Por otra parte, las piezas de fijación o anclaje, como son la placa -5- y los tornillos -7-, así como el vástago -4- y el casquillo -3-, están ocultos por el escudo -8- y manguito -10-, cuya misión es solamente embellecedora, dando un aspecto muy agradable al conjunto.

20. El dispositivo tiene múltiples aplicaciones, ya sea para fijar barras para cortinas, toalleros, columnas para el desplazamiento de soportes de duchas y otras muchas.

25. Serán independientes del objeto de la invención los materiales empleados en la construcción de las distintas piezas que componen el dispositivo y cuantos detalles accesorios puedan presentarse, siempre y cuando no afecten



a su esencialidad.

N O T A

Se reivindica como objeto del presente modelo de utilidad:

5. 1. Dispositivo de fijación de soportes para cuartos de aseo, caracterizado por el hecho de que consta de una barra roscada perpendicularmente por sus extremos a sendos casquillos roscados interiormente, en cuyo interior están unidos otros tantos vástagos con rosca complementaria, solidarios de respectivas placas con orificios para el paso de tornillos de fijación a la pared, cuyas placas están cubiertas por escudos embellecedores atravesados por los correspondientes vástagos, en tanto que los casquillos están rodeados por manguitos embellecedores.
10. 2. Dispositivo de fijación de soportes para cuartos de aseo.
- 15.

Todo ello según queda descrito y reivindicado en la presente memoria descriptiva que consta de cinco hojas



foliadas escritas a máquina por una sola cara.

Barcelona, 17 de noviembre de 1972

Manuel VILASECA FRUCTUOSO

p.a.

FIG. 1

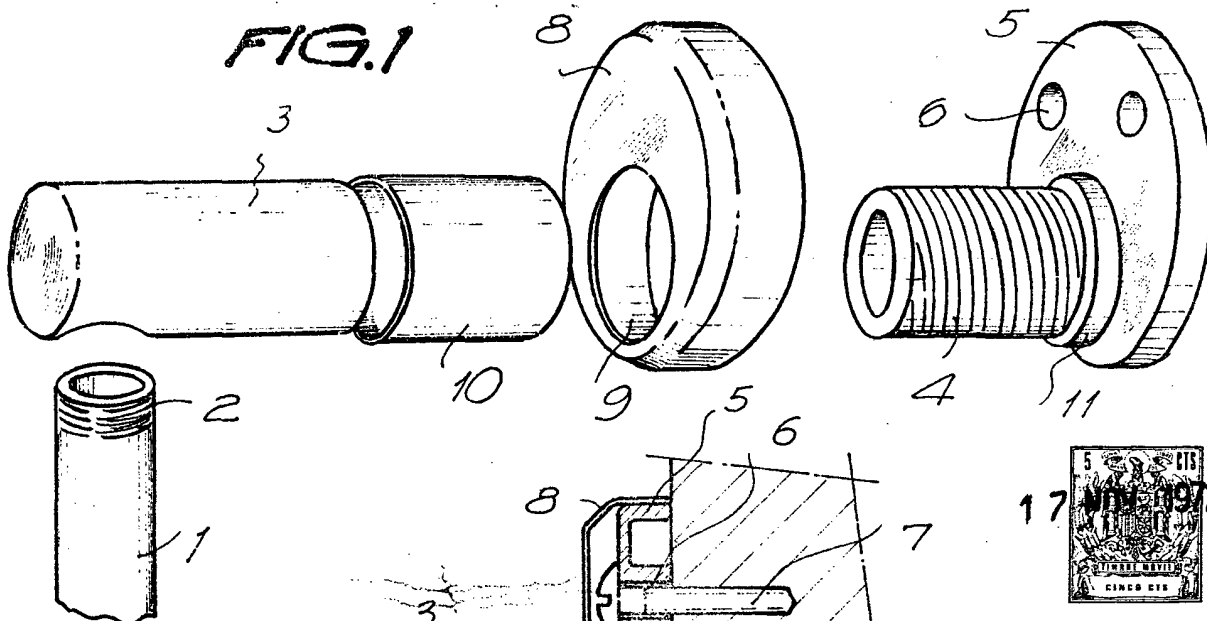

FIG. 2

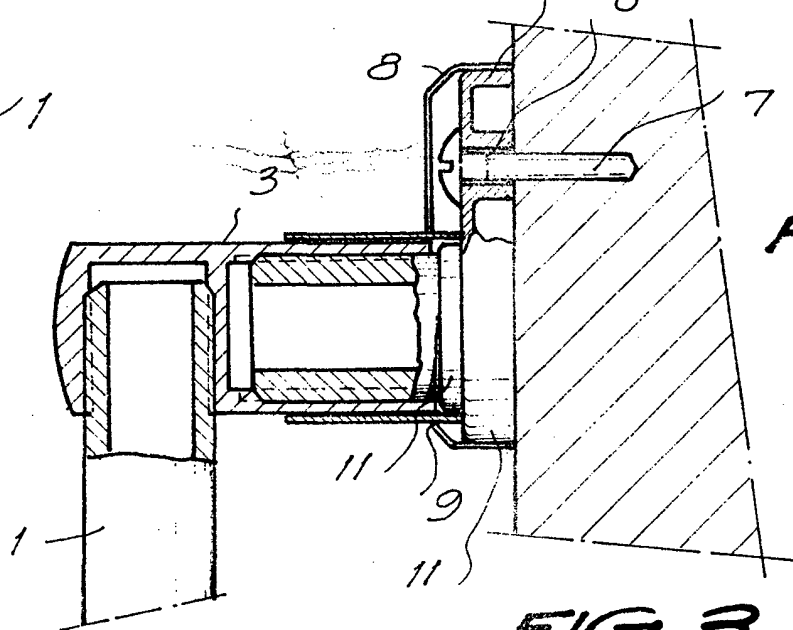
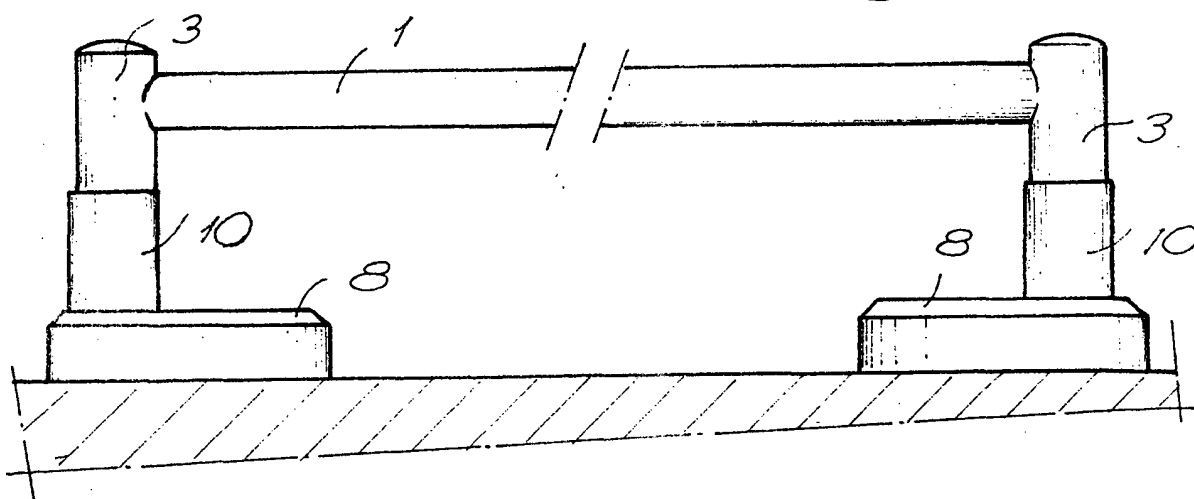

FIG. 3



Barcelona, 17 noviembre 1972

p.a.

