

10-10-74



16 NOV

186742

B65D

MODELO DE UTILIDAD

por 20 años

por "CAJA PERFECCIONADA", a favor de INIBSA ALIMENTACIÓN, S.A., de nacionalidad española, domiciliada en BARCELONA, Avda. Sarriá, 130-132, entresuelo 1ª.

=====

MEMORIA DESCRIPTIVA

La presente memoria descriptiva y los dibujos complementarios adjuntos hacen referencia a una caja perfeccionada, objeto de este Modelo de Utilidad, especialmente indicada para el envasado de productos pulverulentos tales como alimentos concentrados y en general todos aquellos artículos que se expenden en el mercado en forma de polvos o escamas.

Su empleo resulta ventajoso ya que, debido a su cierre ajustado, no hace necesario colocar en el interior de la caja una bolsa, corrientemente de plástico o papel, destinada a contener el producto.

Esta caja perfeccionada está realizada en cartoncillo o material similar, el cual una vez elaborado se someterá a un control higiénico para adecuarlo a las aplicaciones a que el mismo ha de destinarse.



La caja perfeccionada, objeto del presente Mo
delo de Utilidad, se obtiene a partir de una lámina pla-
na de configuración rectangular, dotada de líneas de do-
blez y presentando, en la zona media de uno de sus lados
5. menores, una expansión definiendo una pestaña trapezial.
Esta pestaña tiene por objeto conseguir, mediante fija-
ción conveniente, el montaje de la caja.

Las líneas de dobléz definen varias franjas
horizontales y verticales, obteniéndose tras la adecuada
10. composición del conjunto un cuerpo de configuración pris-
mática y bases rectangulares, dotado superior e inferior-
mente de sendas aberturas de perfiles coincidentes con
ambas bases.

Las dos aberturas presentan en cada uno de sus
15. cuatro bordes otras tantas solapas superponibles, en orden
a lograr el cierre de la caja, siendo cada solapa sensible
mente idéntica a la sección transversal del cuerpo prismá-
tico, salvo una pequeña tolerancia para facilitar la super-
posición y cierre del conjunto.

20. Mediante la superposición de las cuatro solapas,
en determinado orden, en cada abertura queda asegurado un
perfecto cierre. Estas solapas, aparte de su función de
cierre, proporcionan consistencia y rigidez al conjunto.

Para una mejor comprensión de las característi-
25. cas generales que concurren en esta caja perfeccionada,
se acompañan a la presente memoria unos dibujos descripti-
vos, en los que se ha representado un caso práctico de rea-
lización de la misma, según los principios de las reivin-
dicaciones, con la particularidad de que las figuras dise-
30. ñadas deberán ser observadas en sentido amplio y general,



y sin carácter restrictivo alguno, dada su condición meramente informativa.

En los dibujos:

5. La figura 1 es una representación, vista en perspectiva, de la caja perfeccionada objeto del presente Modelo de Utilidad, habiéndose dibujado en posición de abierta.

10. La figura 2 es una representación, asimismo vista en perspectiva, de esta caja perfeccionada en posición semiabierta.

La figura 3 es una representación, vista en sección según un plano longitudinal, de esta caja perfeccionada, en la que puede observarse en detalle la disposición de las solapas en el cierre de la misma.

15. La figura 4 es una representación de la lámina plana a partir de cuyo doblado se obtiene esta caja perfeccionada.

20. Al objeto de facilitar la localización de las distintas partes constitutivas en esta caja perfeccionada, se han situado números en las figuras, relacionados con las descripciones que se realizan a continuación.

25. Esta caja perfeccionada se obtiene a partir de una lámina -1-, realizada en cartoncillo o similar, dotada de líneas de dobléz -2- y de una pestaña trapecial -3- según una expansión situada en la parte media de uno de sus lados.

Mediante doblado conveniente de la lámina -1- se obtiene un cuerpo -4- de configuración prismática y sección rectangular, de bases abiertas.

30. Las aberturas presentan en cada uno de sus cua-



tro bordes otras tantas solapas -5-, superponibles e idénticas a la sección transversal del cuerpo -4-, salvo una pequeña tolerancia con objeto de facilitar el cierre de la caja.

5. Todo cuanto no afecte, altere, cambie o modifique la esencia de la caja descrita, será variable a los efectos del actual Modelo.

N O T A.

Se reivindica como objeto de este registro por

10. Modelo de Utilidad:

1.- Caja perfeccionada, del tipo de las que comprenden un cuerpo prismático, obtenido a partir de una lámina dotada de líneas de dobléz, cuyas bases abiertas definen sendas embocaduras, presentando solapas para el cierre del conjunto, caracterizada porque cada uno de los bordes de las embocaduras presenta una solapa sensiblemente idéntica a la sección transversal del cuerpo que determina la caja, siendo las solapas de cada embocadura susceptibles de superponerse, en orden a lograr el cierre del conjunto.

20. Sean cuales fueren las circunstancias que concurren en la esencialidad del Modelo de Utilidad, definido en la anterior reivindicación, cuyo objeto es:

2.- "CAJA PERFECCIONADA".

25. Consta la presente memoria de cinco hojas foliadas, mecanografiadas por una sola cara y de los dibujos

10:00:74

- 5 -

16



unidos a la misma.

Barcelona, 16 NOV. 1972

P.A. de INIBSA ALIMENTACIÓN, S.A.

LUIS DURÁN GUEVAS

p. p.

Fdo: Luis Durán Banejan

DV/ef.

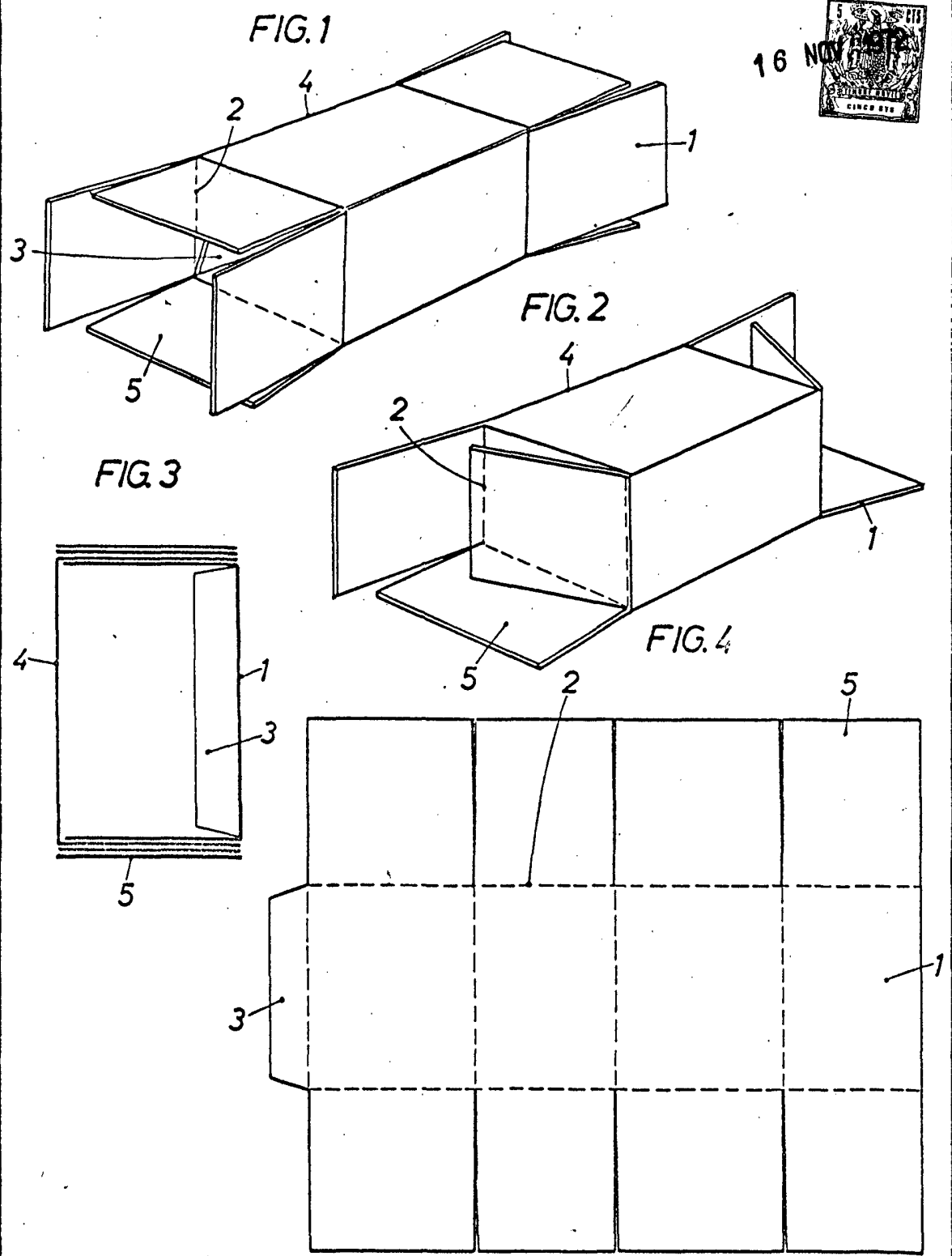

BARCELONA, 16 NOV. 1972
P.A. LUIS DURÁN CUEVAS
P. P.

Fdo: Luis Durán Cuevas

ESCALA VARIABLE