

186139



16 NOV

186139

A47B

MODELO DE UTILIDAD

por 20 años

por "MECANISMO DE DOBLE GUÍA DESLIZANTE PERFECCIONADO, PARA MUEBLES METÁLICOS", a favor de D. Jaime PLANELLAS Muntada, de nacionalidad española, domiciliado en MOLLET DEL VALLÉS (Barcelona) - Roger de Lauria, 17.

=====

MEMORIA DESCRIPTIVA

La presente memoria descriptiva y los dibujos complementarios adjuntos hacen referencia a un mecanismo, objeto de este Modelo de Utilidad, destinado a constituir una doble guía para el deslizamiento de órganos desplaza-

5. bles en muebles metálicos y construcciones similares.

Este nuevo mecanismo permite realizar con gran facilidad y suavidad el deslizamiento de elementos tales como cajones, ficheros, bandejas, tiradores y elementos similares, en muebles realizados en carpintería metálica,

10. de suerte que basta un reducido esfuerzo para llevar a cabo la citada operación, en tanto que el movimiento se realiza en las mejores condiciones de uniformidad y seguridad.

El mecanismo de doble guía deslizante perfeccio

10000000

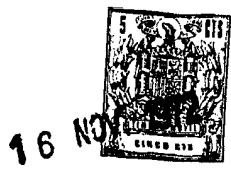

nado para muebles metálicos, objeto del presente Modelo de Utilidad, consta de tres elementos esenciales, los cuales realizan un doble deslizamiento de la siguiente manera: el primer cuerpo constituye la caja exterior que

5. alberga el segundo cuerpo, deslizante en el interior del primero, mientras que el tercer cuerpo desliza, a su vez, por el interior del segundo. De esta manera, se puede realizar el movimiento sucesivo de un cajón para fichero, por ejemplo, a base de efectuar dos movimientos de avance,

10. a saber, primer movimiento del cajón propiamente dicho, solidario del cuerpo en disposición interior, sobre el segundo cuerpo o elemento intermedio, y, finalmente, el movimiento del conjunto del cajón y elemento intermedio sobre la caja exterior o primer cuerpo.

15. Mediante el procedimiento de realización indicado se podrá tener un movimiento de avance de gran longitud empleando un sistema de guía de dimensiones relativamente reducidas, consiguiéndose un efecto multiplicativo en el desplazamiento o carrera del elemento deslizante.

20. Entre los elementos o cuerpos esenciales que constituyen este mecanismo se encuentran dispuestos unos perfiles, realizados preferentemente en material plástico, dotados de varios taladros circulares, convenientemente distribuidos, en los que se alojan unas bolas, en

25. orden a facilitar la rodadura de los elementos móviles.

Para una mejor comprensión de las características generales que concurren en este mecanismo de doble guía deslizante perfeccionado para muebles metálicos, se acompañan a la presente memoria unos dibujos descriptivos,

30. en los que se ha representado un caso práctico de realiza-



ción del mismo, según los principios de las reivindicaciones, con la particularidad de que las figuras diseñadas deberán ser observadas en sentido amplio y general, y sin carácter restrictivo alguno, dada su condición meramente

5. informativa.

En los dibujos:

La figura 1 es una representación, vista frontalmente, con algunas de sus partes seccionadas para hacer visible su constitución, del mecanismo de doble guía deslizable perfeccionado para muebles metálicos, objeto del presente Modelo de Utilidad.

La figura 2 es una representación, vista en sección longitudinal según el plano indicado y en correspondencia con el dibujo anterior, de este mecanismo.

La figura 3 constituye una representación, vista en sección transversal, de este mecanismo, en la que pueden observarse en detalle sus elementos constituyentes.

Al objeto de facilitar la localización de las distintas partes integrantes en este mecanismo de doble guía deslizable perfeccionado para muebles metálicos, se han situado números en las figuras, relacionados con las descripciones que se realizan a continuación.

Este mecanismo consta de un cuerpo -1- de estructura laminar y forma prismática, sección sensiblemente rectangular, con una de sus caras mayores abierta, presentando las dos caras laterales menores -2- y -3- externamente sendas convexidades -4- y -5-. El citado cuerpo -1- define una caja longitudinal en cuyo interior desliza el cuerpo intermedio.

El cuerpo intermedio -23- define otra caja longi-

100074



tudinal de fondo plano y paredes laterales -6- y -7-, sensiblemente divergentes, definiendo un perfil quebrado determinando una C con sus ramas hundidas hacia el interior de la misma según -8-. Tal conformación origina entre las

5. zonas laterales del cuerpo intermedio -23- y las del cuerpo exterior -1- sendos espacios longitudinales destinados para el alojamiento de los elementos de rodadura del sistema deslizante.

El tercer cuerpo -9-, en disposición interior,

10. que integra este mecanismo forma otra caja longitudinal de sección en C constituida por una zona central plana y dos zonas laterales -10- y -11-, de perfil curvo, definiéndose entre ambas zonas y las correspondientes del cuerpo intermedio -23- otras dos cavidades longitudinales para el

15. alojamiento de sendos elementos de rodadura.

El deslizamiento de los tres cuerpos unos respecto a otros se establece mediante unas bolas intermedias, alojadas en unos perfiles al efecto, las cuales tienen por objeto facilitar la rodadura de los elementos móviles. A

20. tal fin entre los lados de la caja -1- y los de la caja intermedia -23- figura un perfil -12- dotado de una serie de taladros circulares en los que se alojan bolas -13-, mientras que entre el cuerpo intermedio -23- y el cuerpo interior -9- se encuentra otro perfil -14- de sección sensiblemente en C, en cuyas ramas laterales se encuentran asimismo taladros circulares alojando en su interior bolas -15-.

25.

Las citadas bolas -13- y -15- actúan de elementos intermedios, sobre los que se apoyan las cajas longitudinales, constituyendo zonas de aplicación de los esfuerzos mutuos entre aquellos cuerpos.

30.



El deslizamiento de los perfiles -12- y consecuentemente de las bolas -13- queda limitado por los topes -16-, situados en los extremos del cuerpo intermedio -23-, mientras que el perfil -14- y las bolas -15- tienen

5. limitados sus desplazamientos longitudinales merced a la acción de los topes -17-.

La lengüeta -18- limita el recorrido del perfil -9- y consecuentemente del cuerpo interior -14-, en sus desplazamientos en el interior del cuerpo en disposición

10. central -23-.

El cuerpo exterior -1- se unirá, por ejemplo, al bastidor fijo del mueble metálico, para lo cual se emplearán orificios como los -19- y -20-, distribuidos a lo largo de la zona central del elemento -1-. El cuerpo central deslizante -9- se unirá, por ejemplo, al elemento

15. móvil que deba desplazarse, por ejemplo el cuerpo del cajón deslizante, para cuya unión se emplearán orificios como los -21- y -22-, distribuidos a lo largo del mecanismo de guía.

Los cuerpos -1-, -23- y -9- se realizarán preferentemente a base de chapa metálica de espesor conveniente, empleándose un material como el hierro galvanizado o el estaño, debido a sus excelentes propiedades de resistencia mecánica y resistencia a la corrosión superficial. La forma especial del perfil de cada uno de los cuerpos se comunicará mediante laminado de tiras metálicas de la anchura conveniente. En cuanto a los perfiles -12- y -14-, destinados a alojar las bolas de rodamiento, se realizarán en material plástico obtenido por extrusión.

20.

25.

30. Todo cuanto no afecte, altere, cambie o modifique

12:40:74

104-30



la esencia del mecanismo descrito, será variable a los efectos del actual Modelo.

N O T A.

Se reivindica como objeto de este registro por

5. Modelo de Utilidad:

1.- Mecanismo de doble guía deslizante perfeccionado, para muebles metálicos, caracterizado por estar constituido por un perfil exterior que actúa de cobertura del conjunto, adoptando una forma sensiblemente en C, estando

10. la mitad superior de sus zonas laterales curvada, definiendo una convexidad en la parte externa, permaneciendo alojado en el interior de dicho perfil otro intermedio de sección quebrada, definida sensiblemente por una C cuyos extremos se prolongan según sendas U de ramas sensiblemente rehundi-

15. das en el sentido de aproximarse entre ellas, alojando a su vez este perfil otro en su interior de sección general en C y en disposición invertida respecto de los otros dos perfiles.

2.- Mecanismo de doble guía deslizante perfeccionado, para muebles metálicos, según la reivindicación anterior, caracterizado porque entre las paredes laterales del perfil exterior y las correspondientes del perfil intermedio, determinadas por una de las ramas de la terminación en U, quedan definidas sendas cavidades en las que se en-

25. cuentran unos perfiles longitudinales de forma rectangular, dotados de varios taladros, en los que permanecen alojadas múltiples bolas, constitutivas de elementos de rodadura en los desplazamientos longitudinales de los perfiles.

3.- Mecanismo de doble guía deslizante perfeccionado, para muebles metálicos, según las reivindicaciones

30.



- anteriores, caracterizado porque entre las paredes laterales del perfil interno y las correspondientes del perfil intermedio quedan definidas sendas cavidades, encontrándose en cada una de ellas una de las ramas de un perfil
5. en C, situado en posición opuesta respecto del perfil interno, estando las ramas laterales dotadas de varios ta-ladros circulares, en los que permanecen alojadas bolas en funciones de elementos de rodamiento en los desplazamientos longitudinales de los perfiles.
10. Sean cuales fueren las circunstancias que concurran en la esencialidad del Modelo de Utilidad, definido en las anteriores reivindicaciones, cuyo objeto es:
- 4.- "MECANISMO DE DOBLE GUÍA DESLIZANTE PERFEC-CIONADO, PARA MUEBLES METÁLICOS".
15. Consta la presente memoria de siete hojas folia-das, mecanografiadas por una sola cara y de los dibujos unidos a la misma.

Barcelona, 16 NOV. 1972

P.A. de D. Jaime PLANELLAS Muntada.

ALFONSO DURÁN

P. P.



Fdo.: Luis Durán Benejam

DV/ef.



FIG. 1

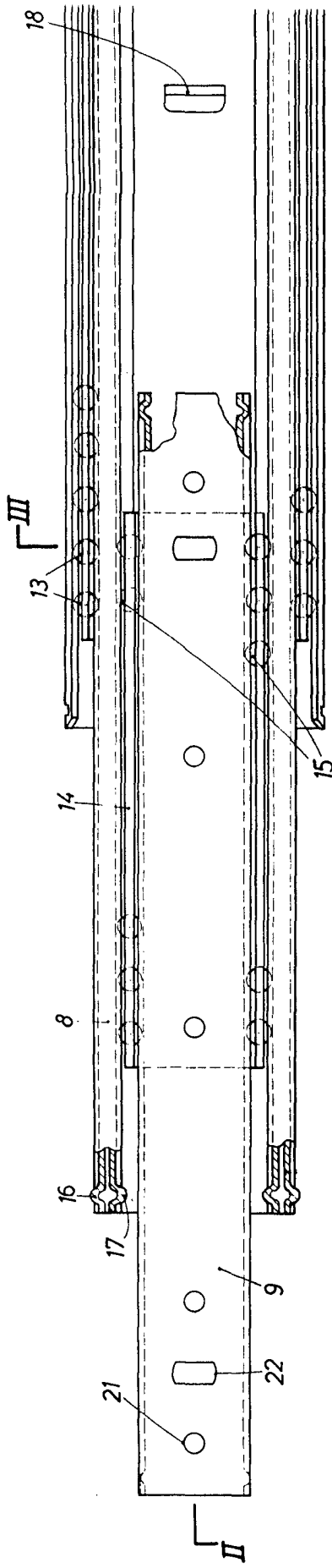

FIG. 2

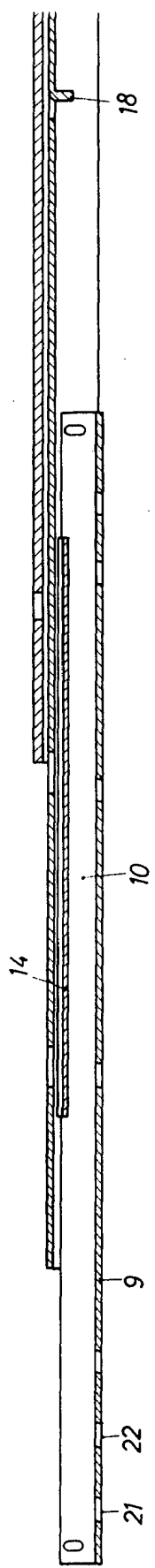
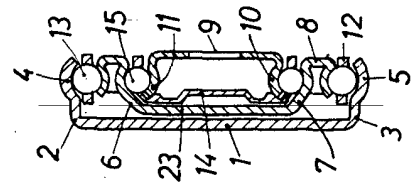

FIG. 3



100130



FIG. 1

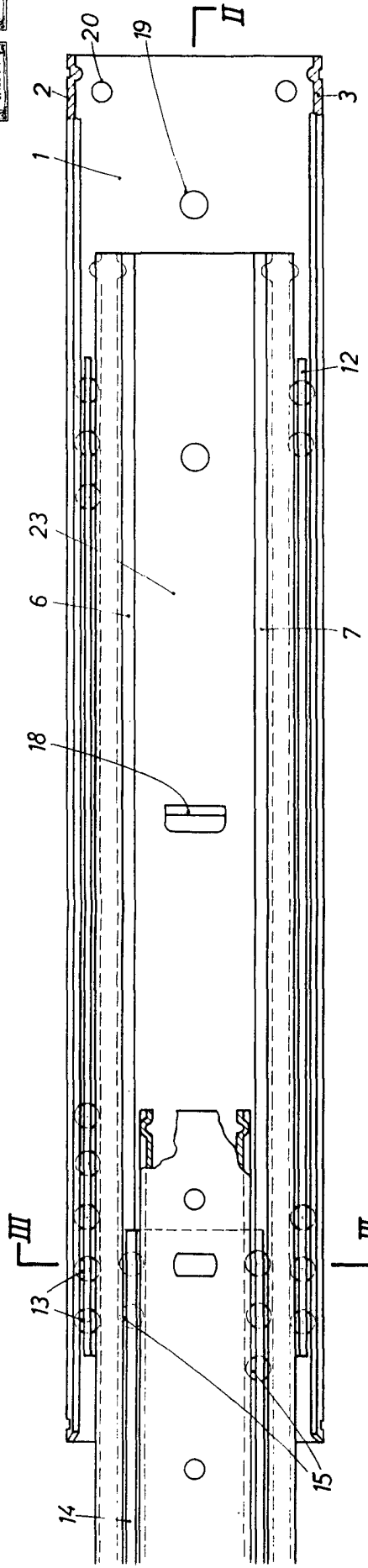

FIG. 2

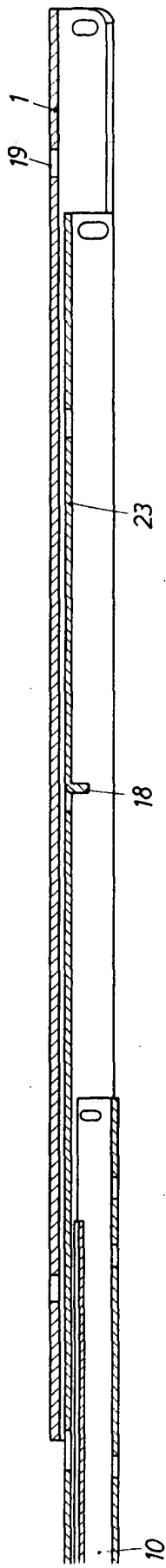
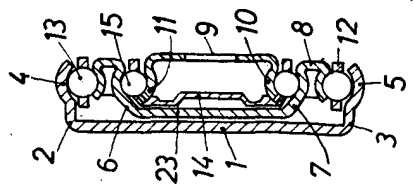

FIG. 3



BARCELONA. 16 NOV. 1972
 P. A.
 ALFONSO DURÁN
 P. P.

Alfonso Durán
 Fdo. Luis Durán Serrano