

186137

186137

MODELO DE UTILIDAD



27

E04C

Solicitante : Don Martín Ferreiro Ramil.

Residencia : La Coruña, c/Alfredo Vicenti nº 11.

oooOooo

MEMORIA DESCRIPTIVA

Sobre:

"BLOQUE PREFABRICADO"

oooOooo

El presente modelo de utilidad tjene por objeto la declaración sobre la que debe recaer el privilegio de explotación industrial y comercial exclusivos



5 en el territorio nacional de acuerdo con la vigente -
legislación sobre propiedad industrial que, como el
enunciado indica, se trata de un bloque prefabricado.

Este bloque prefabricado está constituido
por un elemento de forma y sección en U, de alas para-
lelas y perpendiculares al alma.

10 Las alas presentan un contorno interno con-
vexo y enfrentado, apareciendo un ensanchamiento en la
parte más interna del hueco y abertura de la U. De to-
do el contorno interno emergen una serie de pequeños
salientes de forma angular; teniendo adosadas en sus
15 alas por el lado externo sendas porciones rectangula-
res que presentan en su interior un hueco o ventana -
rectangular. El resto del contorno externo de las alas
y alma presenta un estriado o dentado.

20 El empleo del bloque preconizado está espe-
cialmente concebido para la industria de la construc-
ción.

Para mejor comprensión del objeto y sola-
mente a título de ejemplo, se adjunta una hoja de pla-
no, en el que:

25 La figura 1, representa una sección trans-
versal del bloque.

30 En dicha ilustración y en la subsiguiente
descripción los elementos componentes y sus partes -
principales han sido señalizados de acuerdo con la si-
guiente nomenclatura:

1 - Alas.



- 2 - Alma
- 3 - Porción rectangular
- 4 - Hueco.
- 35 5 - Salientes angulares.
- 6 - Estriado.

Refiriéndonos a las partes citadas e ilustración que representa una forma esquemática de su -
realización industrial que únicamente se incluye con
40 carácter meramente informativo y por consiguiente no
limitativo, tendremos:

Bloque prefabricado constituido por un -
elemento moldeado en forma de U, compuesto por dos -
45 alas, 1, paralelas y perpendiculares con el alma, 2,
disponiendo en los laterales externos de las alas, 1,
y sobre la esquina formada con el alma, 2, de dos por-
ciones rectangulares, 3, que producen en su interior,
el hueco, 4.

Sobre el contorno interior están dispues-
50 tos una serie de salientes angulares, 5, y por el con-
torno externo de las alas y alma presenta un estria-
do, 6.

N O T A

Descrita suficientemente la naturaleza del
55 invento, así como su ejemplo para su realización prác-
tica, solamente cabe añadir que son variables las cir-
cunstancias de tamaño y material particularmente re-
feridas a cada uno de los elementos que integran el -



60 conjunto, en el que podrá ser variado todo aquello -
que no suponga una alteración de esencialidad del ob-
jeto expuesto en la pasada descripción, la cual debe-
rá ser tomada en su más amplio sentido y no como una
limitación de posibilidades de realización.

REIVINDICACIONES

65 1ª.- Bloque prefabricado, caracterizado porque está
formado por un elemento de sección o perfil en
U, de alas paralelas y perpendiculares al alma, te-
niendo adosados en las partes externas de las alas -
sendas porciones rectangulares de menor longitud que
70 dichas alas y uno de cuyos lados menores se halla en
prolongación del alma.

2ª.- Bloque prefabricado, según la reivindicación 1ª,
caracterizado porque el interior de las porcio-
nes rectangulares laterales de las alas presentan un
75 hueco o ventana interno de forma también rectangular.

3ª.- Bloque prefabricado, según la reivindicación 1ª,
caracterizado porque el contorno interno presen-
ta una forma convexa, teniendo un ensanchamiento en
la parte más interna y el otro en la abertura de la U,
80 disponiendo sobre la superficie interna de una serie -
de salientes angulares.

4ª.- Bloque prefabricado, según la reivindicación 1ª,
caracterizado porque sobre la superficie externa
de las alas y del alma se dispone de un dentado o es-
85 triado.



5^a.- "Bloque prefabricado"; según queda sustancialmente descrito en la presente memoria, que consta de cinco páginas mecanografiadas por una sola cara y se representa en el dibujo adjunto.

Madrid, 27 NOV. 1972

EMILIO GUILL RUBIO
P. P.

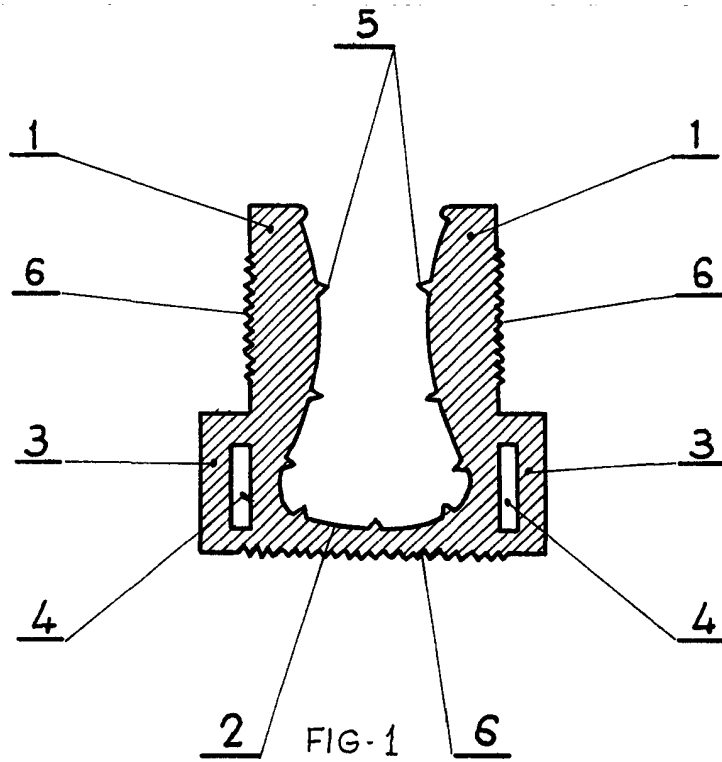

MADRID 27 NOV. 1972
MARTIN FERREIRO RAMIL
P. P.