

15674



27

186122

E 05 D

186122

M O D E L O
D E
U T I L I D A D

por "UNA BISAGRA PERFECCIONADA", a favor de Don ENRIQUE ANTON CALVERAS, de nacionalidad española, con domicilio en BARCELONA, calle Córcega, nº 526.

= . =

MEMORIA DESCRIPTIVA

El presente modelo de utilidad se refiere a una bisagra perfeccionada.

En la invención se ha ideado una bisagra la cual ofrece un sinnúmero de aplicaciones y está dotada de unas peculiaridades que la hacen ventajosamente práctica con respecto a otras realizaciones conocidas para fines análogos, aportando además las precisas condiciones por las que se logra reducir su precio de coste, puesto que permiten la simplificación de su fabricación al ser éste totalmente mecánica.

- 5.
10. En líneas generales, la bisagra objeto de la invención está integrada por dos palas troqueladas, dotadas de los orificios propios para su fijación a las partes a articular,



- una de cuyas palas presenta unas orejas dobladas a escuadra y perforadas, aptas para recibir a sendas patillas de la otra pala, quedando ambas palas vinculadas y articuladas entre sí, sin precisar el perno propio de las bisagras usuales, ya que son las referidas patillas la que realizan dicha función.
5. Con el fin de facilitar la explicación, se acompaña a la presente memoria descriptiva de una lámina de dibujos en la que se ha representado un caso de realización que se cita a título de ejemplo.
10. En los dibujos:
La figura 1, es una vista en planta de la bisagra en posición abierta, formando un ángulo llano.
La figura 2, corresponde a otra vista similar a la anterior, en la cual las palas de la bisagra forman un ángulo recto.
15. La figura 3, es una perspectiva de las palas integrantes de la bisagra, vistas por separado.
- Haciendo referencia a las figuras, se aprecia en su realización una bisagra constituida por dos palas -1- y -2-, troqueladas y provistas de los orificios -3-, para los medios de fijación de las mismas a las partes a articular.
20. La pala -1-, presenta orejas -4- a escuadra con perforaciones -5-, para recibir a las patillas -6- de la pala -2-, cuyas patillas realizan la función de perno.
25. La pala -2-, presenta una embutición -7-, en su borde de articulación, cuya embutición constituye un refuerzo para las patillas, permitiendo a su vez el que las palas queden alineadas en su posición de apertura máxima, realizando tope entre sí.
30. El modelo, dentro de su esencialidad, puede ser lle-



- vado a la práctica en otras formas de realización que difieran en detalle de la indicada a título de ejemplo en la descripción y a las cuales alcanzará igualmente la protección que se recaba. Podrá, pues, construirse en cualquier forma y tamaño, con los materiales más adecuados, por quedar todo ello comprendido en el espíritu de las reivindicaciones.
- 5.

= . =

N O T A

10. Descrito el objeto y utilidad de la presente invención, lo que se declara como no divulgado ni practicado en España, comprende las siguientes reivindicaciones:

15. 1ª.- Una bisagra perfeccionada, caracterizada esencialmente por el hecho de estar constituida por dos piezas integrantes de las palas de la bisagra, una de las cuales comprende unas orejas dobladas a escuadra y situadas en los extremos de su borde de articulación, cuyas orejas están perforadas para recibir a sendas patillas propias de la otra pala, realizando estas patillas la función de perno, y estando situadas dichas patillas en prolongación del correspondiente borde de articulación, el cual presenta una embutición longitudinal de refuerzo que a su vez constituye un tope que limita la apertura de las palas hasta la formación de un ángulo llano.
- 20.

2ª.- Una bisagra perfeccionada.

25. Según se describe y reivindica en la presente memoria descriptiva que consta de cuatro hojas foliadas y escritas a máquina por una sola de sus caras, acompañadas de los dibujos reglamentarios.

15:074

- 4 -

NOV 22

27 NOV. 1972



Madrid, a 27 NOV. 1972

p. a.

JAIME ISERN

~~a. p.~~

~~_____~~

5.

mt.

186122



Fig. 1

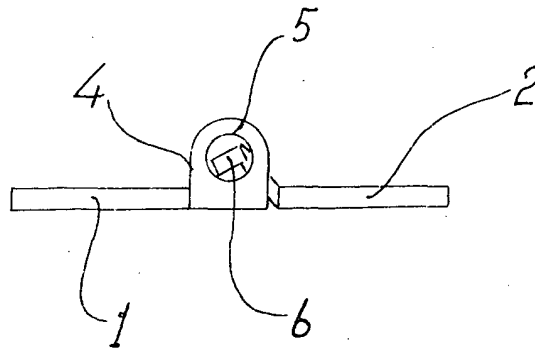

Fig. 2

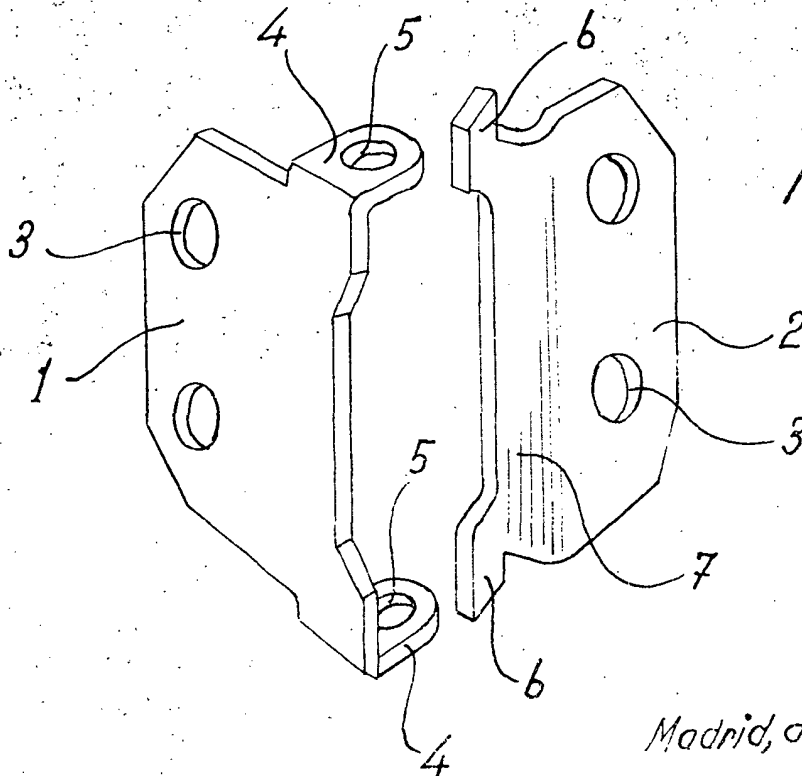
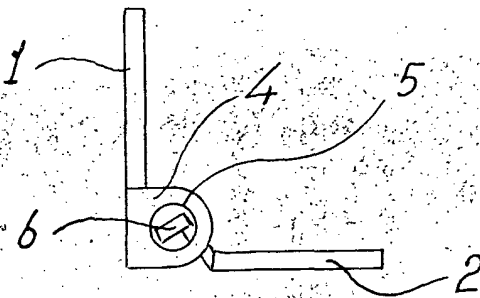

Fig. 3

Madrid, a 27 NOV. 1972

P.O. JAIME ISERN