

10-10-74

186 106



0 0 V 9 0 0 V 9

P.- 52.661

E 0 4 C

MEMORIA DESCRIPTIVA

para solicitar MODELO DE UTILIDAD por 20 años

a nombre de DIEGO MIRANDA

de nacionalidad española

residente en Avda. Zumalacárregui, 5, San Sebastian  
Guipúzcoa

por: "UNA DISPOSICION DE ELEMENTOS PARA LA FORMACION  
DE ESTRUCTURAS"

(Clase Internacional E04b)

C A D U C A D U

709074



El presente invento se refiere a una disposi-  
ción de elementos para la formación de estructuras,  
tales como estanterías y similares, y se caracteriza  
por la sencillez de ensamblaje de los elementos es-  
5        tructurales. Estos son de dos tipos, a saber, los ele-  
mentos de conexión de esquina o radiales que son los  
elementos de unión propiamente dichos, y los elemen-  
tos estructurales que constituyen la armazón o basti-  
dor sustentante y que están constituidos por simples  
10        brazos o barras tubulares.

En lo que sigue se describirá con más deta-  
lle el objeto de la presente solicitud haciendo refe-  
rencia a la única figura que se acompaña, que muestra  
una vista en perspectiva de un elemento de unión o co-  
15        nexión y varios elementos tubulares que se conectan  
al mismo.

El elemento de unión representado en la fi-  
gura consta de varios brazos radiales 1 (tres en la  
realización mostrada), de preferencia perpendiculares,  
20        y tienen una superficie lateral tronco-cónica, según  
se aprecia fácilmente en la figura, terminando cada  
uno de dichos brazos en una cabeza 2 que posee cuatro  
pequeñas entalladuras 3 en ángulo recto, distribuidas  
uniformemente en torno a la cabeza y que originan cua-  
25        tro pequeños brazos radiales.



El diámetro de cada una de las cabezas, es decir la distancia entre los extremos de dos pequeños brazos opuestos de las mismas, es igual al diámetro de los brazos 1 en la parte de base de los mismos.

5

Esta disposición facilita la introducción del brazo 1 y su cabeza 2 dentro de un elemento estructural tubular 4, al tiempo que se consigue una unión firme y estable. En efecto, como la periferia de la cabeza está redondeada en sentido axial, la misma puede ser introducida fácilmente sin que sea necesario mantener exactamente en coincidencia al eje geométrico del brazo 1 y el eje geométrico del elemento tubular 4, gracias a que el diámetro del brazo 1 (excepto en su base) es más pequeño que el del ánima del tubo 4. Cuando la boca del tubo 4 se aproxima a la base del brazo 1, ya casi ha llegado también la cabeza 2 a su posición, produciéndose en este momento la alineación automática y encaje final del extremo del elemento tubular sobre la base del brazo 1.

10

15

20

En la base de cada uno de los brazos 1 existe un pequeño escalón 5 de altura aproximadamente igual al espesor de pared del tubo 4, en cuyo escalón hará tope el extremo de dicho tubo, quedando de este modo completamente ocultos los brazos 1 con sus cabezas 2, en el estado montado de la estructura.

25



5 Para facilitar la introducción del último brazo tubular, en la cual se encuentran siempre más dificultades por estar el resto de los brazos en la posición rígida montada, la cabeza del último de los brazos 1 está dispuesta de manera que puede girar libremente según un eje situado axialmente con relación al brazo 1.

10 Aunque en la figura se ha representado el elemento de conexión con tres brazos radiales solamente (correspondiente al caso de un ángulo triedro de la estructura, puede tener también cuatro, cinco o seis, según se vaya a disponer en una arista, en una cara externa o en el interior de la retícula estructural.

#### REIVINDICACIONES

25 Los puntos que como característica de novedad se presentan para que sean objeto de esta solicitud de Modelo de Utilidad en España, por VEINTE años, son los que se recogen en las reivindicaciones siguientes



tes:

5           1ª.- Una disposición de elementos para la formación de estructuras, que comprende elementos de conexión de esquina o radiales, cada uno de los cuales está constituido por dos o más brazos perpendiculares entre sí que se enchufan en los extremos de tubos para formar estructuras de brazos radiales, caracterizada porque cada uno de los brazos del elemento de conexión es de forma tronco-cónica, convergente hacia fuera, en cuyo extremo libre tiene una cabeza en forma de cruz que encaja ajustadamente dentro del ánima de los tubos, encajándose también la extremidad de dicha ánima sobre la parte de base del brazo tronco-cónico.

15           2ª.- Una disposición según la reivindicación 1ª, caracterizada porque una de las cabezas es giratoria para facilitar su introducción en el último tubo al montar la estructura.

20           3ª.- Una disposición de elementos para la formación de estructuras.

Tal y como se ha descrito en la Memoria que antecede, representado en los dibujos que se acompañan y para los fines que se han especificado.

30-10-73



Esta Memoria consta de seis hojas escritas  
a máquina por una sola cara.

Madrid, 7 FEB. 1973

P.A.

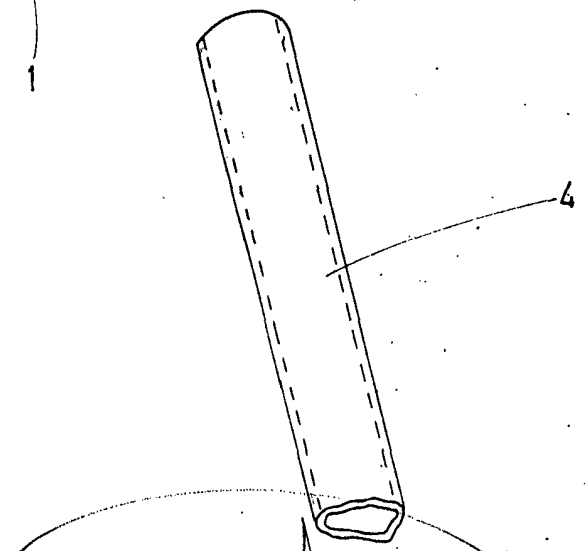
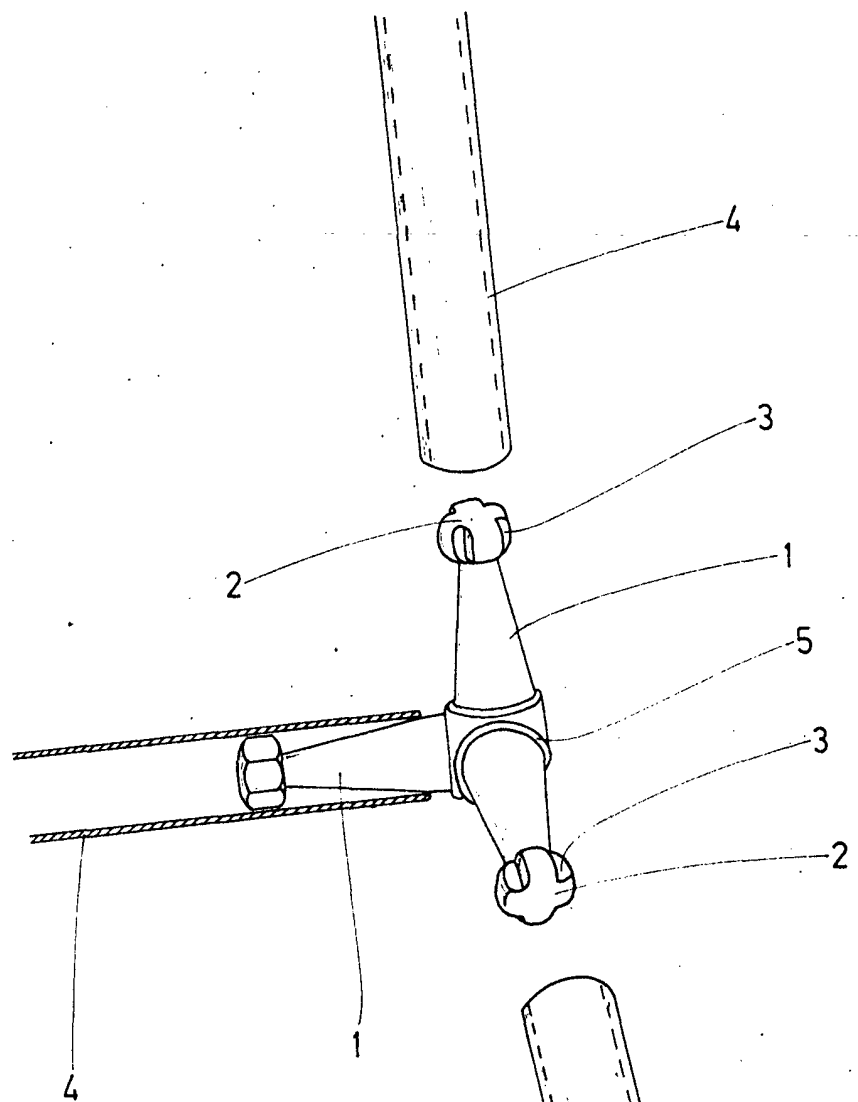

Alberto de Elzaburu  
Per Regar