

186013

23



SECCION TECNICA  
 CLASIFICACION I. P. C.  
 CLASE A63  
 NO CLASE E

MEMORIA DESCRIPTIVA

=====

Correspondiente al registro de Modelo de Utilidad que por  
 veinte años, se solicita a favor de la firma "AIRGAM, S.A."  
 de nacionalidad española, residente en HOSPITALET (Barcelo-  
 5. na), Carretera del Medio, s/nº, - - - - -

p o r

"FIGURA MOVIL DE PORTERO PARA FUTBOLINES"

=====

El presente Modelo de Utilidad tiene por objeto  
 una figura móvil de portero para futbolines, de la que su  
 10. novedad viene determinada por conjugarse dicha figura al ex-  
 tremo de una palanca articulada que, dentro de ciertos lími-  
 tes puede ser accionada según movimientos angulares de am-



1860 13

23

plitud variable que, a merced de la reacción de dos elementos elásticos y con el concurso de una bifurcación de la misma palanca, dicha figura recupera constantemente su posición inicial en cuanto cesan las aludidas acciones voluntarias que impulsan sus desplazamientos.

5.

~~Con objeto de que puedan ser apreciadas con mayor detalle las particularidades que caracterizan a la figura móvil que motiva este Modelo, a continuación se describe un caso de realización práctica, a título de ejemplo, no limitativo de la nueva figura, acompañándose de una hoja de dibujos, en la que:~~

10.

En la figura 1, se representa una vista en planta del conjunto formado por la figura del portero, su palanca de accionamiento y el sistema que determina automáticamente la recuperación de la posición inicial de dicha figura.

15.

Y en la figura 2, corresponde a una proyección ortogonal normal del mismo conjunto, supuesto instalado debajo de la mesa de juego.

20.

Consiste la invención en que la figura móvil de portero para futbolines se solidariza sobre una placa (2) que puede desplazarse a uno y otro lado de una abertura o escote (3) por debajo de la mesa principal de juego (3'), a virtud de estar dicha placa (2) unida al extremo de una palanca (4) que articulada por un punto (5) a la propia mesa

25.

de juego (3), se prolonga en determinada magnitud hasta conformar dos bifurcaciones (6) que, aparte su forma en cada caso, son portadoras de unos tetones extremos (7) que permanecen constantemente expuestos a la tensión de descarga de unos resortes (8) conjugados con sendas levas (9) que se des-

30.

tinan a procurar el centrado en reposo de la figura (1), precisamente por la acción antagonista equilibrada de ambos



resortes (8), transmitida sobre los tetones (7) a través de las levas (9).

5.

En tales condiciones, es a través de un tirante de tracción, impulsor, o manguito rotativo que puede accionarse la palanca (4) para moverla angularmente sobre su articulación (5) afianzada debajo de la mesa (3), tanto directamente como a través de las levas (9) para tratar de situar la figura (1) del portero frente a la trayectoria de una pelota para detenerla o rebotarla.

10.

Tal como se indica en líneas de trazos en la figura (1), la variación angular de una de las levas (9) determina el consiguiente desplazamiento opuesto de la complementaria (9') restableciéndose automáticamente la posición inicial de equilibrio de la palanca (4) y de la figura (1) por mútua reacción de los elementos elásticos (8) ejercida sobre el brazo respectivo (10) de las levas (9) alrededor de su articulación (11).

15.

Expuestas las particularidades que caracterizan el objeto de este modelo, se sobreentiende que en el presente caso serán variables cuantos detalles de construcción y acabado, no alteren, cambien o modifiquen la esencia de la invención.

20.

N O T A

25.

Descrito el objeto y utilidad de la invención, lo que se declara como no divulgado ni practicado en España, comprende las siguientes reivindicaciones:

1ª.- Figura móvil de portero para futbolines, que se caracteriza esencialmente por el hecho de que la figura rígida o semiflexible su base aparece solidarizada sobre



1944:74

una placa que puede desplazarse a uno y otro lado de una es-  
cotadura abierta en punto conveniente de una mesa de juego,  
en virtud de estar dicha placa unida al extremo de una pa-  
lanca que, articulada por un punto a la misma mesa de juego  
se prolonga en determinada longitud hasta configurar dos bi-

5.

furcaciones que son portadoras de sendos tetones extremos  
que permanecen constantemente expuestos al empuje de sendas  
levas mandadas por la tensión de unos elementos elásticos  
adecuados, que procuran la recuper<sub>a</sub>ción automática de la po-  
sición inicial de la figura y de la palanca portante, des-  
pués de cada accionamiento voluntario de la misma.

10.

2ª.- Figura móvil de portero para futbolines, se-  
gún la anterior reivindicación, en el que al instalarse la  
palanca y sus elementos de accionamiento debajo de una mesa  
de juego y conjugados con oportunos elementos de mando, que  
se sitúan asequibles a un jugador para impulsar los movimien-  
tos angulares de aquella palanca en uno y otro sentido, re-  
cuperándose automáticamente la primitiva posición inicial de  
la figura, por mútua reacción de los elementos elásticos que  
se ejerce sobre los brazos respectivos de las levas alrede-  
dor de su articulación.

15.

20.

3ª.- FIGURA MOVIL DE PORTERO PARA FUTBOLINES.

Según se describe y reivindica en la presente  
Memoria descriptiva que consta de cuatro hojas foliadas y  
escritas por una sola cara y acompañada de una hoja de dibujos.

Madrid, a 23 de Noviembre de mil novecien-  
tos setenta y dos.

E. A. Aricho  
P. P.



Fig. 2

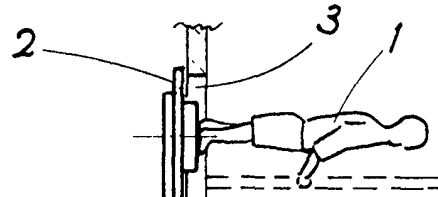
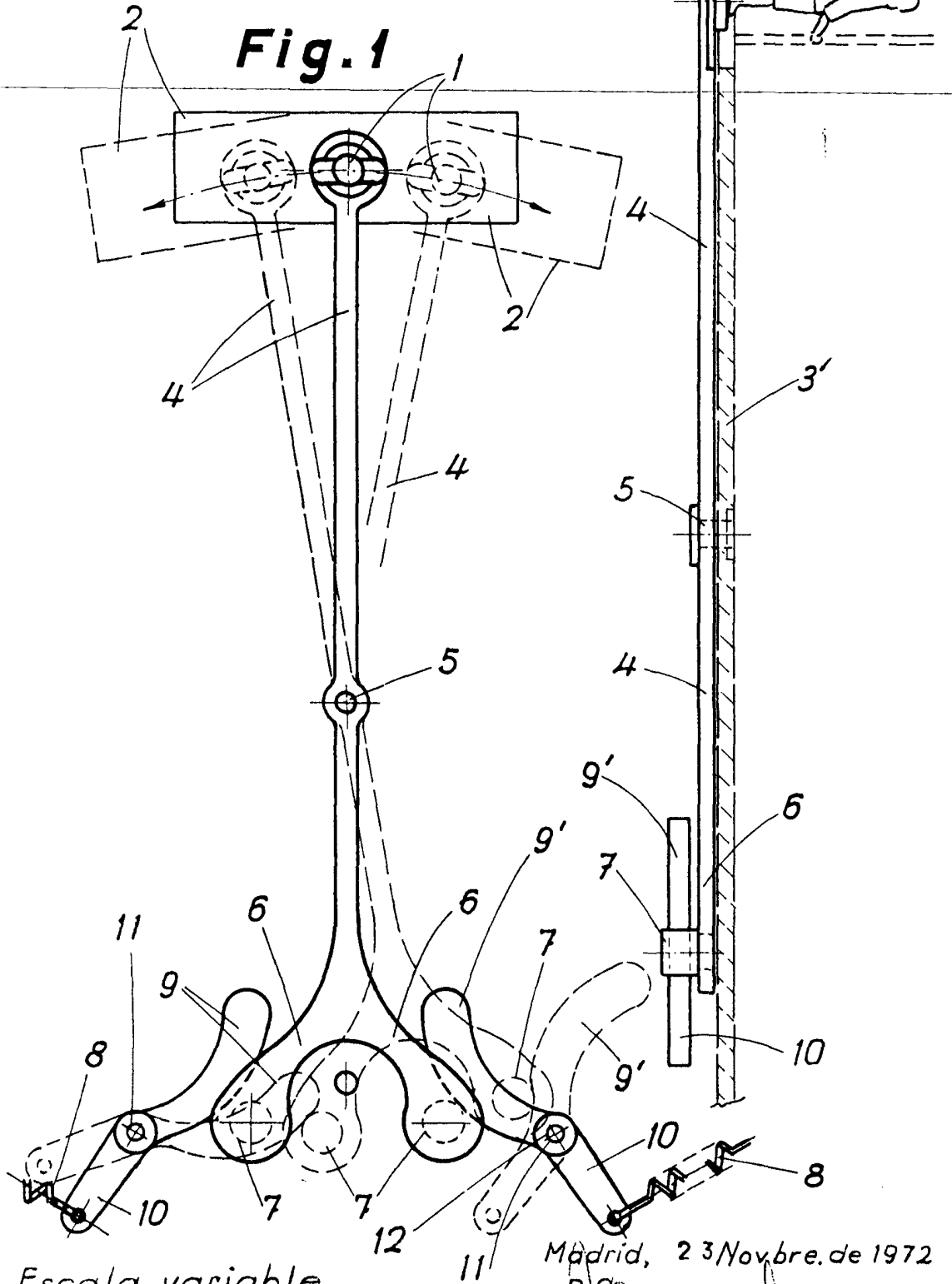

Fig. 1



Escala variable.

Madrid, 23/Novbre. de 1972

Antonio Aricha

p. p.