

10:74

186009

O. G. 23.693.-MY.

186009



23 NOV 1972

MODELO DE UTILIDAD

=====

SECCION TECNICA
CLASIFICACION I. P. C
CLASE <u>B62</u>
CLASE <u>B</u>

MEMORIA DESCRIPTIVA

Sobre:

"CARRITO DE COMPRA PARA AUTOSERVICIO"

Solicitante: D^a Nieves CASALS ALSINA, de nacionalidad española, con domicilio en: Avda. Navarra, 8 - OLOT (Gerona).-



5. El presente modelo de utilidad tiene por objeto la declaración que debe recaer el privilegio de explotación industrial y comercial exclusivas en el territorio nacional de acuerdo con la vigente legislación sobre propiedad industrial, que, como el enunciado indica, se trata de un carrito de compra para autoservicio.

10. El campo de aplicación es de gran utilidad y variedad debido al uso continuo, proporcionando una flexibilidad y movilidad en los grandes almacenes y supermercados de ventas directas; como novedad de este carrito preconizado está la gran serie de utilidades que componen y dan funcionalidad amplia a su empleo.

15. En resumen, pues, el carrito que se presenta está constituido por un chasis con ruedas orientables y elemento frenante que porta la cesta propiamente dicha; ésta, a su vez, está formada por una cavidad de forma troncopiramidal constituida por una reja o entramado de varilla, unos ganchos, soportes y asa de conducción.

20. Para mejor comprensión del objeto y solamente a título de ejemplo se adjunta una hoja de planos en la que:

La figura 1 representa el chasis del carrito de perspectiva.

La figura 2 representa la cesta del carrito en perspectiva.

25. En dichas ilustraciones y en la subsiguiente descripción los elementos componentes y sus partes principales han sido señalizados de acuerdo con la siguiente nomenclatura:

- 1.- Ganchos y soporte.
- 2.- Plataforma abatible.
- 3.- Varilla.

30.



23 NOV 1972

- 4.- Seguros.
 - 5.- Soportes.
 - 6.- Conjunto frenante.
 - 7.- Ruedas giratorias.
 - 8.- Chasis portacestas.
 - 9.- Reja auxiliar.
 - 10.- Portaetiquetas.
 - 11.- Cesta superior.
 - 12.- Cubeta auxiliar.
- 5.
10. Refiriéndonos a las partes citadas e ilustraciones que representan una forma esquemática de realización industrial que únicamente se incluye con carácter meramente informativo y, por consiguiente, no limitativo, tendremos:
- Carrito de compra para autoservicio, compuesto por:
15. Ganchos y soporte 1 (éste abatible) para cargar artículos que por su forma o cuidados no pueden colocarse a granel dentro de la cesta 11 o en la reja inferior 9. Aptos también para colgar la bolsa de mano de la persona que utiliza el carro de compra.
20. Plataforma abatible 2, cuya utilidad principal es la de acomodar bebés.
- Varilla 3, que introducida en las muescas de los soportes 5 y fijadas con los seguros 4 unen los dos cuerpos 11 y 8, dándole mayor consistencia a la parte posterior de la
25. cesta 11.
- Conjunto frenante 6, que puede accionarse como freno, para inmovilizar el carro, en cualquier punto que se abandone y que, de estar libre, sería susceptible de desplazamiento por algún golpe o presiones de otro carro en movimiento.
30. Es muy importante este funcionamiento de seguridad si la pla-

23 NOV 1972



taforma 2 está ocupada por un bebé, ya que, al correr libremente, podría provocar algún accidente o dar fácil acceso al bebé a objetos que normalmente tienen que estar fuera de su alcance (estanterías, exposiciones, etc.).

5. Ruedas giratorias 7 protegidas en sus rodamientos, lo que evita la necesidad de frecuentes paros y gastos de entretenimiento del carro.

Chasis portacestas 8, al que van acopladas las ruedas. Pueden ir 4 ó 3 ruedas, según capacidad de la cesta.

10. Reja auxiliar 9, que también admite algunas determinadas cargas y en consecuencia aumenta la capacidad del carro.

15. Portaetiquetas 10, que puede colocarse en cualquier lado de la cesta y dispuesto para anotaciones de cualquier clase.

Cesta superior 11 del carro, de forma sensiblemente cónica, permitiendo ir introduciéndose una detrás de la otra, para reducir espacio en su aparcamiento.

20. Cubeta auxiliar 12, que puede colocarse en cualquier punto superior de la cesta y de mucha utilidad para artículos que, por su pequeño tamaño o gran fragilidad, no es aconsejable acumularlos en el fondo de la cesta 11.

25. Descrita suficientemente la naturaleza del invento, así como su ejemplo para su realización práctica, solamente cabe añadir que son variables las circunstancias de tamaño, forma y material particularmente referidas a cada uno de los elementos que integran el conjunto, en el que podrá ser variado todo aquello que no suponga una alteración de la esencialidad del objeto expuesto en la pasada descripción, la cual deberá ser tomada en su más amplio sentido y no como una limitación

30.



de posibilidades de realización.

N O T A

5. El Modelo de Utilidad que se solicita por veinte años para España, de acuerdo con la vigente Legislación, deberá recaer sobre: "CARRITO DE COMPRA PARA AUTOSERVICIO", según las características esenciales de las siguientes:

R E I V I N D I C A C I O N E S

10. 1ª.- Carrito de compra para autoservicio, caracterizado porque está constituido por dos elementos independientes, chasis y cesta, que están unidos mediante la varilla circular de la cesta y los soportes de pletina rectangular con muescas del chasis, y asegurada la unión mediante las piezas de fijación constituidas por pletinas rectangulares en forma de "U".
15. 2ª.- Carrito de compra para autoservicio, según la reivindicación 1ª, caracterizado porque el chasis lo constituye un bastidor o marco trapezoidal de pletinas rectangulares metálicas, reforzado y entramado por una reja auxiliar de varillas o tubos circulares que forman la base, el soporte porta cesta y el dispositivo frenante, teniendo sobre las esquinas del marco montados los conjuntos de ruedas giratorias.
20. 3ª.- Carrito de compra para autoservicio, según la reivindicación 1ª, caracterizado porque la cesta la constituye un entramado de varillas circulares que forman una cavidad troncopiramidal compuesta por el fondo o piso y los cuatro laterales.
25. 4ª.- Carrito de compra para autoservicio, según la reivindicación 3ª, caracterizado porque la cesta dispone de los siguientes elementos auxiliares:
30. Plataforma interior abatible girable sobre el piso



Para asiento de bebés; ganchos tipo argolla rectangular; cubeta rectangular tipo bandeja y portaetiquetas formado por una placa metálica rectangular con bordes.

5a.- CARRITO DE COMPRA PARA AUTOSERVICIO.

5. Según queda sustancialmente descrito en la presente memoria, que consta de seis hojas, escritas a máquina por una sola de sus caras, y acompañada de dibujos.

Madrid, 23 NOV. 1972

D^a Nieves CASALS ALSINA

P. P.

10.

FRANCISCO GARCIA CABRERIZO
P. P.

Firmado: M.ª Dolores Jaquero

15.

20.

25.

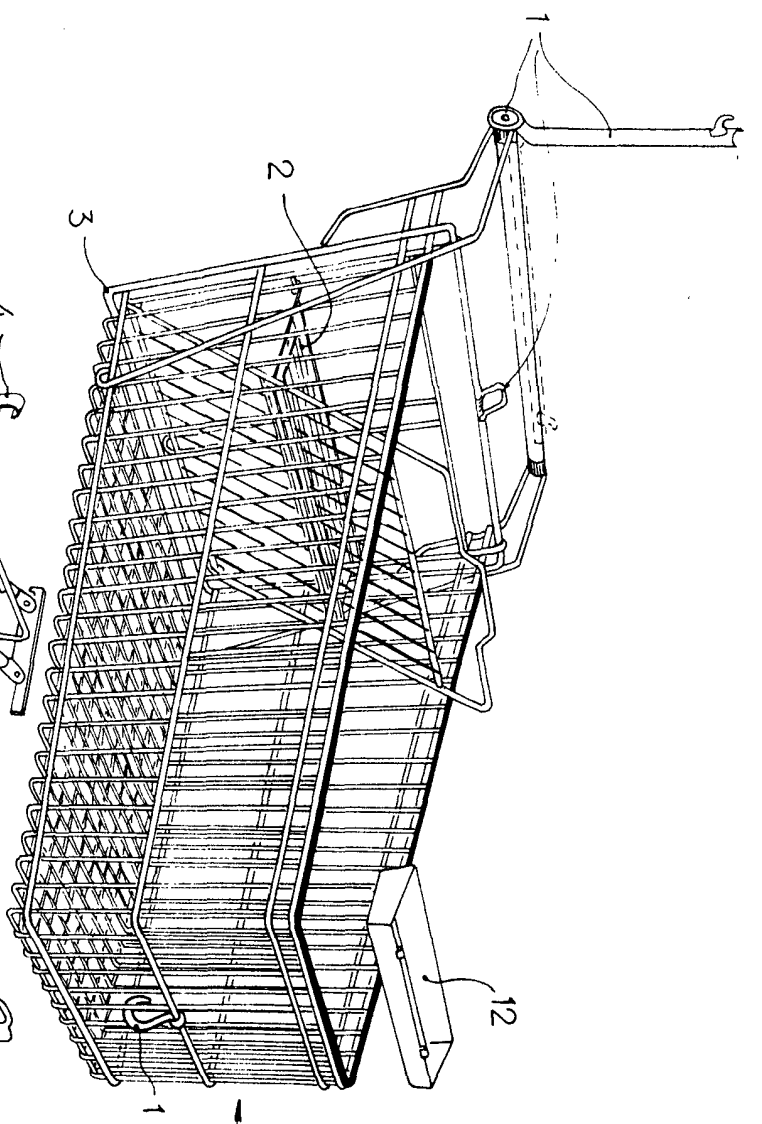

Fig. 2

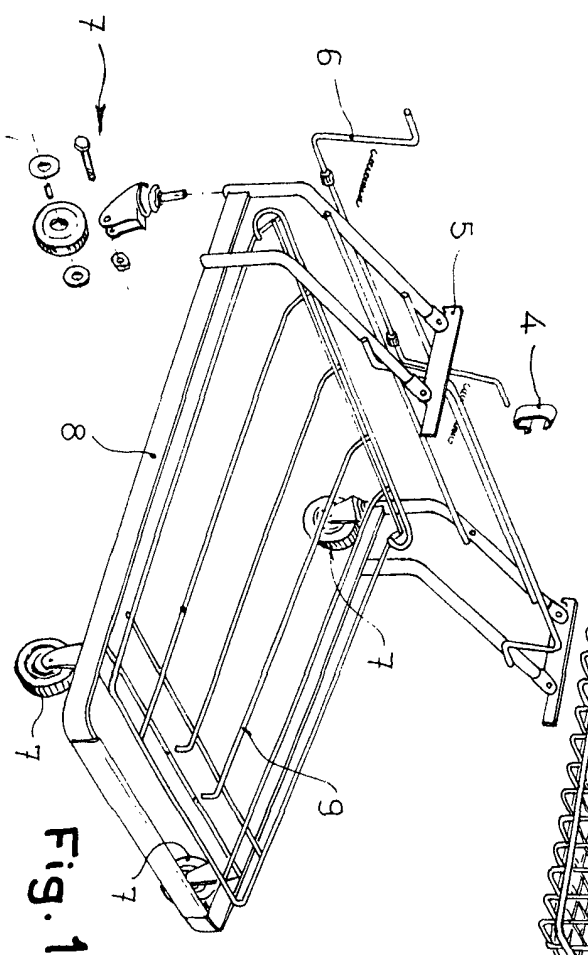

Fig. 1

Escala variable

23 NOV 1972

23 NOV 1972

Madrid,
23 NOV. 1972
D. NIEVES CASALS ALSINA
P. P.

FRANCISCO GARCIA CABRERO
P. P.

Firmado: M.ª Dolores Jorquera